

МИНИСТЕРСТВО ОБРАЗОВАНИЯ И НАУКИ РФ
федеральное государственное бюджетное образовательное учреждение
высшего образования
КРАСНОЯРСКИЙ ГОСУДАРСТВЕННЫЙ ПЕДАГОГИЧЕСКИЙ
УНИВЕРСИТЕТ им. В.П. АСТАФЬЕВА
(КГПУ им. В.П. Астафьева)

Филологический факультет

Выпускающая кафедра: современного русского языка и методики

Пашкевич Анна Викторовна
ВЫПУСКНАЯ КВАЛИФИКАЦИОННАЯ РАБОТА

Тема: **Словообразовательный потенциал заимствованных имен
существительных**

Направление подготовки: 44.03.01 педагогическое образование

Профиль: русский язык, степень бакалавра

ДОПУСКАЮ К ЗАЩИТЕ

Зав. кафедрой современного русского
языка и методики, канд. филол. наук, доцент
Н.Н. Бебриш

_____ (дата, подпись)

Руководитель: кандидат филол. наук, доцент
Н.Н. Бебриш

Дата защиты _____

Обучающийся: Пашкевич А.В.

_____ (дата, подпись)

Оценка _____

(прописью)

Красноярск

2016

Содержание

Введение	3
Глава 1. Словообразовательная система русского языка	
1.1. Словообразование как источник пополнения лексики	7
1.2. Словообразовательный потенциал различных частей речи	9
1.3. Точки зрения различных авторов на образование слов в русском языке	12
1.6. Гнездо как комплексная единица словообразовательной системы	16
1.7. Лексикографические источники словообразования	20
Глава 2. Заимствованное имя существительное как вершина словообразовательного гнезда	
2.1. Заимствованные существительные в лексической системе русского языка	23
2.2. Общая характеристика анализируемого материала	28
2.3. Особенности структуры словообразовательных гнезд	29
2.4. Частеречная характеристика производных	32
2.5. Способы словообразования производных	36
2.6. Сопоставительный анализ гнезд с вершинами заимствованное имя существительное и исконно русское имя существительное	39
2.8. Словообразование в школьном курсе русского языка. Факультатив «Словообразовательный потенциал заимствованных имен существительных»	42
Заключение	62
Список использованной литературы	65
Приложение А	
Приложение Б	
Приложение В	
Приложение Г	

Введение

Актуальность исследования. Словообразование - одна из интенсивно развивающихся областей современного языкознания. К концу XX столетия в словообразовательной системе русского языка описаны основные ее единицы, составлен алфавитный словарь словообразовательных гнезд; исследуются специфические для словообразовательного уровня языка комплексные единицы: словообразовательные гнезда, парадигмы, цепочки; выработана система основных понятий и терминов морфемики и словообразования; созданы словообразовательные словари, учебные пособия по русскому словообразованию» [12; с. 3-4].

Большая часть описаний русской деривационной системы выполнена на материале узуальной лексики. Е.А.Земская одна из первых обратила внимание на антропоцентрический характер современного словообразования, являющийся свидетельством усиления личностного начала в функционировании русского языка в постсоветский период. Это наблюдение позволило ей использовать в качестве лингвистического окказиональный словообразовательный материал, иллюстрирующий широкие потенциальные возможности языковой системы. Эти положения нашли отражение и дальнейшее развитие в работах И.С.Улуханова, Л.А.Капанадзе, М.В.Китайгородской, Р.И.Тихоновой и др.

«В современном языкознании предпочтение отдается объяснительному описанию языковых явлений. Именно такое описание словообразовательных процессов, явлений, единиц способно дать ученым полное представление обо всей словообразовательной системе русского языка со всеми ее связями, отношениями подсистем и компонентов. Результатом таких описаний стали, например, типовые комплексные единицы: типовые словообразовательные гнезда, цепочки и парадигмы» [9; с. 47].

Настоящая работа посвящена анализу словообразовательного потенциала заимствованных существительных, а также сопоставительному анализу гнезд с

вершинами заимствованное имя существительное и исконно русское имя существительное.

Данная тема актуальна и сегодня: изучение строения словообразовательных гнезд заимствованных существительных является частью общей большой проблемы современной дериватологии, в рамках которой осуществляется гнездовой подход к описанию словообразовательных явлений современного русского языка. Особый интерес представляет изучение словообразовательных особенностей иноязычных слов с точки зрения гнездования, так как появление производных у заимствованных слов подкрепляет и лексико-семантическую ассимиляцию иноязычной лексики.

Актуальность настоящего исследования определяется реальной значимостью дальнейшего развития теории словообразовательных гнезд, синхронного словообразования, потребностями в уточнении структуры словообразовательных гнезд и формально-семантических отношений между их компонентами.

Объект исследования - корпус заимствованных имен существительных, выступающих базовым словом словообразовательного гнезда.

Предмет исследования - особенности структуры объема и семантики словообразовательных гнезд заимствованных имен существительных.

Цель исследования: представить системный анализ словообразовательного потенциала заимствованных существительных.

Поставленная цель обусловила следующие **задачи исследования:**

1. Изучить научную литературу по проблеме исследования, определить необходимые для работы понятия.
2. Выявить корпус иноязычных существительных, выступающих в качестве базового слова.
3. Определить особенности структуры словообразовательного гнезда с заимствованными существительными, выступающими в качестве базового слова.

4. Сравнить особенности структур словообразовательных гнезд с вершинами заимствованное имя существительное и исконно русское имя существительное.
5. Разработать уроки по следующим темам: «Разделы науки о языке: морфемика и словообразование» (1 час), «Морфемика и словообразование» (1 час), «Словообразование иноязычных слов» (1 час), «Способы словообразования иноязычных слов» (1 час).

Практическая значимость исследования заключается в возможности использовать полученные результаты в практике преподавания русского языка в школе, при подготовке элективных курсов. Кроме того, результаты проведенного исследования могут быть применены в лексикографической практике (при создании новых типовых словообразовательных словарей, демонстрирующих цепочечное словообразование и включающих на правах обязательного компонента частотные характеристики). Анализ наиболее интенсивных участков развития словообразовательных гнезд важен и для создания учебных словарей.

Методы и приемы исследования:

- прием сплошной выборки;
- описательный и структурный методы, позволяющие осуществлять комплексный анализ исследуемых явлений;
- границы и состав гнезд определяются с помощью метода компонентного анализа лексических значений слов;
- историко-этимологический.

Материалом для исследования послужили словообразовательные словари и данные историко-этимологических словарей. Основным источником материала является «Школьный словообразовательный словарь русского языка» Тихонова А. Н. Также привлекались «Этимологический словарь», «Словарь иностранных слов», «Толковый словарь словообразовательных единиц русского языка».

Апробация исследования: основные результаты исследования были успешно апробированы в целом ряде конференций (Дни студенческой науки (11-12

апреля 2011 г.)), в двух публикациях (Межрегиональная студенческая научно-практическая конференция «Меня оценят в XXI веке», Всероссийские с международным участием научные студенческие Далевские чтения), в проведении факультатива «Словообразовательный потенциал заимствованных имен существительных» на преддипломной практике.

Структура работы. Выпускная квалификационная работа состоит из введения, двух глав, заключения, списка литературы, содержит 4 приложения

Глава 1. Словообразовательная система русского языка

1.1. Словообразование как источник пополнения лексики

Лексика любого языка находится в состоянии непрерывного изменения и пополнения. Такое пополнение происходит двумя путями: путем заимствования и путем образования новых слов на базе уже существующих в нем.

На протяжении последних десятилетий отмечается активный процесс образования слов в русском языке. В этом процессе находят непосредственное отражение постоянные изменения в словарном составе языка, обусловленные значительными переменами в жизни нашего общества. Процесс словообразования тесно связан как с лексикой, так и с грамматикой. «Словообразование является важным звеном языковой системы, связующим лексику с грамматикой. С одной стороны, оно служит пополнению лексического состава языка новыми словами, создаваемыми на базе уже существующих слов, формированию лексического значения мотивированного слова, часто также группировке слов в лексические разряды (например, разряды слов со значением лица, с собирательным значением большей частью состоят из мотивированных слов). А поскольку мотивированных слов в языке подавляющее большинство, словообразование является и важным ключом к лексике языка в процессе ее усвоения, к пониманию значения новых слов; словообразовательная структура слова (формант в сочетании с мотивирующей частью) всегда в той или иной мере указывает на его лексическое» [36; с. 20].

С другой же стороны, словообразовательные средства служат отнесению мотивированных слов к определенным грамматическим классам, разрядам: например, словообразовательные префиксы активно участвуют в формировании разряда глаголов сов. вида; суффиксы существительных относят мотивированное слово к определенному роду и типу склонения (так, все

существительные с суффиксом *-тель* относятся к муж. р. I скл., а существительные с суффиксом *-ость* - к жен. р. III скл.); суффиксы абстрактных и собирательных существительных относят слово к разряду слов, не выражающих формами числа количественного противопоставления; суффиксы притяжательных прилагательных связаны с отнесением прилагательного к особому типу склонения. И в словообразовании, и в морфологии мы имеем дело с морфемами, поскольку и словообразовательные, и грамматические (морфологические) значения слов выражаются чаще всего аффиксами. Морфемный строй языка - его морфемика - охватывает, таким образом, морфологию и словообразование [58; 1998].

Словарный состав современного русского языка прошел длительный путь становления. Наша лексика состоит не только из исконно русских слов, но и из слов, заимствованных из других языков. Иноязычные источники пополняли и обогащали русский язык на протяжении всего процесса его исторического развития. Одни заимствования были сделаны еще в древности, другие - сравнительно недавно.

Состав русской лексики с точки зрения ее происхождения можно схематично представить в таблице [36; с. 24].

Лексика современного русского языка	
исконно русские слова	заимствованные слова
индоевропеизмы	из славянских языков
общеславянская лексика	из неславянских языков: скандинавские,
восточнославянская лексика	тюркские, латинские, греческие, немецкие,
собственно русская лексика	французские, английские и др. заимствования

Пополнение русской лексики шло по двум направлениям.

1. Новые слова создавались из имеющихся в языке словообразовательных элементов (корней, суффиксов, приставок). Так расширялась и развивалась исконно русская лексика.

2. Новые слова вливались в русский язык из других языков в результате экономических, политических и культурных связей русского народа с другими народами.

1.2. Словообразовательный потенциал различных частей речи

Все слова русского языка – это слова определенных частей речи, поэтому все характеристики слов непременно связаны с частями речи, и не могут быть оторваны от них. Это относится и к характеристике словообразовательных гнезд. Гнезда в соответствии с частеречной принадлежностью их вершинных слов делятся на именные – субстантивные и адъективные, на глагольные, наречные и т.д. Разрабатываются конкретные показатели такой характеристики гнезд. Встает вопрос и о количественной характеристике частеречного распределения их, но до самого последнего времени это оставалось на уровне предположений и примерных подсчетов. С выходом «Словообразовательного словаря русского языка» А. Н. Тихонова такая характеристика гнезд может получить более строгие, а в известном смысле и исчерпывающие показатели, так как этот словарь по своему словнику – самый полный словарь современной русской лексики: в нем зафиксировано больше слов, чем в каком-либо ином современном словаре, - «около 145 000 слов», как сказано на титульном листе, а более точно 144 152 слова, тогда как в 17-томном словаре – лишь 120 480 слов, в Обратном словаре 1974 г. - 121 532.

В Словаре имеется сводная таблица количества гнезд по частям речи их вершинных слов (без учета одиночных гнезд). Эти данные были использованы при характеристике словообразовательного потенциала частей речи. Здесь частично воспроизведем их в новом аспекте [40; с. 419].

«По количеству формирующих гнезд части речи располагаются в следующем порядке: 1) имена существительные, 2) глаголы, 3) имена прилагательные, 4) наречия, 5) междометия, 6) звукоподражания (группа слов

вне частей речи), 7) местоимения, 8) имена числительные, 9) слова других частей речи (служебные слова и прочие). Гнезда субстантивные, глагольные и адъективные вместе составляют почти 98%. Представленное расположение частей речи по количеству формируемых ими словообразовательных гнезд в целом совпадает с порядком расположения частей речи по количеству слов в их составе (на первых пяти местах стоят те же самые части речи), но процентное соотношение их иное: существительные – 46,35%, глаголы – 30,71, прилагательные – 20,40, наречия – 1,59% (по Обратному словарю русского языка). Уже в этом проявляется специфика словообразовательной характеристики частей речи и их связи со словообразовательными гнездами. Еще более эта специфика проявляется в так называемом словообразовательном потенциале слов по частям речи (среднее количество слов в гнезде по частям речи вершинных гнезд)» [9; с. 253].

В образовании имен существительных, кроме способов словообразования, действующих в сфере других частей речи, имеются специфические субстантивные способы словообразования: аббревиация, усечение основ, субстантивация. Существует лишь один способ словообразования, не распространяющийся на существительные, – сращение (это способ словообразования прилагательных).

«В словообразовании существительных широко представлена суффиксация. Этим способом производятся существительные от основ различных частей речи: имен существительных, прилагательных, глаголов и реже наречий. По сравнению со словообразованием других частей речи число суффиксов существительных самое значительное.

Префиксально-суффиксальным способом образуются существительные на базе сочетаний существительных с предлогами. В составе производного предлог образуется в приставку. Производящим является сочетание имени существительного с предлогом. Производные, как правило, обозначают предметы, соотнесенные в пространственном или временном отношении с тем, что названо производящей основой [33; 1985].

Префиксация в соединении с нулевой суффиксацией используется для производства от основ имен прилагательных существительных со значением «слабой степени обнаружения какого-либо признака, названного производящей основой».

Производство сложных существительных осуществляется несколькими способами. В русском языке сложные слова обычно состоят из двух основ, но могут включать и большее число компонентов» [40; с. 419-430].

В словообразовании имен прилагательных развиты суффиксация, префиксация, префиксально-суффиксальный способ, словосложение и сращение.

При помощи суффиксации прилагательные производятся и от основ имен прилагательных, и от основ других частей речи [9; 2009].

Префиксация – один из самых продуктивных способов словообразования прилагательных. Наиболее многочисленна категория прилагательных, обозначающих интенсивность, полноту проявления признака.

Префиксально-суффиксальным образуются прилагательные на базе именных и глагольных сочетаний.

Способ сложения продуктивен в словообразовании прилагательных. Компоненты сложного прилагательного всегда соединяются с помощью интерфикса («соединительного глагола»).

«Способом чистого сложения производятся имена прилагательные, опорный компонент которых является самостоятельным прилагательным. Первый компонент может находиться с опорным в отношении сочинения или подчинения. Обычно в качестве первого компонента выступает основа прилагательного или существительного.

Сращения используются только в словообразовании имен прилагательных. Сращения отличаются от сложений тем, что они по своему морфемному составу тождественны синонимичному сочетанию. Однако в отличие от словосочетаний они имеют не свободный, а закрепленный порядок следования

частей и единое главное ударение на последнем члене сращения» [40; с. 430-436].

«В словообразовании глаголов главенствующее место занимает внутриглагольное словообразование, т. е. производство от основ глагола чистой префиксацией и префиксально-суффиксальным способом. Суффиксация имеет меньшее значение, а сложение для словообразования глагола совсем малохарактерно.

Суффиксальным способом глаголы производятся преимущественно от основ имен существительных и прилагательных. Производные относятся к области лексической деривации.

Префиксация глаголов отличается богатством и выразительностью. Среди префиксальных глаголов различаются две большие группы: с приставками пространственных значений и с приставками количественно-временных значений.

Префиксально-суффиксальным способом образуются глаголы от основ глаголов и от основ других частей речи.

Способ сложения не типичен для словообразования глаголов. Существуют единичные сложные глаголы, образованные этим способом (самоустраниться, самовоспламениться и некоторые другие)» [40; с. 436-441].

1.3. Точки зрения различных авторов на образование слов в русском языке

За последние тридцать лет изучение русского словообразования значительно активизировалось. Появилось большое количество монографий, посвященных проблемам дериватологии. Начиная с 70-х годов XX века вышли работы Земской Е.А. («Современный русский язык. Словообразование»), Шанского Н.М. («Очерки по русскому словообразованию»), Яценецкой М.Н. («Семантические вопросы теории словообразования»), Ермаковой О.П. («Лексические значения производных слов в русском языке») и другие. В 1985 году появился «Словообразовательный словарь русского языка» А.Н. Тихонова

и его авторского коллектива, позднее - монографии Е.А. Земской «Словообразование как деятельность» и И.С. Улуханова «Единицы словообразовательной системы русского языка и их лексическая реализация».

Первую классификацию способов русского словообразования представил В.В. Виноградов в работах начала 50-х годов XX века. Он выделил следующие способы морфологического словообразования:

1) фонетико-морфологический, бес суффиксальный способ, 2) суффиксальный, 3) префиксальный, 4) смешанный, суффиксально – префиксальный, а также следующие способы – синтаксические: морфолого-синтаксический, лексико-синтаксический, лексико-сематический.

С началом активного пополнения исследований в области словообразования складывается традиционная классификация способов словообразования в русском языке. Она представлена, прежде всего, в «Русской грамматике» 1980 года и в статье А.Н. Тихонова «Основные понятия русского словообразования».

Итак, согласно традиционной классификации способов словообразования, в современном русском языке действуют следующие способы:

Способы образования слов, имеющих одну мотивирующую основу.

1) Суффиксация.

В состав форманта входит словообразовательный суффикс, а также (в именных словах) система словообразовательных аффиксов мотивированного слова. Суффикс может быть материально выраженным или нулевым.

2) Префиксация. Формантом является префикс.

3) Постфиксация.

Формантом является постфикс. Префикс и постфикс присоединяются к целому слову, а не к основе, как суффикс. При префиксации и постфиксации частеречная принадлежность не меняется.

4) Префиксально – суффиксальный способ.

Префиксация в сочетании с суффиксацией материально – выраженной и нулевой.

5) Префиксально - постфиксальный способ.

6) Суффиксально – постфиксальный способ.

7) Префиксация в сочетании с суффиксацией и постфиксацией.

Необходимо отметить одну особенность русского словообразования, подмеченную А.Н. Тихоновым и Н.Д. Арутюновой. Как известно, мотивирующие и мотивационные слова составляют словообразовательные пары, цепочки. Н. Д. Арутюнова отмечает, что «реально словообразовательная цепь не обязательно включает все промежуточные звенья. Между любыми двумя компонентами ряда легко устанавливаются прямые семантические, а затем и деривационные отношения. Словообразование может осуществляться с пропуском любого количества опосредствующих элементов». А.Н. Тихонов называет такое словообразование «чересступенчатым».

Часто при образовании имен существительных и прилагательных минует глагольная ступень:

купе – купированный,

дифтонг – дифтонгизация.

Механизм чересступенчатого образования управляет закон аналогии. Существование в языке определенных типов словообразования делает возможным создание по их образцу необходимых слов. В современном русском языке типы чересступенчатого словообразования разнообразны и многочисленны. При изучении языкового материала мы будем обращать внимание на подобные случаи. Для графического изображения пропущенного звена в словообразовательной цепи мы будем брать его в скобки, например: дифтонг (дифтонгизировать) дифтонгизированный.

Все отмеченные способы характерны для узуального словообразования. Ног речь и язык меняются, рождаются новые слова, зачастую созданное по своим законам, а не по общепринятым. Вот что говорит об этом Эр. Ханпира: «Если принять, что словообразование (как процесс) происходит лишь в речи, что слова создаются только в речи, то все словообразование следует разделить на потенциальное и окказиональное».

В последнее время исследователи часто обращаются к изучению окказионального словообразования и созданию окказионализмов.

Е.А. Земская таким образом охарактеризовала основные тенденции окказионального словообразования в языке конца 20 века:

- В современном словопроизводстве обнаруживаются те же черты, которые характерны для современного русского языка в целом: рост личностного начала, высокая роль оценочных и количественных значений, активное перемещение в центральные сферы коммуникации смежной лексики.
- Свобода от ограничений, расцвет индивидуального словообразования.
- Особая активность в качестве базовых основ словообразования ключевых слов.
- Социально ориентированное отсубстантивное производство имен существительных.
- Антропоцентрический характер современного словообразования.
- Высокая активность именной префиксации.
- Аббревиация вовлекается в фонд экспрессивной речи.
- Активное производство отсубстантивных относительных прилагательных.
- Глаголы – на третьем месте по частотности словопроизводства (после существительных).

В грамматических курсах и учебниках по словообразованию сейчас выделяются способы, характерные для узуальной лексики. В «Русской грамматике-80» описано 15 узуальных способов словообразования и 2 окказиональных. Такое количество способов словообразования не могло полностью охватить лексический пласт, включающий и окказионализмы. Поэтому значительным шагом в развитии русской дериватологии стала работа И.С. Улуханова, составившего очень подробную, стройную и логически выверенную классификацию способов словообразования. Он рассматривает 79 узуальных и окказиональных способов словообразования.

Полным описанием системы способов словообразования следует считать описание не только существующих в узуальной лексике видов словообразовательных структур слова, но и выявление всех словообразовательных возможностей русского языка, которые теоретически предсказуемы, но не реализованы в узуальной лексике, однако могут быть или уже реализованы окказионально и представляют собой потенциальный источник пополнения узуального словарного состава.

Чистые и смешанные способы словообразования делятся на способы, представленные в узуальной лексике (большая часть из них представлена и в окказиональной), и способы, представленные только в окказиональной лексике.

В узусе русского языка представлены 7 чистых способов словообразования. Чистые узуальные способы: 1) суффиксация, 2) префиксация, 3) постфиксация, 4) субстантивация, 5) сложение, 6) сращение, 7) неморфемное усечение (или усечение по аббревиатурному принципу).

1.4. Гнездо как комплексная единица словообразовательной системы

«Словообразовательное гнездо – это совокупность однокоренных слов, упорядоченная отношениями производности» [8; 2007. с. 68], например: *читать, чтение, читка; читатель, читательница, читальня, читальный, читательский, перечитать, прочесть, прочтение* и т.д. Такую совокупность слов называют по-разному, а общий компонент названий – гнездо – употребляется сверх того со многими другими уточнителями без достаточно четкого содержательно развития.

В общем, в одном и том же значении – «группа слов одного корня» (4-томный словарь) – употребляются термины: гнездо, гнездо слов, гнездо родственных слов, семья слов. А основной термин этого ряда (гнездо) в пределах лингвистической терминологии известен также в сочетании с другими уточнителями: гнездо – лексическое, семантическое, синонимическое, этимологическое, словарное, суффиксальное и др.

В условиях такой терминологической множественности и неупорядоченности терминам гнездо и гнездо слов надо предпочесть термин словообразовательное гнездо. Вполне отчетливо он представлен в Грамматике-80, но в литературе он использовался и раньше (отмечен в Словаре Ахмановой, работах А.Н. Тихонова, В.И. Кодухова и других авторов).

При определении словообразовательного гнезда нельзя ограничиваться определениями, которые обычно давались «гнезду (слов)», условно говоря, до Грамматики-80: «группа однокоренных слов», «группа слов одного корня», «группа слов одного и того же слова», «группа слов с общим корнем», «группа слов, происходящих от одного корня», - в этих определениях слабо отражена связь гнезда со словообразованием.

Такая связь прямо отмечена в определении Грамматики-80: «Словообразовательное гнездо – совокупность слов с тождественным корнем, упорядоченная в соответствии с отношениями словообразовательной мотивации» [34]. Отмечает ее и А.Н. Тихонов: «Под словообразовательным гнездом понимается упорядоченная отношениями производности совокупность слов, характеризующаяся общностью корня» [50; стр. 8-9]. Можно предпочесть второе определение, так как в нем сказано о самой производности (слов гнезда), а не только о мотивации, являющейся лишь семантическим показателем производности; да и «общность корня» лучше выражает соотношение слов гнезда, нежели «тождественность корня» [26; 1984].

Все слова делятся на словообразовательно мотивированные (производные) и немотивированные (непроизводные). Словообразовательно мотивированные - это такие слова, значение и звучание которых обусловлены в современном языке другими однокоренными словами (мотивирующими, или производящими). Мотивированные слова осознаются как образованные от мотивирующих слов: *стол* - *столик* 'маленький стол', *белый* - *белеть* 'становиться белым, белее'. Значение и звучание словообразовательно немотивированных слов (*стол*, *белый*) не обусловлены в современном языке

другими однокоренными словами; они не осознаются как образованные от других слов.

Мотивированное слово связано с другим однокоренным словом или с несколькими однокоренными словами отношениями словообразовательной мотивации. Мотивация - это такое отношение между двумя однокоренными словами, при котором значение одного из них либо определяется через значение другого (*дом* - *домик* 'маленький дом', *сила* - *силач* 'человек большой физической силы'), либо тождественно значению другого во всех своих компонентах, кроме грамматического значения части речи (*ходить* - *ходьба*, *удалой* - *удаль*, *смелый* - *смело*), либо полностью тождественно значению другого при различии в стилистической окраске этих слов (*колени* - разг. *коленка*).

Однокоренные слова, лишенные названных свойств (*домик* и *домище*), не находятся между собой в отношениях мотивации.

Одно из двух однокоренных слов, связанных отношениями словообразовательной мотивации, является мотивирующим, а другое - мотивированным. Мотивированность слова определяется четырьмя правилами, действующими в следующих случаях:

1. Сопоставляемые однокоренные слова имеют различные лексические значения, а в основах их, кроме корня, вычленяется разное количество звуковых отрезков (основа одного из них может быть равна корню). В этом случае мотивированным является слово, основа которого длиннее на какой-либо звуковой отрезок, который и признается словообразующим аффиксальным морфом: *лес* - *лес-ок*, *стоять* - *про-стоять*.

2. Сопоставляемые однокоренные слова имеют различные лексические значения, а в основах их вычленяется одинаковое количество звуковых отрезков. В этом случае мотивированным является слово, семантически более сложное, значение которого определяется через другое сопоставляемое с ним слово: *химия* - *химик* 'специалист по химии', *художник* - *художница* 'женщина-художник'.

3. Значения сопоставляемых однокоренных слов тождественны во всех своих компонентах, кроме грамматического значения части речи. В этом случае: а) в парах «глагол - существительное, обозначающее то же действие» (*рисовать - рисование, выходить - выход, скрипеть - скрип*) и «прилагательное - существительное, обозначающее тот же признак» (*смелый - смелость, изящный - изящество, синий - синь*), независимо от длины основ сопоставляемых слов, мотивированным является существительное; б) в паре «прилагательное - наречие» мотивированным является слово, основа которого длиннее на какой-либо отрезок - словообразующий аффиксальный морф: ср. *сегодня - сегодняшн-ий* и *смел-ый - смел-о*, где *-о* - часть основы (суффикс) [Герасименко, 2008].

4. Одно из слов, находящихся в отношениях мотивации, стилистически нейтрально, а другое имеет какую-либо стилистическую окраску. В этом случае независимо от длины основ сопоставляемых слов мотивированным является стилистически окрашенное слово: *корабельный - корабел (разг.), индивидуальный - индивидуал (разг.)*.

«Мотивированное слово отличается от мотивирующего определенными словообразовательными средствами. В качестве словообразовательных средств при мотивации выступают аффиксальные морфы (чаще всего), а также отсечение части основы, закрепленный порядок компонентов и единое ударение на одном из компонентов в сложениях и сращениях» [Тихонов, 2004. с. 9-10].

Ряд однокоренных слов, из которых каждое последующее непосредственно мотивировано предшествующим, представляет собой словообразовательную цепочку. Словообразовательная цепочка состоит из непосредственно и опосредованно мотивирующих слов: *учить -> учитель -> учительница, соль -> солить -> посолить*. Исходным (открывающим) словом цепочки является немотивированное слово.

Совокупность всех слов с общим корнем, упорядоченная в соответствии с отношениями мотивации, называется словообразовательным гнездом.

Словообразовательное гнездо состоит из словообразовательных цепочек, имеющих одно и то же исходное слово, например:

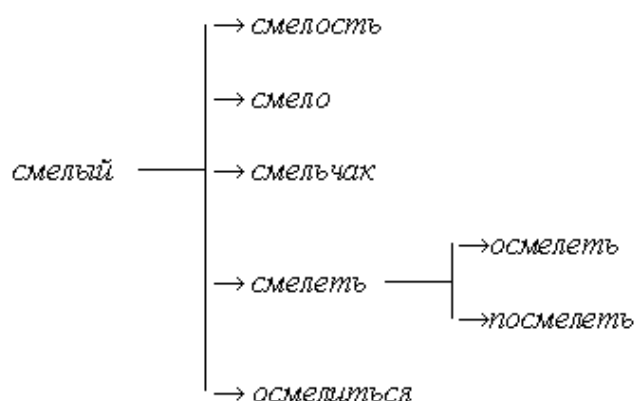

Типология словообразовательных гнезд может быть построена на разных основаниях: 1) по частям речи исходных, вершинных слов, 2) по объему, количеству слов в гнезде, 3) по структуре, строению гнезда [34].

Проблематика изучения словообразовательных гнезд и множество подходов к ним в последнее время значительно расширились. Так, сегодня лингвисты рассматривают словообразовательное гнездо не только как микросистему, являющуюся средоточием взаимодействия грамматических, словообразовательных и лексических отношений, но и как логическую конструкцию, которая моделирует действительность посредством системы коррелирующих друг с другом мотивировочных признаков.

1.5. Лексикографические источники словообразования

Существуют специальные частные (аспектные) словари, отражающие морфемный состав слова и его словообразовательную производность. Эти словари относятся к частным (аспектным) лингвистическим словарям.

Для работы с морфемным составом слова существуют словари, описывающие сочетаемость и значение морем (А. И. Кузнецова, Т. Ф. Ефремова «Словарь морфем русского языка», Т. Ф. Ефремова «Толковый словарь словообразовательных единиц русского языка»).

Словообразовательные отношения между словами отражены в словообразовательных словарях, наиболее полным из которых является «Словообразовательный словарь русского языка» А. Н. Тихонова в 2-х томах.

В этих словарях по алфавиту расположены непроеизводные слова, к которым построены словообразовательные цепочки, учитывающие все производные этой непроеизводной основы. Непроеизводное слово со всеми его производными называется словообразовательным гнездом. В качестве примера приведем словообразовательное гнездо слова *веселый*:

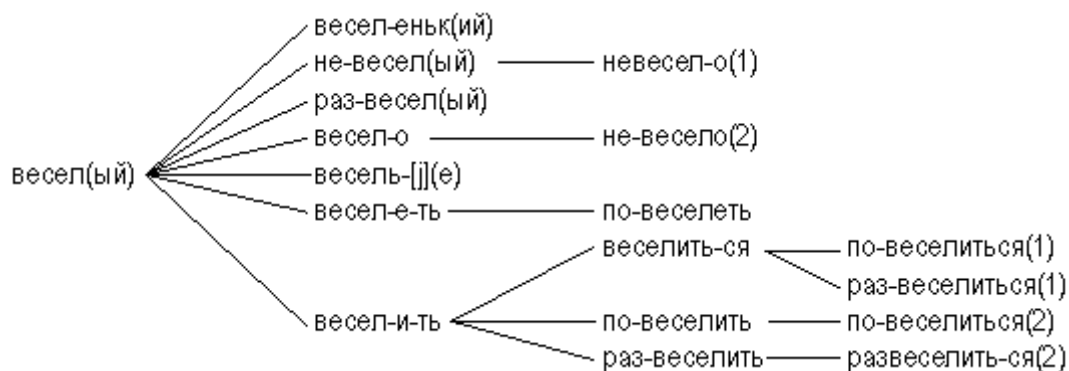

Комплексная информация о слове содержится, например, в «Словаре-справочнике по русскому языку: правописание, произношение, ударение, словообразование, морфемика, грамматика, частота употребления слов» А. Н. Тихонова, Е. Н. Тихоновой, С. А. Тихонова.

Существуют и адаптированные специально для школьников версии морфемных и словообразовательных словарей, например «Школьный словообразовательный словарь русского языка» А. Н. Тихонова, «Школьные словарь образования слов русского языка» М. Т. Баранова, «Школьный словарь строения слов русского языка» З. А. Потихи, словарики, представленные в школьных учебниках.

«Толковый словообразовательный словарь русского языка» И. А. Ширшова, изданный в 2004 предназначен прежде не только для филологов-исследователей. Так же он будет полезен ученикам и учителям средней школы и всем, кому интересны проблемы современного русского языка. В этом словаре однокоренные слова объединяются в гнезда одновременно с фиксацией их лексических значений и репрезентацией словообразовательной

структуры производных слов. Все слова, включенные в словарь, сопровождаются толкованиями, в которых в качестве обязательного смыслового компонента дается ссылка на производящее слово. В основу описания гнезда кладется словообразовательная пара, причем первым подается производное слово, а вторым – производящее. Сами производные следуют друг за другом в алфавитном порядке с выявленной словообразовательной структурой.

Глава 2. Заимствованное имя существительное как вершина словообразовательного гнезда

2.1. Заимствованные существительные в лексической системе русского языка

«Лексика современного русского языка неоднородна с точки зрения её происхождения. Русскому народу на протяжении истории приходилось вступать в политические, экономические, торговые, научно-культурные и прочие связи с другими народами. В результате подобных разносторонних контактов русская лексика пополнялась иноязычными заимствованиями. Так, например, слова *тетрадь, библиотека, огурец* заимствованы из греческого языка; *студент, экзамен* - из латинского; *спектакль, вальс, суп, букет* - из французского; *трамвай, комбайн, фильм, гол* - из английского; *кухня, картофель, шляпа* - из немецкого; *опера, газета, помидор* - из итальянского; *арбуз, тулуп, деньги* - из тюркских яз. и т.д.

Под заимствованным словом в языкознании понимается всякое слово, пришедшее в русский язык извне, даже если оно по составляющим его морфемам ничем не отличается от исконно русских слов (такое явление может наблюдаться тогда, когда слово берется из какого-либо близкородственного славянского языка, например: *мудрость* - из старославянск. яз., *вольность* - из польск. яз.) [36; с. 90].

Подчеркнем, «что процесс заимствования слов - явление нормальное, а в определенные исторические периоды даже неизбежное. В принципе освоение иноязычной лексики обогащает словарный запас принимающего языка. Вспомним, какую роль сыграли греческий и латинский языки в Европе, старославянский язык в славянском мире, арабский - на мусульманском Востоке. Заимствование слов из других языков происходило, происходит и

будет происходить во все времена и в языках всех народов. Занимаясь подсчетом заимствованных слов, ученые смогли получить интересные данные. Так, в немецком языке заимствования исчисляются десятками тысяч, а в словарном материале английского языка они составляют более половины» [3; с. 75].

Иноязычные слова в лексике современного русского литературного языка хотя и представляют довольно многочисленный пласт лексики, но, тем не менее, не превышают 10% всего его словарного состава. В общей лексической системе языка лишь небольшая их часть выступает в качестве межстилевой общепотребительной лексики; подавляющее большинство из них имеет стилистически закрепленное употребление в книжной речи и характеризуется в связи с этим узкой сферой применения (выступая как термины, профессионализмы, варваризмы, специфические книжные слова и т.д.).

Несомненно, обогащаясь за счет заимствований, русская лексика в своей основе остается индоевропейско-славянско-русской. Это является (наряду с оригинальным, своим развитием грамматики и звукового строя) одной из важных причин сохранения русским языком своеобразия, неповторимого национального характера.

В современной лингвистике исследования в области иноязычной лексики остаются актуальными. Лишь при поверхностном взгляде на явления заимствования проблема представляется простой и решенной. Между тем на многие вопросы исчерпывающие ответы еще не получены. Так, под лексическим заимствованием, как мы уже отмечали, понимается проникновение слова одного языка в другой, но в науке о языке нет однозначного понимания самого процесса "проникновения". Требуют своего осмысления социологические и лингвистические вопросы, связывающие заимствование с общей проблемой взаимодействия языков, семантический аспект заимствований, лингвострановедческие компоненты иноязычных слов в заимствующем языке.

Нуждается в более подробном изучении статус заимствованных элементов,

процессы и результаты словообразования на базе иноязычных формантов. Оказывается, далеко не всегда просто установить разницу между понятиями свое (исконное) и заимствованное в языке.

Во-первых, этимология некоторых очень старых слов не выяснена, например, неясно, является ли слово *полк* исконно русским или заимствованным у германцев (ср.: нем. *Volk* - народ).

Во-вторых, часто встает вопрос, русским или заимствованным следует считать слово, в котором все морфемы иноязычные, но заимствованы из разных языков или есть и иноязычные, и русские морфемы. Так, в слове *лифтер* корень - английского происхождения (англ. *lift*), суффикс *-ёр-* - французский (*-eur-*), входящий в состав таких слов фр. происхождения, как *минёр*, *тапёр*, *режиссёр* и др. Слова *лифтёр* нет ни в английском, ни во французском языках. Скорей всего это слово (несмотря на свой иностранный облик) возникло в русском языке из английского корня и французского суффикса.

Есть в русской лексике и слова, содержащие заимствованный корень и русский суффикс: *марин-овать*, *монтаж-ник* или русский корень и иноязычный суффикс: *связ-ист*, *ухаж-ёр*. К каким словам мы отнесем названные - к исконно русским или заимствованным? Большинство ученых считают их принадлежащими к исконно русской лексике. "Конечно, странно слышать, что *дирижер*, *радиопьеса*, *кинопрограмма* - русские слова. Но если это странно слышать, то считать их заимствованными было бы неверно с научной точки зрения. Дело в том, что эти слова как лексемы с определенным значением возникли именно в русском языке по использующей иноязычный элемент (уже освоенный русским языком) продуктивной словообразовательной модели с регулярным деривационным значением, свойственным русскому словообразованию.

Заимствование из языка в язык может идти двумя путями: устным и письменным, через посредство книг. При письменном заимствовании слово изменяется сравнительно мало. При устном же облик слова часто изменяется сильнее: нем. *Kringel* - *крендель*, итал. (через немецкий) *tartufo* - *картофель*.

Заимствования могут быть непосредственными, из языка в язык, и опосредованными, через языки-посредники (маляр, ярмарка - из немецкого через польский; сирень - из латинского через немецкий).

Основные причины заимствования, как считают исследователи этой проблемы, следующие: исторические контакты народов; необходимость номинации новых предметов и понятий; новаторство нации в какой-либо отдельной сфере деятельности; языковой снобизм, мода; экономия языковых средств; авторитетность языка-источника (это иногда приводит к заимствованию многими языками из одного и появлению интернационализмов); исторически обусловленное увеличение определенных социальных слоев, принимающих новое слово. Все это экстралингвистические причины.

К внутрилингвистическим причинам можно отнести:

1) отсутствие в родном языке эквивалентного слова для нового предмета или понятия: *плеер, хэпинг, импичмент* и др.). На наш взгляд, эта причина является основной при заимствовании;

2) тенденция к использованию одного заимствованного слова вместо описательного оборота, н-р: гостиница для автотуристов – *мотель*, короткая пресс-конференция для журналистов – *брифинг*, фигурное катание на лыжах – *фристайл* или снайпер вместо меткий стрелок, турне вместо путешествие по круговому маршруту, мотель вместо гостиница для автотуристов, спринт вместо бег на короткие дистанции и т.д.

Но, как часто бывает в языке, тенденции к замене русских описательных оборотов иноязычными словами противостоит другая, как бы сдерживающая действия первой. Так, с изобретением звукового кино в русском языке появилось заимствованное из немецкого языка слово *тонфильм*. Однако оно не смогло укрепиться в нашем словаре: этому препятствовало то обстоятельство, что в русском языке уже успела сформироваться группа описательных двухсловных наименований: *немой фильм* - звуковой фильм, *немое кино* - звуковое кино;

3) потребность в детализации соответствующего значения, обозначение с помощью иноязычного слова некоторого специального вида предметов или понятий, которые до тех пор назывались одним русским (или заимствованным) словом. Например, для обозначения слуги в гостинице в русском языке укрепилось французское слово *портье*, для обозначения особого сорта варенья (в виде густой однородной массы) - английское *джем*. Потребность в специализации предметов и понятий ведет к заимствованию многих научных и технических терминов: например, *релевантный* наряду с русским существенный, *локальный* наряду с русским местный, *трансформатор* наряду с русским преобразователь, *компрессия* наряду с русским сжатие, *пилотировать* наряду с русским управлять и др.

4) тенденция пополнять экспрессивные средства, ведущая к появлению иноязычных стилистических синонимов: обслуживание – *сервис*, ограничение – *лимит*;

5) Если в языке укрепляются заимствованные слова, которые образуют ряд, объединяемый общностью значения и морфологической структуры, то заимствование нового иноязычного слова, сходного со словами этого ряда, значительно облегчается. Так, в XIX в. русским языком из английского были заимствованы слова джентльмен, полисмен; в конце XIX - начале XX в. к ним прибавились спортсмен, рекордсмен, яхтсмен. Образовался ряд слов, имеющих значение лица и общий элемент - мен. К этому, пока небольшому, ряду начали прибавляться новые заимствования, которые в наши дни составляют уже довольно значительную группу существительных: бизнесмен, конгрессмен, кроссмен. Ср.: *футбол, бейсбол, мотобол, прессбол* и др. Обратим внимание на то, что решающую роль в процессе заимствования играют лингвистические факторы. Источники заимствования различны. Они обусловлены конкретными историческими судьбами народа. В русский язык вошли слова из самых разных языков: классических (греческого и латинского), западно-европейских, тюркских, скандинавских, родственных славянских и др.

2.2. Общая характеристика анализируемого материала

В выпускной квалификационной работе был проанализирован «Школьный словообразовательный словарь русского языка» под редакцией А. Н. Тихонова, построенный по алфавитно-гнездовому способу. Родство слов, образующих гнездо, заключается в их смысловой общности. Внешним показателем смысловой общности родственных слов является корень. Во главе каждого гнезда стоит исходное слово, которое является производным. Исходное слово играет очень важную роль в формировании гнезда, влияет на его строение, смысловые отношения однокоренных слов в структуре гнезда. Оно входит в состав всех производных слов, определяет их значение [50].

В словарь не вошли одиночные слова, т. е. слова, не являющиеся производными для других слов и не имеющие производных. Одиночные слова представлены в «Академическом словообразовательном словаре русского языка» А. Н. Тихонова. В словаре 5497 одиночных слов, что составляет 3, 7% всего словника (144 808) [Тихонов, 1990].

В результате исследования нами представлен анализ 863 гнезд, которые образуют заимствованные существительные. Этот анализ строится с учетом следующих параметров: объем гнезда, гнездо сильно и слабо развернутое, максимальное количество ступеней для сильно развернутых гнезд, структура гнезда (объем комплексных, пучков, цепь, пара).

Выявление деривационных закономерностей находит полное отражение в числовых показателях. Количественные подходы не являются самоцелью: за цифрами мы стремимся увидеть глубинные связи и отношения. По справедливой мысли М.В. Арапова, «содержательный смысл имеет не сама по себе длина слова, число производных от него или частота его употребления, а

найденное по этим величинам место данного слова среди других слов, его относительная ценность».

2.3. Особенности структуры словообразовательных гнезд

А.Н. Тихонов дает такое определение словообразовательному гнезду : «упорядоченная отношениями производности совокупность слов, характеризующаяся общностью корня» [50; с. 7]. Полных и даже сколько-нибудь систематичных данных по объему гнезд пока нет. Максимальный состав словообразовательных гнезд может быть выявлен исключительно эмпирически: никаких оснований для теоретического исчисления максимума состава гнезд нет. Вопрос о минимальном составе гнезд в значительной степени теоретический. Обычно считается, что минимальный состав гнезда – два слова: корневое производящее и единственное производное при нем. Так считает и А.Н. Тихонов: «В простейших гнездах, кроме исходного слова, - только одно производное слово» [50; с. 7]. Исходя из этого, гнёзда делятся на сильно развернутые и слабо развернутые.

В результате исследования, нами было выявлено, что из 863-х большую часть составляют сильноразвернутые гнезда. Они занимают 642 гнезда и это 74%.

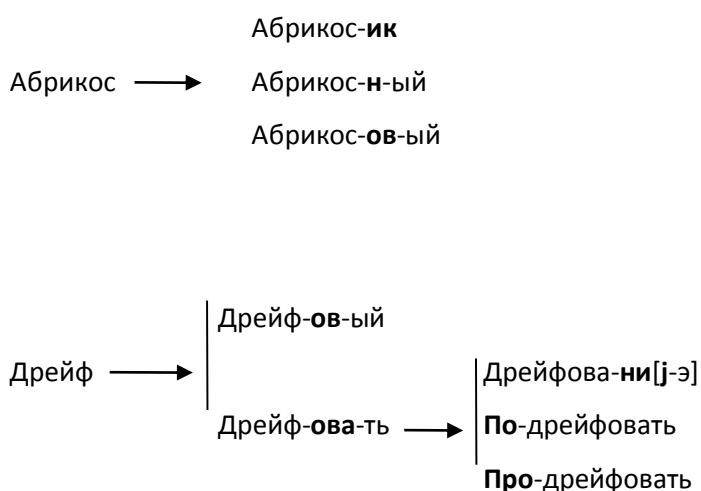

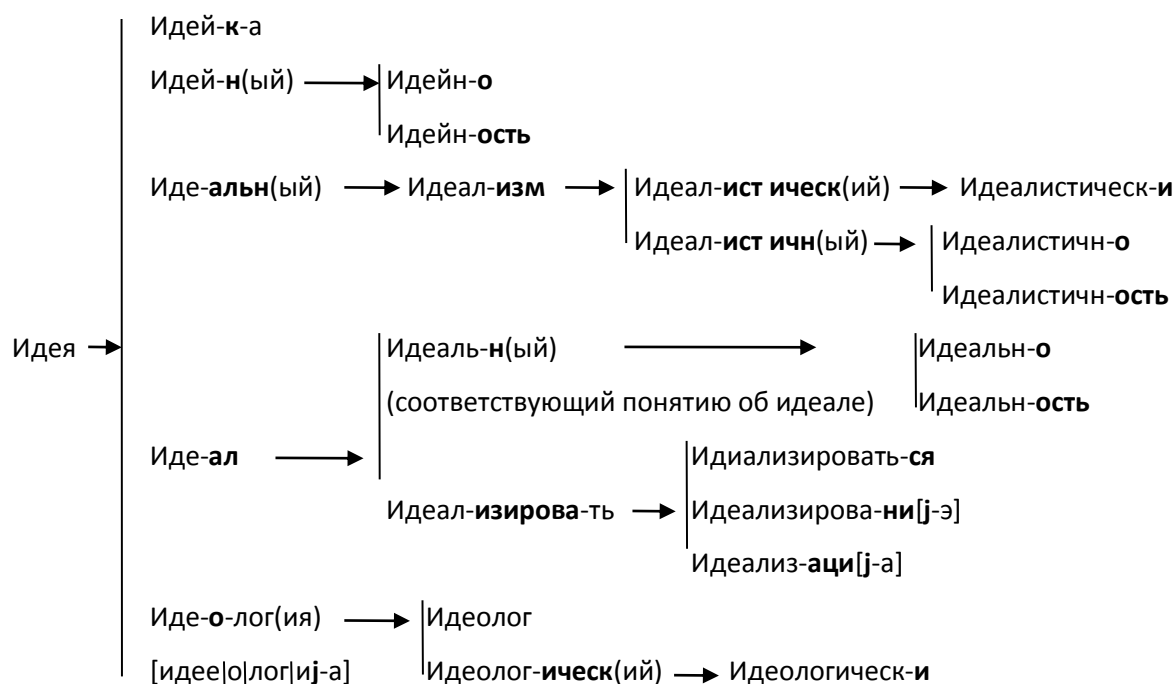

Тогда как слаборазвернутых всего 221, это 26%.

Август → Август-ов|ск-ий

Сюит(а) → Сюит-н-ый

По структуре (строению) словообразовательные гнезда делятся на четыре типа:

1) гнезда – пары слов: корневое производящее и его единственное производное, результат замкнутого словообразования:

Абзац → Абзац-н-ый

Трофей → Трофей-н-ый

2) гнезда (цепи) слов (цепочечные гнезда) – результат последовательного словообразования: единственное производное исходного слова становится производящим для единственного же производного второй степени производности, и т.д.:

Акваланг → Акваланг-ист → Аквалангист-к-а

Уник(ум) → Уник-аль(ый) → Уникальн-ость

3) гнезда – пучки (или – веера) слов – результат параллельного словообразования: от исходного производящего образуется несколько производных первой степени производства:

Акцент → Акцент-н-ый
Акцент-ирова-ть

4) комплексные гнезда – результат последовательного и параллельного словообразования:

Анарх(ия) [анархиј-а]	→		Анарх-изм	→		Анарх-ист	→		Анархист-к-а
						Анарх-ическ-ий			Анархист-ск-ий
			Анарх-ичн(ый)	→		Анархичн-о			
			Анарх-ическ-ий			Анархичн-ость			

Мотор		Мотор-чик			
		Мотор-ист	→	Моторист-к-а	
		Мотор-н-ый			
		Без-мотор-н-ый			
		Мотор-изирова-ть	→	Моторизировать-ся	
					Моторизовать-ся
		Мотор-изова-ть	→		Моториз-аци[j-a]

Анализ показал, что комплексные гнезда занимают 49 % (423 гнезда), веер – 25 % (219 гнезд), пара – 22 % (188 гнезд), цепь – 4 % (33 гнезда).

Большинство производных заимствованных существительных относится к I – IV ступеням словообразования. А производные слова V – VI ступеней словообразования не встречаются вообще.

В результате исследования комплексных гнезд, нами было выявлено, что максимальное количество составляют 4 ступени. Таковыми оказались всего 5 гнезд:

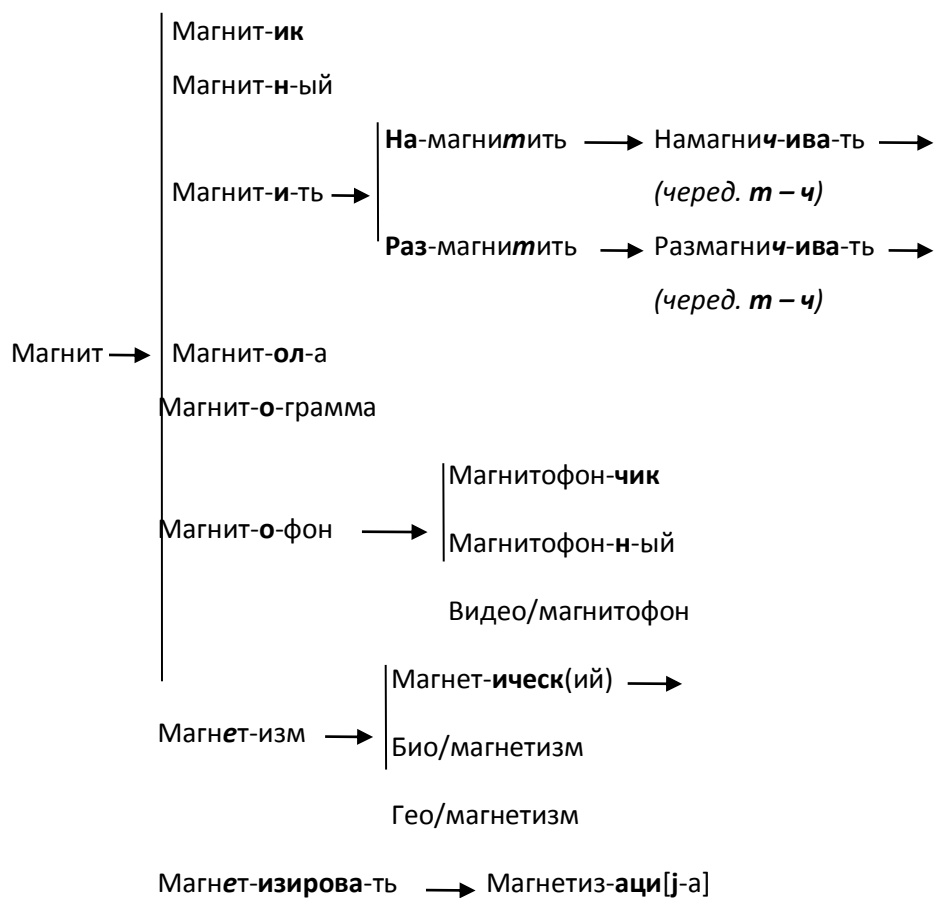
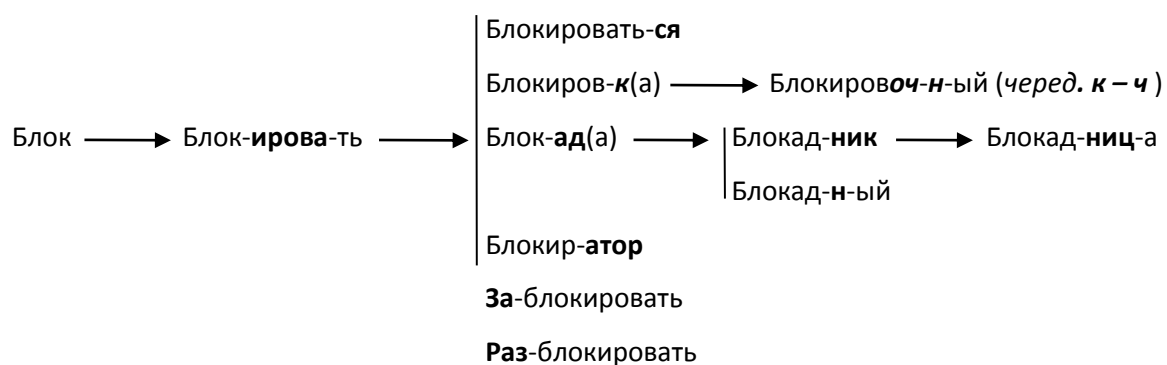

В основном заимствованные существительные образуют в комплексных гнездах 2 степени. Что составляют 618 гнезд:

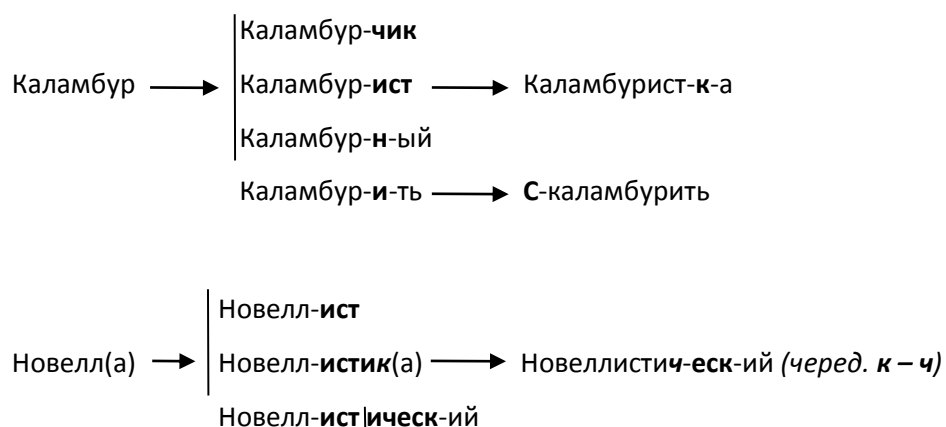

В процентном соотношении мы выявили, что комплексных гнезд, которые образовали 4 степени – 0,6%, гнезда, образовавшие 3 степени, составляют 5,4%, по 2 степени построили 72% гнезд, гнезда-пары занимают 22% словообразовательных гнезд с вершиной заимствованное существительное.

2.4. Частеречная характеристика производных

Все производные в гнезде размещаются в определенном порядке. При этом учитывается ступенчатый характер словообразования. Особенность его заключается в том, что в процессе словообразования различные части слов присоединяются к производящей исходной основе (корню) в строгой последовательности. Они постепенно, один за другим как бы нанизываются на корень слова, например:

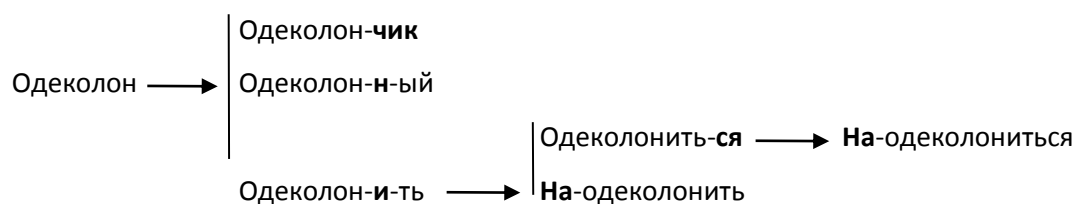
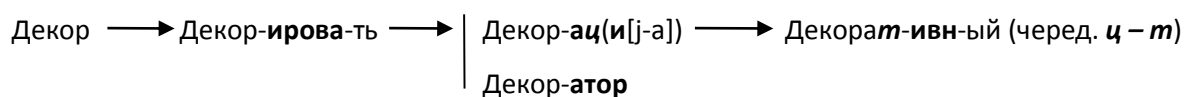

На каждой ступени словообразования может быть образовано большое число производных. Особенно много слов образуется на первой ступени словообразования. Здесь в основном находятся 2 – 3 производных:

Календарь → Календар-ик
Календар-н-ый

Реестр → Реестр-ик
Реестр-ов-ый

Таблиц(а) → Таблич-к-а (черед. ц – ч)
Таблич-н-ый (черед. ц – ч)
Таблит-чат-ый (черед. ц – т)

Цилиндр → Цилиндр-ическ-ий
Цилиндр-ов-ый
Внутри-цилиндр-ов-ый

Но есть и такие гнезда, количество производных которых как на I, так и на II, III ступенях может достигать и восьми, и девяти, и двенадцати слов. Например:

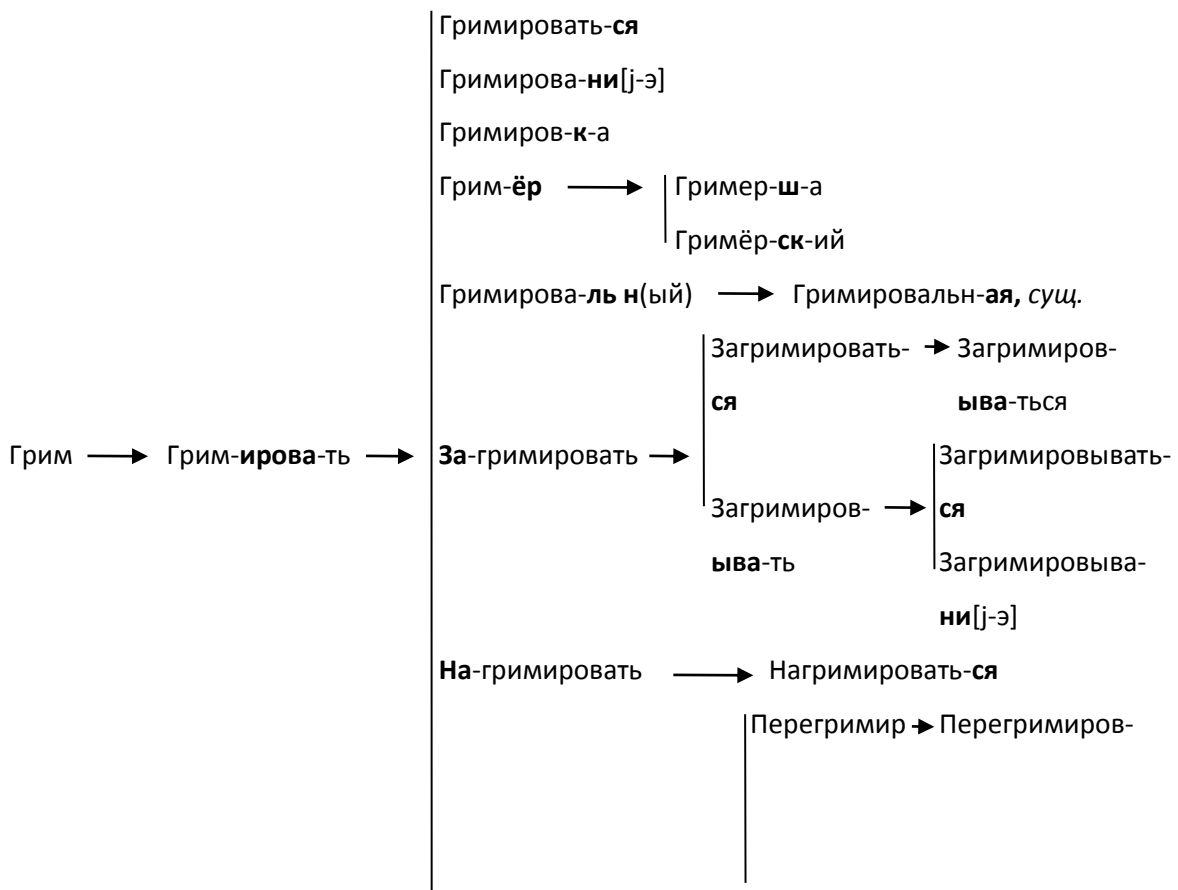

		овать-ся	ыва-ться
Пере- гримировать	→	Перегримиро-	Перегримировы
		в-ыва-ть	вать-ся
		Перегримиров-к-а	
Под- гримировать	→	Подгрими-	Подгримиров-
		ровать-ся	ыва-ться
		Подгримиро-	Подгримиров-
		в-ыва-ть	ыва-ться
Раз- гримировать	→	Разгримиро-	Разгримиров-ыва-
		вать-ся	ться
		Разгримиров-	Разгримировыва
		ыва-ть	ть-ся

		Газ-ов ик
		Газ-ов щик
		Газ-ов-ый
		Газ-ирова-ть → Газ-аци[j-а]
		Газ-атор
		Газирова(-нн-ый) → Газиров-к-а II (газированная вода)
		Газ-ифиц ирова-ть → Газифицировать-ся
		Газифицирова-ни[j-э]
		Газифик-аци[j-а] (черед. ц – к)
		Газифик-атор (черед. ц – к)
258	Газ →	Газ-ова-ть → За-газовать
		По-газовать
		Газ-о-балон → Газобалон-н-ый
		Газ-о-мер
		Газ-о-нос-н(ый) → Газоносн-ость
		Газ-о-образн(ый) → Газообразн-ость
		Газ-о-провод → Газопровод-чик
		Газопровод-н-ый

Газ-**о**-снабжение
 Газ-**о**-убежище
 Газ-**о**-хранилище
 Нефт-**е**-газ-**ов**-ый
 Нефт-**е**-газ-**о**-добыча

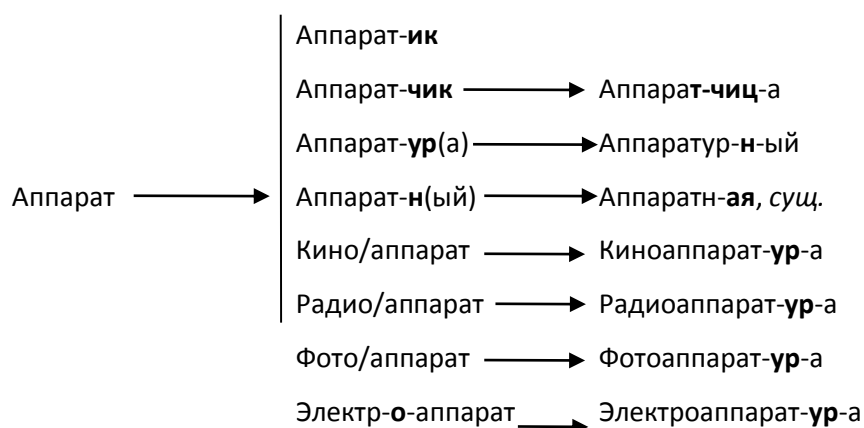

Порядок размещения производных учитывает смысловую близость их к производящему слову. Так например, среди слов, образуемых от заимствованного существительного на I ступени часто расположены уменьшительно-ласкательные существительные: *карабин* – *карабин-чик*, *календарь* – *календар-ик*, *карамель* – *карамель-к-а*, *миниатюра* – *миниатюр-к-а*, *натюрморт* – *натюрморт-ик*, *таблетка* – *таблеточ-к-а*, *ярлык* – *ярлыч-ок*. Большинство производящих в гнезде с вершиной заимствованное существительное на I ступени составляют имена прилагательные. Они встречаются почти в каждом гнезде. Например:

Абсурд → Абсурд-**н**(ый)

Бассейн → Бассейн-**ов**-ый

Витамин →		Витамин- н (ый)
		Витамин- ов -ый
		Витамин- оз -ый

Панорам(а) → Панорам-н-ый

Трибунал → | Трибуналь-ск-ий
| Трибуналь-н-ый

Эвкалипт → Эвкалипт-ов-ый

В производящих существительных, расположенных также на I ступени и обозначающих неодушевленный предмет, даются названия лиц мужского пола. На II же ступени образованы предметы лиц женского пола, если такие имеются. Например: авария – аварий-щик, бадминтон – бадминтон-ист, брасс – брасс-ист – брассист-к-а, диплом – диплом-ант – дипломант-к-а, оптимизм – оптим-ист – оптимист-к-а, хирургия – хирург.

Среди производных I ступени редко встречаются глаголы и наречия: аванс – аванс-ирова-ть, дуэт – дуэт-ом (нареч.), прогресс – прогресс-ирова-ть.

На II же ступени словообразования наоборот часто образуются имена существительные и наречия:

Оппозици(я) → Оппозици-онн(ый) → | Оппозиционн-о
[оппозициј-а] | Оппозиционн-ость

Фальшь → Фальш-ив(ый) → | Фальшив-о
| Фальшив-ость

Хрестоматия → Хрестоматий-н(ый) → Хрестоматий-н-о
[хрестоматиј-я]

Цикл → Цикл-ичн(ый) → | Цикличн-о
| Цикличн-ость

Нулевая суффиксация, т. е. образование нового существительного путём значимого использования отсутствия суффикса, встречается редко: *демократия* – *демократ*, *идеология* – *идеолог*. Отсутствие суффикса значимо для нового слова подобно тому, как значимо отсутствие материально выраженного окончания при наличии нулевого окончания.

Префиксальный способ в словообразовании заимствованных существительных встречается не так часто, как суффиксальный. В основном он используется для образования глаголов:

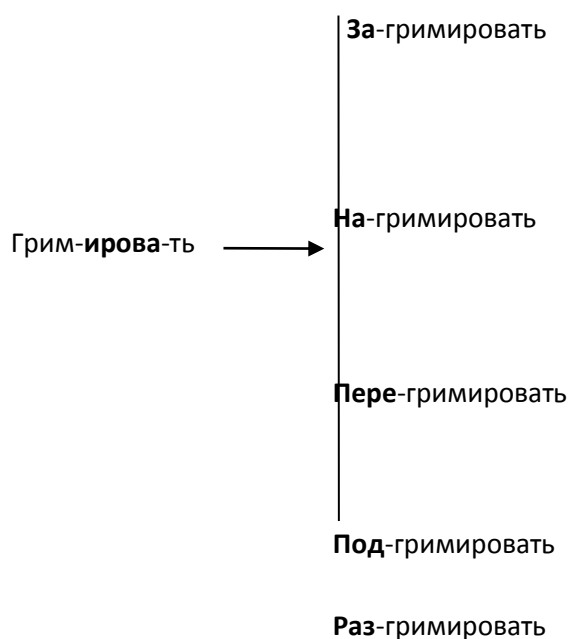
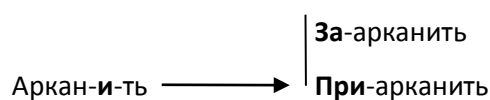

Редко префиксация используется для образования прилагательных и существительных: *автор* – *со-автор*.

Способ сложения основ в образовании заимствованных существительных довольно распространен. Он характеризуется наличием интерфикса, закрепленным порядком компонентов, единым главным ударением, преимущественно на опорном компоненте. Сложение присутствует как на I, так

и на II ступенях словообразования. Например: *аппарат* – *электр-о-аппарат*, *асфальт* – *асфальт-о-завод*, *верфь* – *суд-о-верфь*, *керамика* – *стекл-о-керамика*.

Постфиксация, так же как и префиксация используется редко в словообразовании и служит в основном для образования глаголов: *автоматизировать* – *автоматизировать-ся*, *перебазировать* – *перебазировать-ся*, *загримировать* – *загримировать-ся*.

Смешанный способ словообразования – префиксально-суффиксальный – встречается довольно часто:

Гросмейстер-ск(ий) → $\left\{ \begin{array}{l} \text{По-гросмейстерск-и} \\ \text{[по-гросмейстерски]} \end{array} \right.$

Кавалерий-ск(ий) → **По-кавалерийск-и** [по-кавалерийски]

Матрос-ск(ий) → **По-матросск-и** [по-матросски]

Атмосфер(а) → $\left\{ \begin{array}{l} \text{Вне-атмосфер-н-ый} \\ \text{За-атмосфер-н-ый} \end{array} \right.$

Внутри префиксально-суффиксального способа в основном в качестве производящей используется основа наречия, к которой одновременно присоединяются приставка *по-* и суффикс *-и-*

2.6. Сопоставительный анализ гнезд с вершинами заимствованное имя существительное и исконно русское имя существительное

Для сопоставительного анализа гнезд с вершинами заимствованное имя существительное (например, *мемориал*, *реестр*) и исконно русское имя существительное (например, *бревно*, *верёвка*, *день*) методом случайной выборки было выявлено и проанализировано 35 гнезд. Этот анализ строится с

учетом следующих параметров: объем гнезда, гнездо сильно и слабо развернутое, максимальное количество ступеней для сильно развернутых гнезд, структура гнезда (объем комплексных, пучков, цепь, пара). Составлен модель-паспорт сопоставительного анализа словообразовательных гнезд заимствованных и исконно русских существительных по основным критериям (См. Таблицу № 1).

Таблица № 1. Модель-паспорт сопоставительного анализа словообразовательных гнезд заимствованных и исконно русских существительных

Критерии	Заимствованные существительные как вершина гнезда	Исконно русские существительные как вершина гнезда
Частеречная принадлежность базового слова	Имя существительное	Имя существительное
Членимость \нечленимость	Большинство гнезд нечленимы, но есть и членимые гнезда	Большинство гнезд нечленимы, но есть и членимые гнезда
Структура гнезда	комплексные гнезда – 49 % (423 гнезда), веер – 25 % (219 гнезд), пара – 22 % (188 гнезд), цепь – 4 % (33 гнезда).	комплексные гнезда – 49% (17 гнезд), веер – 37 % (13 гнезд), пара – 7 % (2 гнезда), цепь – 7 % (2 гнезда).
Ступени	4 ступени – 0,6% (5 гнезд), 3 ступени – 6%, 2 ступени – 72% (618 гнезд), гнезда-пары – 22%	3 ступени – 11 %, гнезда, образовавшие 2 ступени, составляют 43 %, по 1 ступени построили 46 % гнезд, гнезда-пары занимают 7 %
Объем гнезд	Сильно развёрнутые гнезда – 74% (642 гнезда), слабо развернутые – 26% (221гнездо).	Сильно развёрнутые гнезда – 86 % (30 гнезд), слабо развернутые – 14% (5 гнезд).

Частеречная принадлежность производных	Большинство на I ступени составляют имена прилагательные. На I ступени редко встречаются глаголы и наречия. На II ступени часто образуются существительные и наречия.	Большинство на I ступени составляют имена прилагательные. На I ступени редко встречаются глаголы и наречия. На II ступени часто образуются существительные и наречия.
Способы словообразования производных	Широко распространена суффиксация. Нулевая суффиксация встречается редко. Префиксальный способ встречается не так часто, как суффиксальный. Способ сложения основ в образовании заимствованных существительных довольно распространен. Постфиксация используется редко. Смешанный способ словообразования – префиксально-суффиксальный – встречается довольно часто	Широко распространена суффиксация. Префиксальный способ встречается не так часто, как суффиксальный. Смешанный способ словообразования – префиксально-суффиксальный – встречается не часто.

В результате исследования, было выявлено, что из 35-ти гнёзд с вершиной исконно русское слово большую часть составляют сильно развернутые. Они занимают 30 гнезд и это 86 %, тогда как слабо развернутых всего 5, что составляет 14 %.

Анализ показал, что комплексные гнезда занимают 49 % (17 гнезд), веер – 37 % (13 гнезд), пара – 7 % (2 гнезда), цепь – 7 % (2 гнезда).

В результате исследования комплексных гнезд, нами было выявлено, что максимальное количество составляют 3 ступени. Таковыми оказались всего 4 гнезда.

На каждой ступени словообразования может быть образовано большое число производных. Особенно много слов образуется на первой ступени словообразования. В процентном соотношении мы выявили, что комплексных гнезд, которые образовали 3 ступени – 11 %, гнезда, образовавшие 2 ступени, составляют 43 %, по 1 ступени построили 46 % гнезд, гнезда-пары занимают 7 % словообразовательных гнезд с вершиной исконно русское существительное.

Среди слов, образуемых от исконно русского существительного, на I ступени часто расположены уменьшительно-ласкательные существительные. Большинство производящих в гнезде с вершиной исконно русское существительное на I ступени составляют имена прилагательные. В производящих существительных, расположенных также на I ступени и обозначающих неодушевленный предмет, даются названия лиц мужского и женского пола. Среди производных I ступени редко встречаются глаголы и наречия. На II же ступени словообразования наоборот часто образуются имена существительные и наречия.

В словообразовании исконно русских имен существительных широко распространена суффиксация. Префиксальный способ в словообразовании заимствованных существительных встречается не так часто, как суффиксальный. Смешанный способ словообразования – префиксально-суффиксальный – встречается не часто.

Деривационное поведение исконно русских и иноязычных слов оказывается одинаковым. Таким образом, если можно говорить о словообразовательном освоении иноязычного существительного, то оно в отличие от графико-орфографических, фонетических (*свитер, деканат*), морфологических (*кафе, кино*) особенностей оказывается полностью вписанным в действующую систему и моделей словообразования, характеризующихся для русского языка. Словообразовательное освоение оказывается полным для тех иноязычных существительных, которые имеют производные.

2.7. Словообразование в школьном курсе русского языка.

Факультатив «Словообразовательный потенциал заимствованных имен существительных»

Пояснительная записка

Программа факультатива составлена на основе Федерального компонента государственных стандартов основного общего и среднего (полного) общего образования по русскому языку базового и профильного уровней (2004 г.) в соответствии с программами по русскому языку: М.Т. Баранов, Т.А. Ладыженская, Н.М. Шанский «Программа по русскому языку к учебникам для 5-9 классов», М., Дрофа, 2007 г.

Факультативный курс рассчитан на 35 часов и предназначен для учащихся 6 классов. Данный факультатив позволит им восполнить пропущенный или забытый материал. Факультативный курс непосредственно связан с программой по русскому языку для 5-11 классов. Он расширяет и систематизирует теоретические сведения, полученные учащимися, закрепляет практические умения и навыки, позволяет восполнить пробелы в знаниях, нацелен на подготовку учащихся к успешному написанию контрольных работ. На факультативном курсе предполагается уделять большое внимание развитию орфографической зоркости учащихся, формированию орфографической грамотности, развитию навыков и умений самостоятельного выполнения заданий различного уровня сложности. Эта работа предусматривает в том числе и систематическую индивидуальную домашнюю работу учащихся с последующей проверкой учителя и организацией работы над ошибками.

Цель курса: формирование орфографической грамотности учащихся.

Задачи:

- повторить с учащимися основной теоретический материал курса русского языка за 5-6 классы по теме «Словообразование», систематизировать и обобщить полученные знания;
- заинтересовать учащихся предметом, мотивировать их на самостоятельные дополнительные занятия русским языком;

- совершенствовать орфографические, пунктуационные, лингвистические и коммуникативные навыки учащихся.

Формы работы: сочетание индивидуальной и групповой форм работы.

Основные методы и приёмы работы:

- лекция;
- беседа;
- объяснение учителя;
- создание проблемной ситуации;
- анализ текстов различных стилей и типов;
- работа с тестами ;
- различные виды грамматического разбора;
- работа с таблицами, схемами, алгоритмами;
- создание таблиц, схем, алгоритмов;
- обсуждение, диалог;
- написание и редактирование орфографических диктантов;
- самостоятельное выполнение контрольных тестовых заданий.

Курс посвящен одному из самых интересных разделов лингвистики — русскому словообразованию. В процессе изучения родного языка в школе многие вопросы, раскрывающие секреты зарождения в языке новой жизни — слова, оказываются вне поля зрения школьников. Данный курс в какой-то мере поможет удовлетворить естественное желание ребенка разгадать тайну появления слова в русском языке, даст ключ к анализу многих сложных явлений языка (орфографических, лексических, грамматических, стилистических), которые поддаются объяснению, если взглянуть на них с точки зрения образования слова.

Курс служит достаточно действенным средством речевого развития школьника, так как морфемно-словообразовательный анализ опирается на языковую интуицию ребенка, развивает чувство родного языка, помогает осознанию его законов. При этом постепенно совершенствуется способность к языковой догадке, когда по отдельному элементу (морфеме) ученик может

определить важнейшую информацию о слове, его свойствах (грамматических, лексических, орфографических), пытаюсь воспроизвести его словообразовательную судьбу, часто сложную и запутанную.

Учитывая то, что словообразование является источником выразительности и непрерывного пополнения словарного богатства русского языка, программа предусматривает знакомство с изобразительными возможностями русской словообразовательной системы и с приемами их использования в художественных текстах.

Календарно-тематическое планирование

№ п/п	Тема занятия	Кол-во часов	Дата	
			План	Факт
1	Словообразование как основной путь пополнения словарного состава русского языка. Морфемика и словообразование.	1ч.		
2	Морфемно-словообразовательная модель как источник пополнения словарного состава русского языка.	1ч.		
3-4	Роль словообразовательных аффиксов в построении этих моделей. Особенности детского словотворчества.	2ч.		
5	Механизм образования нового слова: добавление словообразующей морфемы к производящей основе.	1ч.		
6-7	Синонимия и многозначность приставок и суффиксов. Приставка и суффикс как словообразующие морфемы.	2ч.		
8-9	Основные способы образования слов, в	2 ч.		

	<p>которых участвуют суффикс и приставка: приставочный, суффиксальный, приставочно-суффиксальный, сложение с суффиксацией. Безаффиксный (бессуффиксный) способ.</p>			
10	<p>Сложение как продуктивный способ образования слов в XX веке. Типы сложных слов и их написание.</p>	1ч.		
11	<p>Сложносокращённые слова; нормы употребления их в речи. Справка о возникновении и истории наиболее употребительных аббревиатур.</p>	2ч.		
12	<p>Отношение производного и производящего однокоренного слова в словообразовательной паре.</p>	1ч.		
13-14	<p>Словообразовательная цепочка. Гнездо однокоренных слов. Лингвистические словари, построенные по гнездовому принципу.</p>	2ч.		
15	<p>Корень как значимая часть слова. Семантико-словообразовательная общность однокоренных слов.</p>	1ч.		
16	<p>Слова-паронимы; их сходство и различие.</p>	1ч.		
17	<p>Разграничение омонимичных корней (горе — гореть — гора).</p>	1ч.		
18	<p>Связанные корни. Вопрос об изменяемости корня.</p>	1ч.		
19	<p>Историческая справка о происхождении чередований гласных и согласных в корнях слов.</p>	1ч.		

20- 21	Неморфологические (неморфемные) способы образования: переход слова из одной части речи в другую, сращение сочетания слов в одно слово.	2ч.		
22	Активные процессы современного словопроизводства.	1ч.		
23	Разные типы морфемно-словообразовательных словарей; работа с ними.	1ч.		
24- 25	Исторические изменения в структуре слова (появление новых морфем, опрощение, переразложение, усложнение, изменения звукового облика морфем).	2 ч.		
26	Использование иноязычных элементов при образовании слов. Словообразовательные и семантические кальки.	1ч.		
27	Ознакомление с историей и этимологией отдельных слов. Этимологический анализ слова и его написание.	1ч.		
28	Этимологический словарь; орфографический словарь с этимологическими комментариями; работа с этими словарями.	1ч.		
29- 30	Словообразовательный повтор как стилистическое средство. Виды словообразовательных повторов: повтор служебных частей слова (приставок, суффиксов), однокоренных слов. Повтор слов,	2ч.		

	образованных по одной словообразовательной модели.			
31	Слова-паронимы и паронимическое противопоставление.	1ч.		
32	Насыщение текста словами с суффиксами субъективной оценки как изобразительный прием.	1ч.		
33	Особенности употребления слов с уменьшительно-ласкательными суффиксами в произведениях устного народного творчества.	1ч.		
34	Своеобразие использования уменьшительно-ласкательных суффиксов в художественных произведениях разных исторических эпох, литературных направлений, а также в произведениях разных писателей.	1ч.		
35	Итоговое занятие			

Список литературы
Для учащихся

- 1.Аверьянова А.П. Как образуются слова. М.; Л., 1966.
- 2.Вартаньян ЭА. Путешествие в слово. М., 1986.
- 3.Вартаньян ЭА. Рождение слова. М., 1970.
- 4.Голанова Е.И. Как возникают названия. М., 1989.
- 5.Львова С.И. Морфемика и словообразование. Пособие для учащихся. М., 1996.
- 6.Максимов В.И. К тайнам словообразования. М., 1980.
- 7.Откупщиков Ю.В. К истокам слова. Рассказы о науке этимологии. М., 1986.
- 8.Сахарный Л.В. Как делаются слова. М., 1978.
- 9.Феллер МЛ. Как рождаются и живут слова. М., 1964.
- 10.Шанский Н.М. Занимательный русский язык: В 2 ч. М., 1996.

Словари русского языка

1. Кузнецова А.И., Ефремова Т.Ф. Словарь морфем русского языка. М., 1986.
- Львова С.И. Краткий орфографический словарь с этимологическими комментариями. М., 2004.
2. Львова С.И. Краткий словообразовательный словарь школьника. М., 2004.
3. Панов В.Т., Текучев А.В. Школьный грамматика-орфографический словарь русского языка. М. 1991.
4. Потпиха З.А. Строение русского слова. Учебный словарь для зарубежных школ. М., 1981.
5. Потпиха З.А. Школьный словарь строения слов русского языка. М., 1987.
6. Тихонов А.Л. Словообразовательный словарь русского языка: Т. 1,2. М., 1985.
7. Тихонов А.Н. Школьный словообразовательный словарь русского языка. 2-е изд. М., 1991.
8. Успенский Л. Почему не иначе? Этимологический словарик школьника. М., 1967.
9. Цыганенка Г.П. Словарь служебных морфем русского языка. Киев, 1982.
10. Цыганенка Т.П. Этимологический словарь русского языка. Киев, 1989.
11. Шанский Н.М. В мире слов. М., 1985.
12. Шанский Н.М., Боброва Т.А. Школьный этимологический словарь русского языка. Происхождение слов. (Любое издание.)

Список литературы для учителя

1. Вознюк Л.В. Изучение состава слова и словообразования в школе. Киев, 1986.
2. Жуковская О.Н., Шаповалова Т. А. Изучение словообразования в восьмилетней школе. М., 1983.
3. Земская Е.Н. Как делаются слова. М., 1963.
4. Земская Е.Н. Современный русский язык. Словообразование. М., 1973.
5. Лопатин В.В. Рождение слова. М., 1973.
6. Кубрякова Е.С. Что такое словообразование. М., 1965.
7. Лопатин В.В. Русская словообразовательная морфемика. Проблемы и принципы описания. М., 1977.
8. Львова С.И. Орфография. Этимология на службе орфографии: Пособие для учителя. М., 2000.
9. Львова С.И. Словообразование. Словообразовательная модель на уроках русского языка: Пособие для учителя. М., 2000.
10. Львова С.И. Работа со словообразовательными моделями при обучении русскому языку в 5—9 классах: Книга для учителя. М., 1996.
11. Львова С.И. Уроки словесности: 5—9 классы. М., 1996.

12.Потиха ЗА. Современное русское словообразование. М., 1970.

**Конспекты факультативных занятий по русскому языку,
проведенных в 6 классе
Мокрушинской СОШ**

Тема урока: «Морфемика и словообразование».

Тип урока: урок-викторина.

Цели урока:

образовательная: обобщить и углубить знания о словообразовании; закрепить навыки морфемного и словообразовательного разбора слов; закрепить навыки правописания.

развивающая: обобщая полученные сведения по теме «Словообразование», развивать и совершенствовать орфографическую зоркость; способствовать развитию навыков монологической речи учащихся, развитию речи, развитию навыков применения на практике полученных знаний; способствовать формированию умения обобщать, делать выводы.

воспитательная: воспитывать потребность в практическом использовании языка в различных сферах деятельности; поддерживать у учеников интерес к изучению русского языка.

Оборудование: компьютер, проектор, презентация к уроку, учебник по русскому языку 7 класс/Баранов М.Т., Ладыженская Т.А., Тростенцова Л.А. и др.

Программное обеспечение: Microsoft Office Word.

Ход урока:

1. Организационный момент.	Здравствуйте, ребята! Присаживайтесь! Настраиваемся на активную работу!	1-2 мин
2. Сообщение темы.	Ребята, сегодня у нас необычный урок. Мы проведем викторину и проверим ваши знания по теме «Морфемика и словообразование».	2-3 мин
3. Целеполагание.	Ребята, что вы ожидаете от урока? Какую цель перед собой вы поставите? Запишите её в своих тетрадях.	2-3 мин
4. Повторение и закрепление изученного материала по теме «Морфемика и словообразование». Фронтальный опрос.	<p style="text-align: center;"><u>Викторина:</u></p> <p>Ребята, ответьте на вопросы: (за правильный ответ – жетон)</p> <ul style="list-style-type: none"> - Что такое морфемика? Словообразование. - Как связаны между собой морфемика и словообразование? В чем состоит их различие? - Назвать основные морфемы. Какую роль они выполняют? - Назовите основные способы словообразования в русском языке? <p>Сейчас закрепим теоретический материал на практике. Для этого выполним тестовые задания. Каждый выполняет</p>	5-6 мин
		8-9 мин

	<p>индивидуально.</p> <p>1. В каком слове нулевое окончание? а) подружился в) испугавшись б) ошибавшийся г) смеяться</p> <p>2. В каком слове нулевое окончание? а) ролей (р. п.) в) ручей б) смелей г) сторицей</p> <p>3. В каком слове нет окончания? а) заснул б) ловкий в) калибри г) четверо</p> <p>4. В каком слове нет окончания? а) пришел б) рисуешь в) читая г) нарисовавший</p> <p>5. В каком слове нет приставки? а) погоня б) подкова в) подошва г) пощёчина</p> <p>6. В каком слове две приставки? а) недоумевать в) перестройка б) задобрить г) неоконченный</p> <p>7. В каком слове два суффикса? а) задумчивый в) прочитанный б) деловой г) голубоватый</p> <p>8. В каком слове два суффикса? а) учительница в) новатор б) поэтесса г) победитель</p> <p>9. В каком слове есть суффикс -к-? а) ленточка б) почка в) косилка г) баночка</p> <p>10. В каком слове есть суффикс -очк-1 а) сорочка б) уточка в) лампочка г) тарелочка</p> <p>11. Какое слово состоит из приставки, корня, суффикса, окончания? а), прочитанный в) созвучный б) антикварный г) доблестный</p> <p>12. Какое слово состоит из приставки, корня, суффикса, окончания? а) приходил в) освободить б) помнишь г) закончив</p>	
--	--	--

6.Физминутка.		2-3 мин
	<p style="text-align: center;"><u>Ответить на вопросы:</u></p> <p>◆ Можно ли с помощью приставки образовать от имени существительного имя прилагательное или глагол ?</p> <p>Ответ. Нет. С помощью приставок образуются слова той же части речи, что и исходное слово. <i>Внук – правнук, человек – сверхчеловек.</i> Ср. в словах других частей речи: <i>бежит – прибежит, убежит, добежит; легкий – нелегкий, сверхлегкий.</i></p> <p>◆ Можно ли считать слова <i>луковка, лучник, излучина</i> однокоренными ?</p> <p>Ответ. Нет. Слово <i>луковка</i> образовано от существительного <i>лук¹</i> (растение); <i>лучник</i> – от <i>лук²</i> (оружие); <i>излучина</i> – от слова <i>лука</i> (дугообразный поворот реки), ср. <i>лукоморье</i>. Таким образом, это слова с омонимичными корнями.</p> <p>◆ Найдите лишнее слово. Объясните ответ.</p> <ol style="list-style-type: none"> 1) Булочка, козочка, вазочка. 1) Воротник, задачник, ночник. 2) Разодеть, разомкнуть, разобрать. 3) Мудрствовать, свирепствовать, чествовать. 4) Попугайничать, скромничать, лентяйничать. <p>Ответ.</p> <ol style="list-style-type: none"> 1. В слове <i>булочка</i> выделяются корень -булоч- (чередование <i>к //ч</i>) и суффикс -к-. В остальных – суффикс -очк-. 2. В слове <i>ночник</i> выделяются суффиксы -н- и -ик- (<i>ночь → ноч-н-ой → ноч-н-ик</i>). В других словах – суффикс -ник-. 3. В глаголе <i>разодеть</i> две приставки: раз- и о- (ср. <i>на-деть, раз-деть</i>). В остальных словах – одна производная приставка разо-. 4. В слове <i>чествовать</i> выделяется суффикс -вова- (<i>честь → чест-вова-ть</i>). В других словах – суффикс -ствова-. 5. В глаголе <i>скромничать</i> вычленяется суффикс - 	8-9 мин

	<i>ича- (скромн-ый → скромн-ича-ть). В остальных словах – суффикс -нича-. Например: <i>лентяй</i> → <i>лентяй-нича-ть</i>.</i>	
6. Рефлексия.	Довольны ли вы тем, как прошел урок? Было ли интересно? Были ли вы активны? Было ли трудно? Сумели ли вы показать свои знания? Реализовали ли вы свои цели, поставленные в начале урока?	2-3 мин

Тема урока: «Разделы науки о языке: морфемика и словообразование».

Тип урока: урок повторения и закрепления.

Цели урока:

образовательная: обобщить и углубить полученные знания о словообразовании и морфемике; выяснить, с какими разделами русского языка связано «Словообразование».

развивающая: обобщая полученные знания по теме, развивать и совершенствовать орфографическую зоркость.

воспитательная: воспитывать любовь и уважение к русскому языку.

Оборудование: компьютер, проектор, презентация к уроку, учебник по русскому языку 7 класс/Баранов М.Т., Ладыженская Т.А., Тростенцова Л.А. и др.

Программное обеспечение: Microsoft Office Word.



*«Не можешь оторвать глаз от лесенки
слов, на которой покоится жизнь с ее
прошлым, с ее нынешним пульсом,
со взглядом в завтра...»*

В. Песков.

Ход урока:

1. Организационный момент.	Здравствуйте, ребята! Сегодня у нас с вами необычный урок. Мы с вами изучили большой раздел русского языка. Давайте вспомним, как этот раздел называется.	1-2 мин
2. Сообщение темы и целей урока.		2-3 мин
3. Повторение и закрепление изученного материала по теме «Морфемика и словообразование». Работа с эпиграфом.	— Ребята, давайте прочитаем эпиграф к уроку. Какой же смысл вкладывает в эти слова автор этих строк? Словообразование – один из важнейших разделов русского языка. Словообразование – один из важнейших источников пополнения словарного запаса. Многие орфографические правила опираются на	1-2 мин 3-4 мин

<p>Слово учителя.</p> <p>Работа по карточкам.</p>	<p>словообразование. Поэтому, чтобы понять смысл, суть правил, надо хорошо знать состав слова, его строение, находить морфемы и точно определять границы между ними.</p> <p>- Ребята, а что же такое морфема? - Какие значимые части слова вы знаете? (Морфема — это наименьшая значимая часть слова. В составе слова выделяются следующие значимые части (морфемы): корень, приставка, суффикс и окончание)</p> <p>А сейчас ответьте на вопросы в карточках. (Ученики заполняют карточки “Запиши правильный ответ”).</p> <table border="1" data-bbox="491 757 1321 1361"> <thead> <tr> <th>№</th> <th>Вопрос</th> <th>Ответ</th> </tr> </thead> <tbody> <tr> <td>1</td> <td>Часть слова, которая служит для образования формы слова, называется _____</td> <td></td> </tr> <tr> <td>2</td> <td>Какое окончание в слове “договорилась”?</td> <td></td> </tr> <tr> <td>3</td> <td>Какой корень в слове “досрочный”?</td> <td></td> </tr> <tr> <td>4</td> <td>Какое окончание в слове “видел”?</td> <td></td> </tr> <tr> <td>5</td> <td>С помощью какого суффикса образовано слово “охотник”?</td> <td></td> </tr> <tr> <td>6</td> <td>Какой корень в слове “маленький”?</td> <td></td> </tr> <tr> <td>7</td> <td>Слово белизна образовано _____ способом</td> <td></td> </tr> <tr> <td>8</td> <td>Каким способом образовано слово “героизм”?</td> <td></td> </tr> </tbody> </table>	№	Вопрос	Ответ	1	Часть слова, которая служит для образования формы слова, называется _____		2	Какое окончание в слове “договорилась”?		3	Какой корень в слове “досрочный”?		4	Какое окончание в слове “видел”?		5	С помощью какого суффикса образовано слово “охотник”?		6	Какой корень в слове “маленький”?		7	Слово белизна образовано _____ способом		8	Каким способом образовано слово “героизм”?		<p>8-9 мин</p>
№	Вопрос	Ответ																											
1	Часть слова, которая служит для образования формы слова, называется _____																												
2	Какое окончание в слове “договорилась”?																												
3	Какой корень в слове “досрочный”?																												
4	Какое окончание в слове “видел”?																												
5	С помощью какого суффикса образовано слово “охотник”?																												
6	Какой корень в слове “маленький”?																												
7	Слово белизна образовано _____ способом																												
8	Каким способом образовано слово “героизм”?																												
<p>Взаимопроверка.</p>	<p>- Передайте друг другу свои листочки, проверьте друг друга. Поставьте оценку. (за 1-2 ошибки – 4; за 3 – 3, больше – 2).</p> <p>Игра «Составь слово».</p> <p>- А давайте сами попробуем сконструировать слова с помощью отдельных морфем. Работаем в тетради молча, кто первый запишет слово, поднимает руку и даёт готовый ответ. Выделите морфемы в словах.</p> <p>-От глагола понёс взять приставку, от глагола дарить корень, от существительного кружок суффикс. - Какое слово получилось? (подарок)</p> <p>-От глагола побелел взять корень,</p>	<p>5-6 мин</p>																											

	от прилагательного маленький суффикс, от прилагательного синий окончание. (беленький) -От глагола пришёл взять приставку, от глагола улетел взять корень, от глагола бежит окончание. (прилетит)	
4.Физминутка.		2-3 мин
Работа со словарем	Составление словообразовательных цепочек:  Играть – (выиграть – выигрши – выигршиный) – выигршино  Лицо – (облицевать – облицовывать) – облицовщик  Мысль – (мыслить – смыслить – смышлёный – несмышлёный) – несмышлёныш	5-6 мин
5. Рефлексия.	Довольны ли вы тем, как прошел урок? Было ли интересно? Были ли вы активны? Было ли трудно? Сумели ли вы показать свои знания? Реализовали ли вы свои цели, поставленные в начале урока?	2-3 мин

Тема урока: « Словообразование иноязычных слов»

Тип урока: урок изучения нового материала

Цели урока:

образовательная: познакомить учащихся с признаками иноязычной лексики, уметь отличать заимствованные слова от исконно русских, познакомить с особенностями словообразования иноязычных слов.

развивающая: развивать и совершенствовать орфографическую зоркость; способствовать развитию навыков монологической речи учащихся, развитию речи, развитию навыков применения на практике полученных знаний.

воспитательная: воспитывать потребность в практическом использовании языка в различных сферах деятельности; поддерживать у учеников интерес к изучению русского языка.

Оборудование: компьютер, проектор, презентация к уроку, учебник по русскому языку 7 класс/Баранов М.Т., Ладыженская Т.А., Тростенцова Л.А. и др.

Программное обеспечение: Microsoft Office Word.

Ход урока:

1.Организационный момент.	Здравствуйте, ребята! Присаживайтесь!	1-2 мин
2. Сообщение темы.	Ребята, сегодня на уроке мы будем говорить о словообразовании иноязычных сло.	2-3 мин

3. Целеполагание.	Ребята, что вы ожидаете узнать на уроке? Какую цель перед собой вы поставите? Запишите её в своих тетрадах.	2-3 мин
4. Изучение нового материала. Слово учителя.	<p>- Ребята, скажите, какая лексика называется иноязычной?</p> <p>Лексика современного русского языка неоднородна с точки зрения её происхождения. Русскому народу на протяжении истории приходилось вступать в политические, экономические, торговые, научно-культурные и прочие связи с другими народами. В этого русская лексика пополнялась иноязычными словами. Так, например, слова тетрадь, библиотека, огурец заимствованы из греческого языка; студент, экзамен - из латинского; спектакль, вальс, суп - из французского; трамвай, комбайн, фильм, гол - из английского; кухня, картофель - из немецкого; опера, газета, помидор - из итальянского; арбуз, тулуп, деньги - из тюркского языка.</p> <p>Под заимствованным словом понимается всякое слово, пришедшее в русский язык извне. Процесс заимствования слов - явление нормальное, а в определенные исторические периоды неизбежное. Иноязычные слова в лексике современного русского языка не превышают 10% всего его словарного состава. Заимствованные слова можно определить по целому ряду признаков. К ним относятся: (запись в тетрадь)</p> <ol style="list-style-type: none"> 1. Наличие начальной буквы «а»: абжур, апрель, армия, аптека. 2. Наличие буквы «э» в корне слова: мэр, алоэ, эмоции. 3. Наличие в слове буквы «ф»: графин, скафандр, февраль. Исключение – слово филин. 4. Наличие сочетаний двух и более гласных в корнях слов: диета, дуэль, ореол, поэма, караул. 5. Наличие сочетаний согласных «кд», «кз», «гб», «кг» в корнях слов: анекдот, вокзал, шлагбаум, пакгауз. 6. Наличие сочетаний «ге», «ке», «хе» в корне: легенда, трахея. 7. Наличие сочетания «бю», «вю», «кю», «мю» в корнях слов: бюро, гравюра, кювет, коммюнике. 8. Наличие двойных согласных в корнях слов: вилла, прогресс, профессия, сессия, ванна. 9. Произношение твёрдого согласного звука перед гласными [э] (буквой «е»): модель [дэ], тест [тэ]. 10. Несклоняемость слов: протеже, шоссе, барбекю. <p>Ребята, что вы запомнили из данного сообщения? Для того чтобы отправиться на следующую станцию, вам необходимо закрепить услышанный материал, выполнив</p>	8-10 мин

	<p>задания.</p> <p>1. Найдите лишнее слово: а) <i>бревно, веник, доблесть, профессор</i>; б) <i>край, афиша, узел, ежевика</i>; в) <i>баллада, грипп, день, шеф</i>.</p> <p>2. Определите правильное значение иноязычных слов: <i>итурман, юрист, дефицит</i>.</p>	5-6 мин
5. Повторение и закрепление изученного материала по теме «Словообразование иноязычной лексики».	<p>Задание: сделать морфемный разбор:</p> <p><i>Безвизовый, гармонировать, гитарист, бескаркасный, температурный, противоторпедный, финалист, бесхарактерный, якорь.</i></p>	
6. Физминутка.		2-3 мин
	<p><u>Тест:</u></p> <p>1. Какое из данных слов непроизводное (не образовано ни от какого слова, является самым простым по значению и составу среди родственных слов)? А) Плачь, Б) Высь, В) Смотр, Г) Лететь.</p> <p>2. Найдите словообразовательную цепочку, где есть ошибка: А) Сук – сучок – сучочек, Б) Человек – человеческий – бесчеловечный, В) Лет – летчик – полет, Г) Боль – болезненный – болезненность.</p> <p>3. Найдите правильно образованное слово: А) Упаковальщица, Б) Упаковывальщица, В) Принюхиваться, Г) Поднюхивать.</p> <p>4. Найдите сложное слово, содержащее иноязычный корень: А) Сорвиголова, Б) Автогонка, В) Ветродуя, Г) Паровоз.</p> <p>5. Из данного предложения выпишите слова, состоящие из 2-х морфем: <i>Когда дедушкин дом еще был, не хватало времени бывать там чаще...</i></p> <p>6. Найдите основу слова, к которой может присоединяться приставка вз-: А) Петь, Б) Рослый,</p>	10-11 мин

	<p>В) Каменеть, Г) Платить.</p> <p>7. В каком из данных слов есть приставка, корень, три суффикса и нет окончания?</p> <p>А) Последовательность, Б) Притаившись, В) Увереннее, Г) Простительно.</p> <p>8. Каким способом образовалось слово подоконник:</p> <p>А) Приставочным, Б) Приставочно-суффиксальным, В) Бессуффиксальным, Г) Суффиксальным.</p> <p>9. В каком ряду все слова однокоренные?</p> <p>А) Дрожать, продрогнуть, вздрагивать, Б) Кусать, закуска, вкусный, В) Воспитать, питание, подпитка, Г) Утроить, третий, трюфевый.</p> <p>10. В каком ряду все слова не имеют окончания?</p> <p>А) Крюк, номер, насквозь, Б) Мышь, здесь, четверо, В) Издавна, заново, лишь, Г) Напрокат, самокат, вдоволь.</p>	
7. Рефлексия.	<p>Довольны ли вы тем, как прошел урок?</p> <p>Было ли интересно?</p> <p>Были ли вы активны?</p> <p>Было ли трудно?</p> <p>Сумели ли вы показать свои знания?</p> <p>Реализовали ли вы свои цели, поставленные в начале урока?</p>	2-3 мин

Тема урока: «Способы словообразования иноязычных слов»

Тип урока: урок повторения и закрепления

Цели урока:

образовательная: повторить и закрепить знания о способах словообразования.

развивающая: развивать логическое мышление, внимание, устную речь.

воспитательная: воспитывать умение внимательно слушать и слышать, уважать другое мнение, поддерживать других и быть к ним благожелательными.

Оборудование: компьютер, проектор, презентация к уроку, учебник по русскому языку 7 класс/Баранов М.Т., Ладыженская Т.А., Тростенцова Л.А. и др.

Программное обеспечение: Microsoft Office Word.

Ход урока:

1. Организационный момент.	Здравствуйте, ребята! Присаживайтесь! Мы продолжаем изучать и повторять разделы науки о языке, которые	1-2 мин
----------------------------	--	------------

	называются «Словообразование и морфемика».	
2. Целеполагание.	Сегодня на уроке нам предстоит вспомнить способы словообразования, а также что мы изучили по теме «Словообразование. Состав слова».	2-3 мин
3. Повторение и закрепление изученного материала по теме «Способы словообразования»	<p>Ребята, давайте вспомним, какие способы словообразования есть в русском языке, и как они характеризуются. Приведите примеры.</p> <p>1. (Приставочный способ (новое слово образуется при помощи прибавления к основе слова приставки). <u>Основа слова</u> – это часть слова без окончания. (Напомним, что часть -ТЬ в глаголах начальной формы – это суффикс, а наречия и деепричастия вовсе не имеют окончаний). Поэтому, прежде чем определять способ образования слов, сначала следует выделить основу, а уж затем анализировать, от какого слова и при помощи каких частей оно образовано. Например, наречие ПОМЕНЬШЕ образовано при помощи приставки ПО-, которая добавляется к основе МЕНЬШЕ.</p> <p>2. Суффиксальный способ (образование слов с помощью суффикса). Например, ПЕРЕПЛЕТЧИК образовано от слова ПЕРЕПЛЕТ при помощи суффикса -ЧИК-; БОЛОТИСТЫЙ – при помощи суффикса -ИСТ-, который прибавляется к основе БОЛОТ.</p> <p>3. Приставочно-суффиксальный (новые слова образуются путем прибавления приставки и суффикса одновременно). Например, ЗАГРАНИЧНЫЙ образовано путем прибавления приставки ЗА- и суффикса -Н- к основе – ГРАНИЧ- (чередование Ч/Ц). Приставочный способ не подходит, т.к. нет такого слова граничный и новое слово образуется от основы слова ГРАНИЦА.</p> <p>4. Бессуффиксный способ (от слова отбрасывается окончание). Например, таким способом образовано слово ЗЕЛЕНЬ, т.к. от основы слова ЗЕЛЕНЬИЙ отсекается суффикс -И-.</p> <p>4. Способ сложения (новые слова образуются путем соединения слов или основ слов). Пример сложения слов: ДИВАН-КРОВАТЬ, а сложения основ: СПОРТПЛОЩАДКА, НЕФТЕПРОВОД, ДЕКОРАТИВНО-ПРИКЛАДНОЙ. Причем, при сложении основ соединительные гласные о-е могут использоваться, а могут и нет).</p> <p>Теперь разберем слово <i>бессюжетность</i>. Ребята, какое лексическое значение имеет это слово? Давайте посмотрим в словаре. Теперь выясним, от какого слова образовано</p>	5-6 мин
		2-3 мин
		7-8

	<p><i>бессюжетность.</i></p> <p>Слово <i>бессюжетность</i> имеет основу -сюжет-. Мы видим, что новое слово было образовано путем прибавления приставки бес- и суффиксов -н- и -ость- к основе сюжет. Следовательно, слово образовано приставочно-суффиксальным способом.</p> <p>Молодцы, ребята! Закрепим теоретический материал на практике. В тетрадах самостоятельно записываем слова, выделяем морфемы, по словарю определяем, каким способом образовано слово. Слова для работы: <i>багажный, противоторпедный, привокзальный, кафе-столовая, антициклон.</i></p> <p>Выполним тест (самостоятельно).</p> <p><u>Тест:</u></p> <p>1. В каком слове нет окончания?</p> <p>а) пожар б) рисковал в) храни г) светло</p> <p>2. Какое слово образовано приставочно-суффиксальным способом?</p> <p>а) последовательность б) переносица в) перебежчик г) беспокойный</p> <p>3. Какие слова образованы аббревиацией – сложение начальных звуков?</p> <p>а) МГУ б) МХАТ в) вуз г) спецкор</p> <p>4. Выделите ряд, в котором последовательность образования слов указана неправильно.</p> <p>а) старый – старина – старинный; б) письмо – письменный -письменность в) резать – резка –резной</p> <p>5. Найдите слова, образованные бессуффиксальным способом.</p> <p>а) отлёт б) рассмотрение в) погрузка г) тишь д) зазеленеть</p>	МИН
--	--	-----

	<p>суффиксальным способом? а) восход б) заповедник в) выполнение г) насухо</p> <p>6. Какое слово образовано способом слияния (сращения)? а) трехпроцентный в) скоропортящийся б) быстроходный г) лесопарк</p> <p>7. Какое слово образовано способом сложения? а) международный в) перекресток б) обороноспособный г) сверхъестественный</p> <p>8. В каком предложении есть слово, образованное путем перехода из одной части речи в другую? а) Я композитор, но сейчас выступаю как пианист. б) Когда я вошёл в переднюю и заглянул в залу, я увидел умильную картину. в) Вытряхнули из шкафа остатки хлеба, муки и крупы, чтобы не развелись мыши. г) Потом она надела очки и прочитала несколько слов пришедшей накануне телеграммы.</p>	
7. Рефлексия.	<p>Довольны ли вы тем, как прошел урок? Было ли интересно? Были ли вы активны? Было ли трудно? Сумели ли вы показать свои знания? Реализовали ли вы свои цели, поставленные в начале урока?</p>	2-3 мин

Заключение

Словообразование оказывает существенное влияние на организацию лексики, формирование и пополнение лексического состава языка.

В современной дериватологии большое внимание уделяется изучению словообразовательных гнезд, их структурно-семантическим особенностям. Несмотря на значительное количество работ, посвященных исследованию словообразовательных гнезд, пристальный интерес ученых к данной проблеме не ослабевает. Об этом свидетельствует то обстоятельство, что лишь в последние годы вопросы гнездования затрагивались в трудах П. А. Соболевой, И. В. Альтмана, Е. Л. Гинзбург, Т. С. Яруллиной, И. А. Ширшова, Н. Ю. Авиной и других исследователей.

Словообразовательные гнезда изучаются с различных точек зрения: описываются конкретные гнезда или гнезда определенных лексико-семантических и тематических групп, исследуются словообразовательные цепочки и парадигмы как составляющие компоненты гнезд, выявляется роль словообразовательных гнезд в системной организации лексики

Типология словообразовательных гнезд может быть построена на разных основаниях: 1) по частям речи исходных, вершинных слов, 2) по объему, количеству слов в гнезде, 3) по структуре, строению гнезда.

Гнезда в соответствии с частеречной принадлежностью их вершинных слов делятся на именные – субстантивные и адъективные, на глагольные, наречные и т.д. По количеству формирующих гнезд части речи располагаются в

следующем порядке: 1) имена существительные, 2) глаголы, 3) имена прилагательные, 4) наречия, 5) междометия, 6) звукоподражания, 7) местоимения, 8) имена числительные, 9) слова других частей речи. Гнезда субстантивные, глагольные и адъективные вместе составляют почти 98%

Методом сплошной выборки было выявлено и проанализировано 863 гнезда с вершиной иноязычное существительное. Этот анализ строится с учетом следующих параметров: объем гнезда, гнездо сильно и слабо развернутое, максимальное количество ступеней для сильно развернутых гнезд, структура гнезда (объем комплексных, пучков, цепь, пара).

Одиночные слова, т. е. слова, не являющиеся производящими для других слов и не имеющие производных, представлены в «Академическом словообразовательном словаре русского языка» А. Н. Тихонова. В словаре 5497 одиночных слов, что составляет 3, 7% всего словника (144 808).

В результате исследования, нами было выявлено, что из 863-х большую часть составляют сильноразвернутые гнезда. Они занимают 642 гнезда и это 74%, тогда как слабо развернутых всего 221, что составляет 26%.

Анализ показал, что комплексные гнезда занимают 49 % (423 гнезда), веер – 25 % (219 гнезд), пара – 22 % (188 гнезд), цепь – 4 % (33 гнезда).

В результате исследования комплексных гнезд, нами было выявлено, что максимальное количество составляют 4 ступени. Таковыми оказались всего 5 гнезд. В основном заимствованные существительные образуют в комплексных гнездах 2 ступени. Что составляют 366 гнезд.

На каждой ступени словообразования может быть образовано большое число производных. Особенно много слов образуется на первой ступени словообразования. В процентном соотношении мы выявили, что комплексных гнезд, которые образовали 4 ступени – 0,6%, гнезда, образовавшие 3 ступени составляют 6%, по 2 ступени построили 72% гнезд, гнезда-пары занимают 22% словообразовательных гнезд с вершиной заимствованное существительное.

Среди слов, образуемых от заимствованного существительного, на I ступени часто расположены уменьшительно-ласкательные существительные.

Большинство производящих в гнезде с вершиной заимствованное существительное на I ступени составляют имена прилагательные. В производящих существительных, расположенных также на I ступени и обозначающих неодушевленный предмет, даются названия лиц мужского и женского пола. Среди производных I ступени редко встречаются глаголы и наречия. На II же ступени словообразования наоборот часто образуются имена существительные и наречия. Сложные слова в основном расположены на I и II ступенях и встречаются не часто.

В словообразовании заимствованных имен существительных широко распространена суффиксация. Нулевая суффиксация встречается редко. Префиксальный способ в словообразовании заимствованных существительных встречается не так часто, как суффиксальный. Способ сложения основ в образовании заимствованных существительных довольно распространен. Постфиксация, так же как и префиксация используется редко в словообразовании и служит в основном для образования глаголов. Смешанный способ словообразования – префиксально-суффиксальный – встречается довольно часто.

Для сопоставительного анализа гнезд с вершинами заимствованное имя существительное (например, *мемориал, реестр*) и исконно русское имя существительное (например, *бревно, верёвка, день*) методом случайной выборки было выявлено и проанализировано 35 гнезд. Этот анализ строится с учетом следующих параметров: объем гнезда, гнездо сильно и слабо развернутое, максимальное количество ступеней для сильно развернутых гнезд, структура гнезда (объем комплексных, пучков, цепь, пара).

Деривационное поведение исконно русских и иноязычных слов оказывается одинаковым. Таким образом, если можно говорить о словообразовательном освоении иноязычного существительного, то оно в отличие от графико-орфографических, фонетических (*свитер, деканат*), морфологических (*кафе, кино*) особенностей оказывается полностью вписанным в действующую систему моделей словообразования, характерных для русского языка.

Словообразовательное освоение оказывается полным для тех иноязычных существительных, которые имеют производные.

Таким образом, словообразовательные гнезда обладают целым рядом особенностей, обусловленных объемом, структурой, количеством ступеней деривации, зависимостью от частеречной принадлежности произволящего слова.

Список использованной литературы

1. Бабайцева В.В., Иванов В.В., Максимов Л.Ю., Тихонов А.Н. Современный русский язык: в трех частях. М., 1981.
2. Богданова Г. А., Уроки русского языка в 5 классе. М., «Просвещение», 2003.
3. Валгина Н.С. Активные процессы в современном русском языке. М., 2001.
4. Виноградов В. В. Избранные труды. История русского литературного языка. М., 1978.
5. Виноградов В. В. Вопросы современного русского словообразования // Избр. труды: Исслед. по русской грамматике. М., 1975.
6. Винокур Г. О. Заметки по русскому словообразованию // Избр. работы по русскому языку. М., 1959.
7. Гинзбург Е.Л. Словообразование и синтаксис. М., 1979.
8. Гридина Т.А., Коновалова Н.И. Современный русский язык. Словообразование: теория, алгоритмы анализа, тренинг. М., 2007.
9. Земская Е.А. Словообразование как деятельность. М.: Наука, 1992.
10. Земская Е. А, Современный русский язык. Словообразование. М., 1973.
11. Изотов В.П. Русское словообразование. Каталог способов. Принципы составления. Сборник научных трудов по лексикографии. Вып.4. Харьков, 1997.
12. Казак М.Ю. Интегративная теория словообразовательного гнезда: грамматическое моделирование; квантитативные аспекты; потенциал;

прогнозирование. Монография. Белгород: Издательство Белгородского государственного университета, 2004.

13. Калинин А.В. Лексика русского языка. М., 1978.
14. Кодухов В. И. Введение в языкознание. М., 1979.
15. Козырева. Современный русский язык. Имя существительное. Минск: «Вышэйшая школа», 1981.
16. Коломонова, О. Н. Словообразовательные гнезда глаголов движения в смоленских говорах: Дис. канд. филол. наук: 10.02.01. Смоленск, 2009.
17. Кронгауз М.А. Приставки и глаголы в русском языке: семантическая грамматика. М., 1998.
18. Кубрякова Е.С. Типы языковых значений. Семантика производного слова. М., 1981.
19. Кубрякова Е.С. Теория номинации и словообразования // Языковая номинация. Виды наименований. М., 1977.
20. Лингвистический энциклопедический словарь / под ред. В.Н. Ярцевой. М., 1990.
21. Литневская Е. И. Русский язык: краткий теоретический курс для школьников. Часть 2. Морфемика и словообразование. <https://www.google.com/search?q=21>
22. Лопатин В. В. Русская словообразовательная морфемика. Проблемы и принципы описания. М., 1977.
23. Лопатин В. В., Милославский И. Г., Шелякин М.А. Современный русский язык. Теоретический курс. Словообразование и морфология. М., 1989.
24. Милославский И. Г. Вопросы словообразовательного синтеза. М., 1980.
25. Моисеев А.И. Основные вопросы словообразования в современном русском языке. Л.: Изд-во ЛГУ, 1987.
26. Немченко В.Н. Современный русский язык. Словообразование. М., 1984.
27. Нечаев Г. А. Краткий лингвистический словарь. Ростов н/Д., 1976.

28. Новичкова С.А. Семантическое пространство словообразовательного гнезда. СПб., 2005.
29. Новый словарь русского языка: толково-словообразовательный в двух томах / под ред. Т.Ф. Ефремовой. М., 2000.
30. Ожегов С.И., Шведова Н.Ю. Толковый словарь русского языка. М., 1998.
31. Обучение русскому языку в 5 классе; методические рекомендации к учебнику для 5 класса общеобразовательных учреждений. М.: «Просвещение», 2000.
32. Потиха З.А. Русское словообразование. Семинарий. М.: «Просвещение», 1972.
33. Розенталь Д.Э., Теленкова М.А. Словарь-справочник лингвистических терминов. М., 1985.
34. Русская грамматика. М., 1980.
35. Русский язык / под ред. Н.А. Герасименко. М., 2008.
36. Русский язык конца XX столетия (1985-1995). М.: «Языки русской культуры», 2000.
37. Скорнякова М.Ф. Морфемный и словообразовательный анализ. М.: «Просвещение», 1981.
38. Словарь иностранных слов. М.: «Русский язык», 1988.
39. Соболева П.А. Словообразовательная полисемия и омонимия. М., 1980.
40. Современный русский язык / под ред. В.А. Белошапковой. М., 1999.
41. Современный русский язык / под ред. Д.Э. Розенала. М., 1979.
42. Современный русский язык: Морфология / под ред. В. В. Виноградова. М., 1952.
43. Современный русский язык: Теория. Анализ языковых единиц: В 2 ч. Ч. 1 / под ред. Дибровой Е.И. М.: Издательский центр «Академия», 2001.
44. Попов Р.Н., Валькова Д.П., Маловицкий Л.Я., Федоров А.К. Современный русский язык: Учеб. пособие для студентов. М.: «Просвещение», 1986.

45. Современный русский литературный язык / под ред. П.А. Леканта. М., 1982.
46. Суханова И.Ю. Словообразовательные гнезда с вершиной-иноязычным словом (на материале русской лексики рубежа XX-XXI вв.). Автореферат диссертации на соискание ученой степени кандидата философских наук. М., 2005.
47. Текучев А.В., Методика преподавания русского языка. М.: «Просвещение», 1980.
48. Тихонов А.Н. Академический словообразовательный словарь русского языка в двух томах. М., 1990.
49. Тихонов А.Н. Проблемы составления гнездового словообразовательного словаря современного русского языка. Самарканд, 1971.
50. Тихонов А.Н. Школьный словообразовательный словарь русского языка. М., 2004.
51. Толковый словарь русского языка: В 4 т. Т. 1 / под ред. Д. Н. Ушакова. М., 1935.
52. Улуханов И.С. Единицы словообразовательной системы русского языка и их лексическая реализация. М., 1996.
53. Улуханов И.С. Словообразовательная семантика в русском языке и принципы ее описания. М., 1977.
54. Фомина М.И. Современный русский язык: лексикология. М., 1990.
55. Чепасова А.М., Казачук И.Г. Существительные в современном русском языке. М., 2007.
56. Шанский Н. М. Очерки по русскому словообразованию. М., 1968.
57. Шанский Н.М., Иванов В.В., Шанская Т.В. Краткий этимологический словарь русского языка. М., «Просвещение», 1971.
58. Шапошников В. Русская речь 1990-х. М., 1998.
59. Ширшов И. А. Толковый словообразовательный словарь русского языка. М.: АСТ, 2004.

60. Ширшов И.А. Границы словообразовательного гнезда // Филологические науки. 1996. № 5.
61. Ширшов И.А. Теоретические проблемы гнездования . М.: Прометей, 1999.
62. Щерба Л. В. Очередные проблемы языковедения (1945) // Избранные работы по языковедению и фонетике. Л., 1958.
63. Янко-Триницкая Н.А. Словообразование в современном русском языке. М., 2001.
64. Основные источники пополнения лексики.
<http://www.gramma.ru/RUS/?id=6.27>.
65. Русская грамматика. Словообразование. Основные понятия.
<http://rusgram.narod.ru/191-207.html>.
66. Словообразование. Словообразование имен существительных. Суффиксальные существительные. Существительные, мотивированные глаголами. http://www.langust.ru/rus_gram/rus_gr08.shtml#top.
67. Формирование русской лексики. Происхождение лексики современного русского языка.
<http://www.kalitva.ru/155919-otvety-po-russkomu-yazyku-dlya-11-klassa-osnovnye-istochniki-popolneniya-leksiki-neologizmy.html>.

1

Приложение А

Словообразовательный словарь заимствованных имен существительных

А

1	Абзац	→	Абзац-н-ый	
2	Абитуриент	→	Абитуриентк-к-а Абитуриент-ск-ий	
3	Абрикос	→	Абрикос-ик Абрикос-н-ый Абрикос-ов-ый	
4	Абсолют	→	Абсолют-н(ый) Абсолют-изирова-ть	→ Абсолютн-о Абсолютн-ость
5	Абсурд	→	Абсурд-н(ый)	→ Абсурдн-о Абсурдн-ость
6	Аван гард (ср. арьер гард)	→	Авангард-н-ый	

- 13 Автограф → Автограф([и-а]) → Автограф-ическ-ий
Автограф-ичн-ый
Автограф-ическ-ий
- 14 Автомат → Автомат-чик
Автомат-изм
Автомат-ик-а
Автомат-н-ый
Автомат-ичн(ый) → Автоматичн-о
Автоматичн-ость
Автомат-ическ(ий) → Автоматическ-и
Автомат-изирова-ть → Автоматизировать-ся
Автоматизирова-ни[j-э]
Завод-автомат → Автоматиз-аци[j-а]
- 15 Авто|мобиль → Автомобиль-чик
Автомобил-ист → Автообилист-к-а
Автомобил-изм
Автомобил-изаци[j-а]
Авто|мобиль (ср. электро|мобиль) → Автомобиль-н(ый) → Автомобильн-о-дорожный
Автомобильн-о-тракторный
Авто/гон(ка) → Автогон-щик
Автомобил-е-строи-тель
Автомобиль|н(ый) → Авто/дорог(а) → Автодорож-н-ый (черед. г – ж)
Авто/завод → Автозавод-ец
Авто/парк
- 16 Автоном(ия) → Автоном-н(ый) → Автономн-о
[автономиj-а] Автономн-ость
- 17 Автор → Автор-ств-о
Автор-ск-ий
Со-автор → Соавтор-ств-о
Соавтор-ск-ий
- 18 Авторитет → Авторитет-н(ый) → Авторитетн-о

19	Агент	→		Агент- ств -о Агент- ур -а	
20	Агон(ия) [агониј-а]	→		Агон- ическ -ий Агон- изирова -ть	
21	Агрегат	→		Агрегат- ик Агрегат- чик Агрегат- н -ый	
22	Агресс(ия) [агрессиј-а]	→		Агресс- ор Агресс- ивн (ый)	→ Агрессивн- о Агрессивн- ость
23	Агроном(ия) [агрономиј-а]	→		Агроном → Агроном- к -а Агроном- ш -а Агроном- ическ (ий) → Агрономическ- и Агро/минимум Агро/промышленный Агро/техника	
24	Адмирал	→		Адмираль- ск -ий Контр-адмирал	
25	Адрес	→		Адрес- ок → Адресоч- ек (<i>черед. к – ч</i>) Адрес- н -ый Адрес- ова -ть → Адресовать-ся Адрес- ат Адрес- ант Пере -адресовать	

- 26 Адъютант → Адъютант-ск-ий
- 27 Азарт → Азарт-н(ый) → | Азартн-о
| Азартн-ость
- 28 Азбук(а) → Азбуч-н-ый (*черед. к – ч*)
- 29 Азербайджан|ец → | Азербайджан-к-а
| Азербайджан-ск(ий) → По- азербайджанск-и
[по-азербайджански]
- 30 Азот → | Азот-ист-ый
| Азот-н-ый
- 31 Аист → | Аист-ёнок
| Аист-ов-ый
- 32 Айв(а) → Айв-ов-ый
- 33 Академ(ия) → | Академ-ик
[академиј-а] | Академ-ическ-ий
- 34 Акаци(я) → Акаци-ев-ый
[акациј-а]
- 35 Акваланг → Акваланг-ист → Аквалангист-к-а

- 36 Акварель → Акварель-ка
 Акварел-ист → Акварелист-к-а
 Акварель-н-ый
- 37 Аквариум → Аквариум-н-ый
- 38 Аккордеон → Аккордеон-ист → Аккордеонист-к-а
- 39 Акробат → Акробат-к-а
 Акробат-ик(а) → Акробатич-еск-ий (черед. к – ч)
 Акробат-ическ(ий) → Акробатическ-и
- 40 Аксиом(а) → Аксиом-ат|ическ-ий
 Аксиом-ат|ичн(ый) → Аксиоматичн-о
 Аксиоматичн-ость
- 41 Актёр → Актр-ис-а
 Актёр-ск(ий) → По-актёрск-и [по-актёрски]
 Кино/актёр → Киноактр-ис-а
- 42 Акуст|ик(а) → Акуст-ик
 Акустич-еск(ий) (черед. к – ч) → Акустическ-и
- 43 Акцент → Акцент-н-ый
 Акцент-ирова-ть
- 44 Алгебр|а → Алгебр|а-ист
 Алгебр|а-ическ(ий) → Алгебраическ-и

45 Алебастр → Алебастр-**ов-ый**

46 Аллегор(ия) → | Аллегор-**ичн(ый)** → | Аллегоричн-**о**
[аллегоріj-а] | Аллегор-**ическ(ий)** → Аллегорическ-**и**
| Аллегоричн-**ость**

47 Аллерг(ия) → Аллерг-**ическ-ий**
[аллергіj-а]

48 Аллея → Аллей-**к-а**
[аллеj-а]

49 Алыч(а) → Алыч-**ов-ый**

50 Альбом → | Альбом-**чик**
| Альбом-**н-ый**

51 Альманах → | Альмана**ш-н-ый** (*черед. х – ш*)
| Кино/альманах

52 Альпин|изм → Альпин-**ист** → | Альпинист-**к-а**
| Альпинист-**ск-ий**

53 Альтернатив(а) → Альтернатив-**н(ый)** → | Альтернативн-**о**
| Альтернативн-**ость**

54 Алюминий → | Алюмини[**j**]-**ев-ый**
 | Дюр/алюминий

55 Амбар → | Амбар-**ик**
 | Амбар-**чик**
 | Амбар-**ец**
 | Амбар-**ишк-о**
 | Амбар-**ищ-е**

56 Амбразур(а) → Амбразур-**н-ый**

57 Амбулатор(ия) → Амбулатор-**н(ый)** → Амбулаторн-**о**
 [амбулатори**j**-а]

58 Амнист(ия) → Амнист-**ирова-ть** → Амнистировать-**ся**
 [амнисти**j**-а]

59 Ампер → | Ампер-**н-ый**
 | Ампер/метр

60 Амплитуд(а) → Амплитуд-**н-ый**

61 Ампул(а) → Ампул-**к-а**

62 Амуници(я) → Амуници-**онн-ый**
 [амуници**j**-а]

63 Амфибия → Амфибий-**н-ый**
 [амфиби**j**-а] Человек-амфибия

64 Анаграмм(а) → Анаграмм-н-ый

65 Аналог(ия) → Аналог-ичн(ый) → Аналогичн-о
[аналогий-а] Аналогичн-ость

66 Ананас → Ананас-ик
Ананас-н-ый
Ананс-ов-ый

67 Анарх(ия) → Анарх-изм → Анарх-ист → Анархист-к-а
[анархий-а] Анарх-ическ-ий Анархист-ск-ий
Анарх-ичн(ый) → Анархичн-о
Анарх-ическ-ий Анархичн-ость

68 Анатом(ия) → Анатом
[анатомий-а] Анатом-ист
Анатом-ичн-ый
Анатом-ическ(ий) → Анатомическ-и
Анатомическ-ая, *сущ.*
Анатом-ирова-ть → Анатомировать-ся
Анатомирова-ни [j-э]
Раз-анатомировать

69 Ангин(а) → Ангин-н-ый

70 Анкет(а) → Анкет-н-ый

71 Аннексии(я) → Аннексии-онн-ый
[аннексий-а] Аннекс-ирова-ть → Аннексирова-ни [j-э]

72 Аномал(ия) → Аномаль-н-ый

[аномалиј-а]

73 Аноним → Аноним-н(ый) →

Анонимн-о
Анонимн-ость
Аноним(-к-а)

 → Аноним-щик

73 Ансамбль →

Ансамбл-ев-ый
Ансамбль-н-ый

74 Антагонизм →

Антагон-ист
Антагон-истичн-ый

 →

Антагонист-к-а
Антагонист-ическ-ий
Антагонист-ичн-ый

75 Антенн(а) →

Антен-щик
Антен-н-ый
Радио/антенна
Теле/антенна

76 Антипат(ия) [антипатиј-а] (ср. симпатия) →

Антипат-ическ-ий
Антипат-ичн(ый)

 → Антипатичн-ость

77 Антоним →

Антоним-ическ(ий)
Антоним-ичн(ый)

 →

Антонимическ-и
Антонимичн-о
Антонимичн-ость

78 Антрацит →

Антрацит-н-ый
Антрацит-ов-ый

79 Антропoлог(ия) → Антрополог

[антропологij-а] Антрополог-ическ-ий

80 Аорт(а) → | Аорт-ов-ый
Аорт-аль-ный

81 Апатит → Апатит-ов-ый

82 А|пат(ия)
[апатиj-а] → Апат-ичн(ый) → | Апатичн-о
(ср. Анти|пат|ия) | Апатичн-ость

83 Апельсин → | Апельсин-чик
Апельсин-ов-ый
Апельсин-н-ый

84 Апофеоз → Апофеоз-н-ый

85 Аппарат → | Аппарат-ик
Аппарат-чик → Аппарат-чиц-а
Аппарат-ур(а) → Аппаратур-н-ый
Аппарат-н(ый) → Аппаратн-ая, сущ.
Кино/аппарат → Киноаппарат-ур-а
Радио/аппарат → Радиоаппарат-ур-а
Фото/аппарат → Фотоаппарат-ур-а
Электр-о-аппарат → Электроаппарат-ур-а

86 Аппендикс → Аппендиц-ит (черед. к – ц)

86 Аппетит → | Аппетит-ик
Аппетит-н(ый) → | Аппетит-еньк-ий
Аппетитн-о → Не-аппетитно
Аппетитн-ость

Не-аппетитн(ый) → Неаппетитн-о

87 Аппликаци(я) → | Аппликаци-онн-ый
[аппликациj-а] | Апплика**т-ивн**-ый (черед. ц – т)

88 Апрель → Апрель-ск-ий

89 Апте**к**(а) → | Апте**ч-к**-а (черед. к – ч)
Апте**к-арь** → | Аптека**р-ш**-а
Апте**ч-н**-ый (черед. к – ч) | Аптека**р-ск**-ий

90 Арбитр → Арбитр-аж → Арбитраж-н-ый

91 Арбуз → | Арбуз-ик
Арбуз-и**щ**-е
Арбуз-н-ый

92 Аргумент → Аргумент-и**рова**-ть → | Аргументировать-ся
Аргументирова-ни[j-э]
Аргумент-а**ци**[j-а]

93 Аристократ → | Аритсократ-к-а
Аристократ-и**шк**-а
Аристократ-и[jа]
Аристократ-ст**в**-о
Аристократ-и**зм**
Аристократ-и**ческ**(ий) → Аристократическ-и
Аистократ-и**чн**(ый) → | Аристократичн-о
Аристократичн-о**сть**

- 94 Аримет|ик(а) → | Арифмет-ик
Арифмет-ическ(ий) → Арифметическ-и
- 95 Ария → | Арий-ка
[ариј-а] | Арии-озо *нескл., ср.*
- 96 Арка → | Ароч-к-а (*черед. к – ч*)
Ароч-н-ый (*черед. к – ч*)
- 97 Аркан → | Аркан-н-ый
Аркан-и-ть → | За-арканить → Зааркан-ива-ть
При-арканить → Приаркан-ива-ть
- 98 Армия → | Арме[ј-э]ц [армеец]
[армиј-а] | Армей-ск-ий
- 99 Армя|ин → | Армян-к-а
Армян-ск(ий) → По-армянск-и [по-армянски]
- 100 Аромат → | Аромат-н(ый)
Аромат-ичн(ый) → Ароматн-о
Аромат-ическ-ий | Ароматичн-о
Ароматичн-ость
- 101 Арсенал → Арсеналь-н-ый
- 102 Артель → | Артель-щик
Артель-н-ый

103 Артери(я) —————> Артерии-альн-ый
[артериј-а]

104 Артиллерия —————> | Артиллер-ист
[артиллериј-а] | Артиллерий-ск-ий

105 Артист —————> | Артист-к-а
| Артист-изм
| Артист-ическ(ий) —————> | Артистическ-ая, суц.
| Артистическ-и
| Артист-ичн(ый) —————> | Артистичн-о
| Артистичн-ость
| Кино/артист —————> Киноартист-к-а

106 Арф(а) —————> Арф-ист —————> Арфист-к-а

107 Архе|о|лог(ия) —————> | Археолог
[археологиј-а] | Археолог-ическ-ий

108 Архив —————> | Архив-ист
| Архив-н-ый

19 Архипелаг —————> Архипелаг-ск-ий

110 Архитект|ур(а) —————> | Архитект-ор
| Архитектур-н-ый

111 Арьер|гард —————> Арьергард-н-ый
(ср. аван|гард)

112 Асбест → Асбест-**ов**-ый

113 Аскет → | Аскет-к-а
Аскет-изм → Аскет-ическ-ий
Аскет-ичн-ый
Аскет-ическ-ий

114 Аспирант → | Аспирант-к-а
Аспирант-ур-а
Аспирант-ск-ий

115 Ассортимент → Ассортимент-н-ый

116 Астр(а) → Астр-**ов**-ый

117 Астронавт → Астронавт-ик(а) → Астронавтич-еск-ий (черед. к – ч)

118 Астроном(ия) → | Астроном
[астрономиј-а] | Астроном-ическ-ий

119 Асфальт → | Асфальт-н-ый
Асфальт-ов-ый
Асфальт-ирова-ть → | Асфальтирова-ни[ј-э]
| За-асфальтировать
Асфальт-о-бетон → Асфальтобетон-н-ый
Асфальт-о-завод

120 Атлет → | Атлет-изм
Атлет-ик(а) → | Атлетич-еск-ий (черед. к – ч)
Легк-о-атлетич-еск-ий (черед. к – ч)
Тяжел-о-атлетич-еск-ий (черед. к – ч)

Атлет-ическ(ий) → Атлетическ-и
 Легк-о-атлет → Легкоатлетическ-ий
 Тяжел-о-атлет → Тяжелоатлетическ-ий

121 Атмосфер(а) → | Атмосфер-н-ый
 | Вне-атмосфер-н-ый
 | За-атмосфер-н-ый

122 Атолл → Атолл-ов-ый

123 Атом → | Атом-ник
 | Атом-щик
 | Атом-н-ый
 | Внутри-атом-н-ый
 | Противо-атом-н-ый
 | Атом-о-ход

124 Атрибу**т** → | Атрибу**ц-и**[j-а] (черед. **т – ц**)
 | Атрибу**т-ивн**(ый) → Атрибутивн-о**сть**

125 Атроф(ия) → Атроф-и**рова**-ть → Атрофировать-с**я**
 [атрофиj-а]

126 Аттракцион → Аттракцион-н-ый

127 Аудитор(ия) → | Аудитор-н-ый
 [аудиториj-а] | Вне-аудитор-н-ый

128 Аукцион → | Аукцион-и**ст**
 | Аукцион-н-ый

129 Аул → Ауль-н-ый
Ауль-ск-ий

130 Афиш(а) → Афиш-к-а
Афиш-н-ый
Афиш-ирова-ть

13 Афор|изм → Афор-ист|ическ(ий) → Афористическ-и
Афор-ист|ичн(ый) → Афористичн-ость

132 Аффикс → Аффикс-альн-ый

133 Аэродром → Аэродром-н-ый

Б

134 Багаж → Багаж-ик
Багаж-н-ый

135 Бадминтон → Бадминтон-ист
Бадминтон-н-ый

136 Баз(а) → Баз-ов-ый
Баз-ирова-ть → Базировать-ся
Баирова-ни[j-э]
Авто/база (ср. автомобиль) → Пере-базировать → Перебазировать-ся

- 137 Базар → | Базар-чик
Базар-н-ый
Базар-и-ть
Раз-базар-и-ть → Разбазар-ива-ть
- 138 Бакалея → | Бакалей-щик
[бакалеј-а] | Бакалей-н-ый
- 139 Бактерия → | Бактерий-н-ый
[бактериј-а] | Бактери-альн-ый → Анти-бактериальный
- 140 Бал → Баль-н-ый
- 141 Баланс → | Баланс-н-ый
Баланс-ов-ый
Баланс-ирова-ть → | Балансирова-ни[j-э]
С-балансировать
- 142 Балет → | Балет-н-ый
Балет-мейстер → Балетмейстер-ск-ий
- 143 Балкон → | Балкон-чик
Балкон-н-ый
- 144 Балл → | Балль-н-ый
Дв-ух-балль-н-ый
Пят-и-балль-н-ый

145 Баллад(а) → Баллад-н-ый

146 Балласт → | Балласт-н-ый
| Балласт-ов-ый

147 Баллистик(а) → Баллистич-еск-ий (черед. к – ч)

148 Баллон → | Баллон-чик
| Баллон-н-ый

149 Бандероль → | Бандероль-к-а
| Бандероль-н-ый

150 Банкет → Банкет-н-ый

151 Бант → Бант-ик

152 Барак → Барач-н-ый (черед. к – ч)

153 Барельеф → | Барельеф-чик
| Барельеф-н-ый

154 Барж(а) → | Барж-ев-ый
| Барж-ев-ой

155 Баритон → | Баритон-н-ый
| Баритон-ов-ый

Баритон-альн-ый

156 Баркас → Баркас-н-ый

157 Баррикад(а) →

Баррикад-н-ый
Баррикад-ирова-ть

 →

Баррикодировать-ся →
→ За-баррикодироваться
За-баррикодировать →
→ Забаррикодировать-ся

158 Барьер →

Барьер-чик
Барьер-ист
Барьер-н-ый

 → Барьерист-к-а

159 Баскет|бол (ср. волей|бол) →

Баскетбол-ист
Баскетболь-н-ый

 → Баскетболист-к-а

160 Бассейн → Бассейн-ов-ый

161 Бастион → Бастион-н-ый

162 Батальон →

Батальон-н(ый) I, прил.
По-батальон-н(ый)

 → Батальонн-ый II, суц. → Побатальонн-о

163 Батист → Батист-ов-ый

164 Батон → | Батон-чик
Батон-н-ый

165 Баттерфляй → Баттерфля-ист

166 Башмак → | Башмач-ок (черед. к – ч)
Башмач-ник (черед. к – ч) → Башмач-ниц-а
Башмач-н-ый (черед. к – ч)

167 Башн(я) → | Башен-к-а
Башен-н-ый

168 Бензин → | Бензин-ов-ый
Бензин-н-ый
Бензин-о-хранилище
Бенз-о-воз
Бенз-о-колонка
Бенз-о-хранилище
Бенз-о-цистерна

169 Берет → | Берет-ик
Берет-очн-ый

170 Бетон → | Бетон-щик → Бетон-щиц-а
Бетон-н-ый
Бетон-ирова-ть → | Бетонировать-ся
Бетонирова-ни [j-э]
За-бетонировать
Бетон-о-воз
Бетон-о-мешалка
Бетон-о-укладк(а) → | Бетоноуклад-чик

Желез-о-бетон → Железобетон-н-ый (черед. к – ч)
 Бетонукладоч-н-ый (черед. к – ч)

171 Библи|о|граф(ия) → Библиограф
 [библиографи|а] Библиограф-ическ-ий
 Библиограф-ирова-ть → Библиографировать-ся
 Библиографирова-ни[|ж-э]

172 Библи|о|тек(а) → Библиотеч-к-а (черед. к – ч)
 Библиотек-арь → Библиотекар-ш-а
 Библиотекар-ск-ий
 Библиотеч-н-ый (черед. к – ч)

173 Бидон → Бидон-чик
 Бидон-н-ый

174 Билет → Билет-ик
 Билет-ец
 Билет-ёр → Билетёр-ша
 Билет-н-ый
 Без-билет-н(ый) → Безбилетн-ик → Безбилетн-иц-а
 О-билет-и-ть → Обилеч-ива-ть (черед. т – ч)
 Парт/билет

175 Бильярд → Бильярд-н(ый) → Бильярдн-ая, сущ.

176 Бинокль → Бинокл-ев-ый
 Бинокль-н-ый

Биограф

Автобиограф

177 Био|граф(ия) → Биограф-**ическ**-ий → Автобиограф-**ическ**-ий
 [биографиј-а] Авто/биограф(ия) Автобиограф-**ичн**(ый) → Автобиографичн-
 [авто/биографј-а] **ость**

178 Био|лог(ия) → | Биолог
 [биологиј-а] | Биолог-**ическ**-ий

179 Бисер → | Бисер-**ин**(а) → Бисерин-к-а
 | Бисер-**н**-ый

180 Бисквит → Бисквит-**н**-ый

181 Блак → Бланк-**ов**-ый

182 Блок → Блок-**ирова**-ть → | Блокировать-ся
 | Блокиров-к(а) → Блокировоч-**н**-ый (*черед. к – ч*)
 | Блок-ад(а) → | Блокад-**ник** → Блокад-**ниц**-а
 | Блокад-**н**-ый
 Блокир-**атор**
За-блокировать
Раз-блокировать

183 Блокнот → Блокнот-**ик**

184 Богатырь → Богатыр-**ск**(ий) → | Богатырск-**и**
 | **По**-богатырск-**и** [по-богатырски]

185 Бойкот → Бойкот-**ирова**-ть → | Бойкотировать-ся
 | Бойкотирова-**ни**[ј-э]
 | **За**-бойкотировать

186 Бокс → | Бокс-ёр → Боксёр-ск(ий) → По-боксёрск-и [по-боксёрски]
 Бокс-ирова-ть

187 Болот(о) → | Болот-ц-е
 Болот-ищ-е
 Болот-н-ый
 Болот-ист(ый) → Болотист-ость
 За-болот-и-ть → Заболотить-ся → Заболоач-ива-ться (черед. о – а;
 т – ч)
 Заболоач-ива-ть (черед. о – а; т
 – ч) → | Заболоачивать-ся
 Заболоачива-ни[j-э]

188 Бомб(а) → | Бомб-очк-а
 Бомб-ов-ый
 Бомб-и-ть → | Бомб-ёжк-а
 От-бомбить
 Раз-бомбить
 Бомб-ард|ирова-ть → | Бомбардировать-ся
 Бомбардиров-к(а) → Бомбардировоч-н-ый
 (черед. к – ч)
 Бомбардиров-щик

189 Борт → | Борт-ик
 Борт-ов-ой → Борт/механик [Борт(овов) механик]

189 Бостон → | Бостон-н-ый
 Бостон-ов-ый

190 Бота|ник(а) → | Ботаник
 Ботанич-еск-ий (черед. к – ч)

191 Ботинок → | Ботиноч-ек (черед. к – ч)
Ботиноч-н-ый (черед. к – ч)
Пол-у-ботинки

192 Брак → Брак-ова-ть → | Бракова-ни [j-э]
Браков-к-а
Браков-щик → Браков-щиц-а
За-браковать
От-браковать

193 Браслет → | Браслет-ик
Браслет-ка
Браслет-н-ый

194 Брасс → Брасс-ист → Брассист-к-а

195 Брезент → | Брезент-н-ый
Брезент-ов-ый

196 Бригад(а) → | Бригад-ир → | Бригадир-ш-а
Бригадир-ск-ий
Бригадир-ствова-ть
Бригад-н-ый
Внутри-бригад-н-ый
По-бригад-н(ый) → Побригадн-о

197 Брикет → | Брикет-н-ый
Брикет-ирова-ть → | Брикетирова-ни [j-э]
С-брикетировать

198 Бриллиант → | Бриллиант-ик
| Бриллиант-ов-ый

199 [брильянт] → | Бриллиант-ик
| Бриллиант-ов-ый

200 Брошюр(а) → | Брошюр-к(а) → Брошюр**оч**-к-а (*черед. к – ч*)
| Брошюр-ова-ть → | Брошюровать-ся
| Брошюрова-ни [j-э]
| Брошюров-к-а
| Брошюров-щик → Брошюров-щиц-а
| С-брошюровать

201 Брюк(и) → | Брюч-к-и (*черед. к – ч*)
| Брюч-ник (*черед. к – ч*)
| Брюч-н-ый (*черед. к – ч*)

202 Будк(а) → | Буд**оч**-к-а (*черед. к – ч*)
| Буд**оч**-ник (*черед. к – ч*)
| Буд**оч**-н-ый (*черед. к – ч*)
| Кино/будка

203 Букинист → Букинист-ическ-ий

204 Булк(а) → | Бул**оч**-к-а (*черед. к – ч*)
| Бул**оч**-ник (*черед. к – ч*) → Бул**оч**-ниц-а
| Бул**оч**-н(ый) (*черед. к – ч*) → Бул**оч**н-ая, сущ.

205 Бульвар → | Бульвар-чик
| Бульвар-н-ый

206 Бульдоз —→ Бульдож-н-ий (черед. *з – ж*)

207 Бульдозер —→ | Бульдозер-ист
| Бульдозер-н-ый

208 Бульон —→ | Бульон-чик
| Бульон-н-ый

209 Бумаг(а) —→ | Бумаж-к(а) (черед. *з – ж*) —→ Бумажеч-к-а
| Бумаж-онк-а (черед. *з – ж*)
| Бумаж-ник I (карманная сумка) (черед. *з – ж*)
| Бумаж-ник II (рабочий бумажной промышленности) (черед. *з – ж*)
| Бумаж-н(ый) (черед. *з – ж*) —→ Бумажн-ик II
| Писч-е-бумаж-н-ый (черед. *з – ж*)
| Фото/бумага

210 Бункер —→ | Бункер-н-ый
| Бункер-ова-ть —→ | Бункеровать-ся
| Бункеров-к-а
| Бункеро-щик

211 Буржуа —→ Буржуаз(-и[ж-а]) —→ Буржуаз-н(ый) —→ | Буржуазн-ость
| Буржуазн-о-помещичий

212 Бутафор(ия) —→ | Бутафор —→ Бутафор-ск-ий
| Бутафор-н(ый) —→ Бутафорн-ая, сущ.
[бутафориј-а] | Бутафор-ск-ий —→ Бутафорск-ая, сущ.

213 Бутерброд —→ | Бутерброд-чик
| Бутерброл-н-ый

214 Буфет → | Буфет-ик
Буфет-чик → Буфет-чиц-а
Буфет-н-ый

215 Бухгалтер → | Бухгалтер-ш-а
Бухгалтер-и[j-а]
Бухгалтерск-ий

216 Бюджет → | Бюджет-н-ый
Гос\бюджет → Госбюджет-н-ый

217 Бюллетень → | Бюллетен-щик → Бюллетен-щиц-а
Бюллетен-и-ть

В

218 Вагон → | Вагон-чик
Вагон-етк(а) → | Вагонет-чик → Вагонет-чиц-а
Вагонеточ-н-ый (черед. к – ч)
Ваганн-о-паровозный
Вагон-н-ый
Под-вагон-н-ый
Вагон-ледник
Вагон-о-ремонт-н-ый

219 Ваз(а) → Ваз-очк-а

220 Ваканс(ия) → Вакант-н-ый (черед. с – т)
[вакансиj-а]

221 Вакуум → Вакум-н-ый

222 Вакцин(а) →

Вакцин-н-ый
Вакцин-иров-ть

 →

Вакцинировать-ся
Вакцин-аци[j-а]

223 Валют(а) →

Валют-чик
Валют-н-ый

 → Валют-чиц-а

224 Ванн(а) →

Ванн-очк-а
Ван-н-ый [ванн(н)-н-ый]

225 Варвар →

Варвар-к-а
Варвар-ств-о
Варвар-ск(ий)

 →

Варварск-и
По-варварск-и [по-варварски]

226 Варяг → Варяж-ск-ий (*черед. г – ж*)

227 Ват(а) →

Ват-к(а)	→	Ваточ-к-а (<i>черед. к – ч</i>)
Ват-ин	→	Ватин-ов-ый
Ват-ник		
Ват-н(ый)	→	Ватн-ик

228 Ватман →

Ватман-ск-ий
Ватман-ов ск-ий

229 Вафл(я) → | Вафель-ник
Вафель-ниц-а
Вафель-щик → Вафель-щиц-а
Вафель-н-ый

230 Вахт(а) → | Вахт-ёр → | Вахтёр-ш-а
Вахтёр-ск-ий
Вахт-енн(ый) I, прил. → | Вахтенн-ый II, сущ.
Под-вахтенн(ый) I, прил. → Подвахтенн-ый II,
сущ.

231 Велосипед → | Велосипед-ист → Велосипедист-к-а
Велосипед-н-ый

232 Вельвет → | Велтвет-ин
Вельвет-ов-ый

233 Велюр → Велюр-ов-ый

234 Вензель → | Вензел-ёк
Вензел-ев-ый

235 Веранд(а) → Веранд-очк-а

236 Верблюд → | Верблюд-иц-а
Верблюж-онок (черед. д – ж)
Верблюж-атин-а (черед. д – ж)
Верблюж-ий (черед. д – ж)

237 Вермишель → | Вермишель-н-ый
| Вермишел-ев-ый

238 Верфь → | Верф-н-ый
| Верф-ян-ой
| Суд-о-верфь

239 Ветеран → | Ветеран-к-а
| Ветеран-ск-ий

240 Ветеринар → Ветеринар(-и[j-а]) → Ветеринар-н-ый

241 Виз(а) → | **Без-виз-ов-ый**
| Виз-ирова-ть → **За-визировать**

242 Визит → | Визит-к-а
| Визит-н-ый
| **Контр-визит**

243 Виньетк(а) → Виньеточ-н-ый (*черед. к – ч*)

244 Виолончель → | Виолончел-ист → Виолончелист-к-а
| Виолончел-н-ый

245 Вираз → Вираз-н-ый

255 Вымпел → Вымпель-н-ый

Г

256 Габарит → Габарит-н-ый

257 Гавань → Гаван-ск-ий

	Газ-ов ик		
	Газ-ов щик		Газировать-ся
	Газ-ов-ый		Газирова-ни[j-э]
	Газ-ирова-ть →		Газиров-к-а I (газирование)
			Газ-аци[j-а]
			Газ-атор
			Газирова(-нн-ый) → Газиров-к-а II (газированная вода)
	Газ-ифиц ирова-ть →		Газифицировать-ся
			Газифицирова-ни[j-э]
			Газифик-аци[j-а] (черед. ц – к)
			Газифик-атор (черед. ц – к)
258 Газ →	Газ-ова-ть →	За-газовать	
		По-газовать	
	Газ-о-балон →	Газобалон-н-ый	
	Газ-о-мер		
	Газ-о-нос-н(ый) →	Газоносн-ость	
	Газ-о-образн(ый) →	Газообразн-ость	
	Газ-о-провод →	Газопровод-чик	
		Газопровод-н-ый	
	Газ-о-снабжение		
	Газ-о-убежище		
	Газ-о-хранилище		
	Нефт-е-газ-ов-ый		
	Нефт-е-газ-о-добыча		

- 259 Газон → | Газон-чик
Газон-н-ый
Газон-о-косилка
- 260 Галактик(а) → | Галактич-еск-ий (*черед. к – ч*)
Сверх-галактика
Вне-галактич-еск-ий (*черед. к – ч*)
Меж-галактич-еск-ий (*черед. к – ч*)
- 261 Галантерея → | Галантерей-щик → Галантерей-щиц-а
[галантереј-а] | Галантерей-н-ый
- 262 Галер(а) → Галер-н-ый
- 263 Галерея → | Галерей-к-а
[галереј-а] | Галёр-к-а (*черед. е – о*)
- 264 Галет(а) → | Галет-к-а
Галет-н-ый
- 265 Галоп → | Галоп-ом, нареч.
Галоп-ирова-ть → | Галопирова-ни[ј-э]
Про-галопировать
- 266 Гангрен(а) → Гангрен-озн-ый
- 267 Гангстер → | Гангстер-ств-о
Гангстер-ск-ий

268 Ганд|бол → | Гандбол-ист → Гандболист-к-а
(ср. фут|бол) | Гандболь-н-ый

269 Гантель → Гантель-н-ый

270 Гараж → | Гараж-ик
Гараж-н-ый
При-гараж-н-ый

271 Гардероб → | Гардероб-чик
Гардероб-щик → Гардероб-щиц-а
Гардероб-н(ый) → Гардеробн-ая, сущ.

272 Гардина → | Гардин-к-а
Гардин-н-ый

273 Гармон(ия) → | Дис-гармония → Дисгармон-ичн(ый) → Дисгармоничн-ость
[гармони|а] | Гармон-ичн(ый) → | Гармоничн-о → Не-гармонично
Гармоничн-ость → Не-гармоничность
Не-гармоничный → | Не-гармонично
Не-гармоничность
Гармон-ическ-ий
Гармон-ирова-ть

274 Гарнизон → Гарнизон-н-ый

275 Гарнир → Гарнир-н-ый

276 Гарнитур, гарнитур(а) → Гарнитур-н-ый

277 Гарпун → | Гарпун-щик
Гарпун-ёр
Гарпун-н-ый
Гарпун-и-ть → За-гарпунить → Загарпун-ива-ть

278 Гастроль → | Гастрол-ёр → Гастролёр-ств-о
Гастроль-н-ый
Гастрол-ирова-ть → | Гастролирова-ни[j-э]
Гастрол-ёр

279 Гастроном(ия) → | Гастроном I (любитель и знаток вкусных блюд) → Гастроном-к-а
[гастрономиj-а] | Гастроном II (магазин)
Гастроном-ическ-ий

280 Гвардия → | Гварде-ец
Гвардей-ск(ий) → По-гвардейск-и [по-гвардейски]
[гвардиj-а] | Красн-о-гварде-ец → Красногвардей-ск-ий

281 Гектар → | По-гектар-н-ый
Ст-о-гектар-н-ый

282 Генез(ис) → | Генет-ик(а) → | Генет-ик
Генетич-еск-ий (черед. к – ч)
Генет-ическ(ий) → Генетическ-и

283 Гений → Гени-альн(ый) → | Гениальн-о
Гениальн-ость

284 Герб → Герб-ов-ый

- 285 Гербарий → | Гербар-н-ый
Гербар-изирова-ть → | Гербаризировать-ся
Гербариз-аци[j-a]
- 286 Гибрид → | Гибрид-н-ый
Гибрид-изац[j-a]
- 287 Гигант → | Гигант-изм
Гигант-ск(ий) → Гигантск-и
Сверх-гигант
- 288 Гигиен(а) → | Гигиен-ичн(ый) → | Гигиеничн-о → Не-гигиенично
Гигиеничн-ость → Не-гигиеничность
Не-гигиеничн(ый) → | Негигиеничн-о
Негигиеничн-ость
Гигиен-ическ-ий → Гигиен-ическ-ий → Не-гигиенический
- 289 Гимназ(ия) → | Гимназ-ист → Гимназист-к-а
[гимназиj-a] | Гимназ-ическ-ий
- 290 Гимнаст ик(а) → | Гимнаст → Гимнаст-к-а
Гимнастич-еск-ий (черед. к – ч)
- 291 Гипноз → | Гипно**т**-ик (черед. з – т)
Гипно**т**-изм (черед. з – т)
Гипно**т**-ическ(ий) (черед. з – т) → Гипнотическ-и
Гипно**т**-изирова-ть (черед. з – т) → | Гипнотизировать-ся
Гипнотиз-ёр
За-гипнотизировать
- 292 Гипотез(а) → | Гипотет**т**-ическ-ий (черед. з – т) → Гипотетическ-и
Гипотет**т**-ичн-ый (черед. з – т) → | Гипотетичн-о

293 Гирлянда → Электр-о-гирлянда

294 Гитар(а) → | Гитар-ист → Гитарист-к-а
| Гитар-н-ый

295 Глицерин → | Глицерин-ов-ый
| Нитр-о-глицерин

296 Глобус → Глобус-н-ый

297 Глянец → | Глянц-ев-ый
| Глянц-ева-ть → | Глянцевать-ся
| Глянцева-ни[j-э]
| **За**-глянцевать
| **На**-глянцевать

298 Гонорар → | Гонорар-чик
| Гонорар-н-ый

299 Горизонт → Горизонт-альн(ый) → | Горизонтальн-о
| Горизонтальн-ость
| Горизонталь

300 Горн II (музыкальный инструмент) → Горн-ист

301 Госпиталь → | Госпитальн-н-ый
 | Госпитал-изирова-ть → | Госпитализировать-ся
 | Госпитализ-аци[j-a]

302 Гравий → Гравий-н-ый

303 Градаци(я) → Градаци-онн-ый
 [градациj-a]

304 Градус → | Градус-ник
 | Градус-н-ый
 | Сорок-а-градус-н-ый

305 Грамм → | Грамм-ов-ый
 | Ст-о-грамм-ов-ый

306 Граммофон → Граммофон-н-ый → | Грамм/запись
 | Грамм/пластинка

307 Гранат I (дерево) → | Гранат-ник
 | Гранат-н-ый
 | Гранат-ов-ый

308 Гранит → | Гранит-чик
 | Гранит-н-ый
 | Гранит-ов-ый

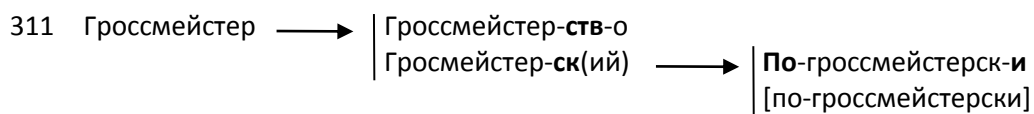
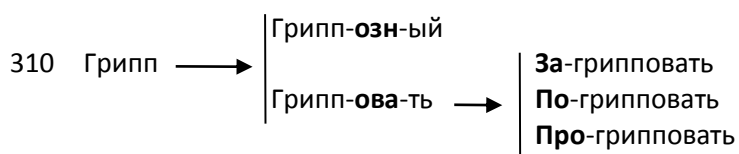
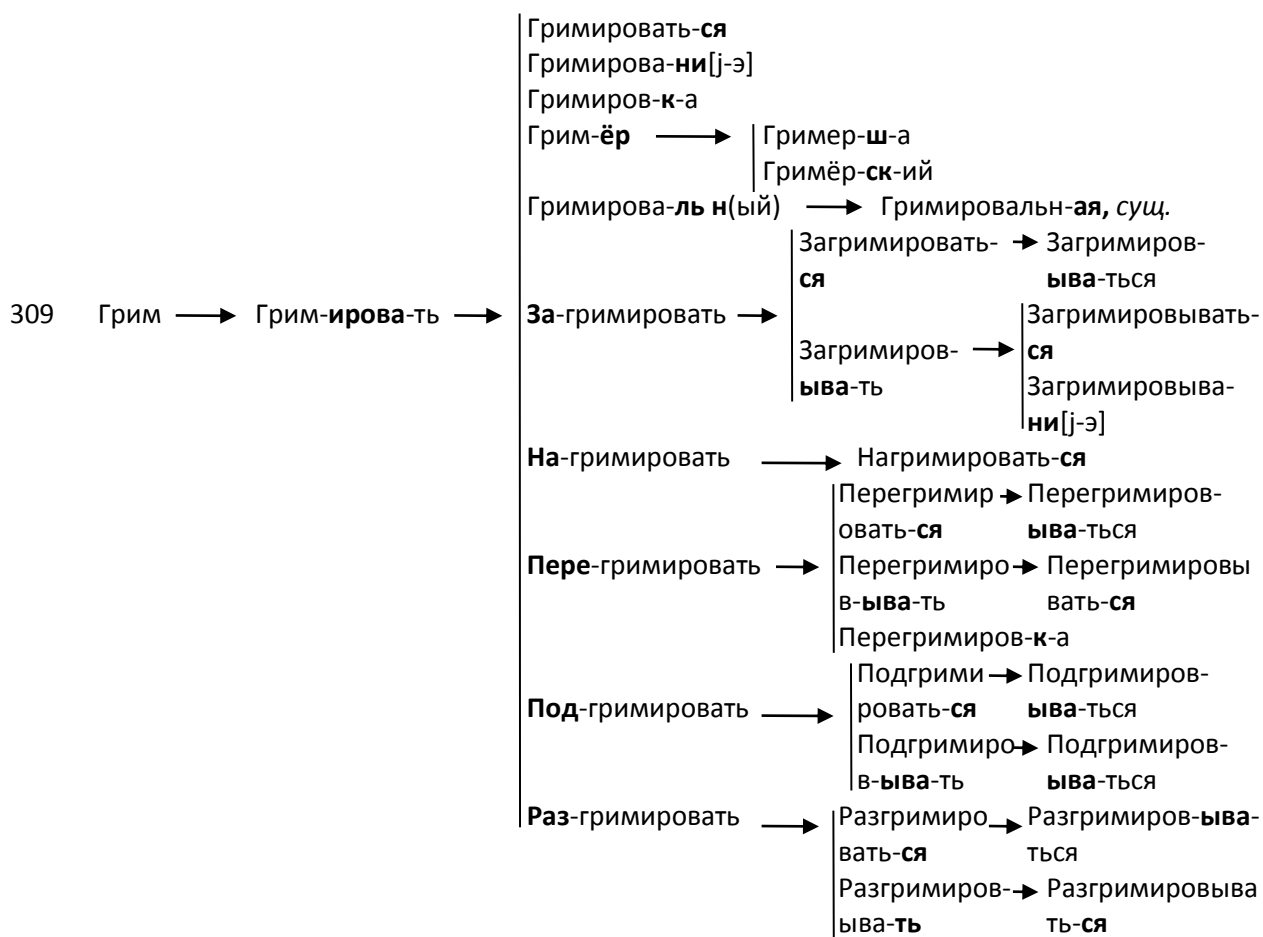

Д

312 Девиз → Девиз-н-ый

313 Дезертир → | Дезеотир-ств-о
 Дезертир-ск-ий
 Дезертир-ова-ть → | Дезертир-ств-о
 С-дезертировать

314 Декад(а) → | Декад-ник
 Декад-н(ый) → Декадн-ик
 Еже-декад-н(ый) → Ежедекадн-о
 По-декад-н(ый) → Подекадн-о

315 Декор → Декор-ирова-ть → | Декор-ац(и[j-a]) → Декорат-ивн-ый (черед. **ц – т**)
 Декор-атор

316 Декрет → | Декрет-н-ый
 Декрет-ирова-ть → Декретирова-ни[j-э]

317 Дельфин → | Дельфин-ий
 Дельфин-ов-ый

318 Демократия → | Демократ → Демократ-к-а
 Демократ-изм → Анти-демократизм
 Демократ-ическ-ий → Анти-демократический
 [демократиј-а] Демократ-ичн(ый) → | Демократичн-о
 Демократичн-ость

Демократ-изирова-ть → | Демократизировать-ся
| Демократиз-аци[j-a]

319 Департамент → | Департамент-ск-ий
| Гос/департамент

320 Депо → | Деп-ов|ец
| Деп-ов|ск-ий

321 Депутат → | Депутат-к-а
| Депутат-ск-ий

322 Десант → | Десант-ник
| Десант-н-ый
| Десант-ирова-ть → Десантировать-ся
| Противо-десант-н-ый

323 Десерт → Десерт-н-ый

324 Деспот → | Деспот-изм
| Деспот-ическ(ий) → Деспотическ-и
| Деспот-ичн(ый) → | Деспотичн-о
| Деспотичн-ость

325 Детектив → | Детектив-н-ый
| Кино/детектив

326 Деффект → | Деффект-н(ый) → Деффектн-ость
| Дефект-ивн(ый) → Дефективн-ость

Без-дефект-н-ый

327 Дефицит → | Дефицит-н(ый) → Дефицитн-ость
 Без-дефицит-н(ый) → Бездефицитн-ость

328 Диагноз → | Диагност
 Диагност-ик(а) → | Диагност-ик
 Диагност-ическ-ий | Диагностич-еск-ий (черед. к – ч)
 Диагност-ирова-ть

329 Диагональ I → Диагональ-н-ый
 (линия)

330 Диаграмм(а) → Диаграмм-н-ый

331 Диалект → | Диалект-изм
 Диалект-н-ый
 Диалект-о-лог(ия) → | Диалектолог
 [диалектологиј-а] | Диалектолог-ическ-ий

332 Диалог → Диалог-ическ-ий, ср. моно|лог

333 Диапазон → Диапазон-н-ый

334 Диван → | Диван-чик
 Диван-н-ый

335 Диверси(я) → | Диверс-ант → | Диверсант-к-а
 [диверсиј-а] | Диверси-онн-ый | Диверсант-ск-ий

336 Дивизион → Дивизион-н-ый

337 Диет(а) → | Диет-ик
 | Диет-ическ-ий

338 Дилемм(а) → Дилемм-н-ый

339 Дилетант → | Дилетант-к-а
 | Дилетант-изм
 | Дилетант-ств-о
 | Дилетант-ск(ий) → | Делетантск-и
 | По-дилетантск-и [по-дилетантски]

340 Динамик(а) → | Динамич-еск-ий (черед. к – ч)
 | Динамич-н(ый) (черед. к – ч) → | Динамичн-о
 | Динамичн-ость

341 Динамит → | Динамит-чик
 | Динамит-н-ый

342 Диплом → | Диплом-ант → Дипломант-к-а
 | Диплом-ник → Диплом-ниц-а
 | Диплом-н-ый
 | Диплом-ирова-ть → Дипломировать-ся

343 Директив(а) → Директив-н-ый

- 344 Директ~~т~~ор → Директр-ис-а
Директор-ш-а
Директор-ств-о
Директор-ат
Дирекц-и[j-а] (черед. *т – ц*)
Директор-ск-ий
Директор-ствова-ть
- 345 Дискуссия → Дискуссии-онн-ый
[дискуссия-а] Дискусс-ирова-ть → Дискуссровать-ся
Дискутирова-ть (черед. *с – т*) → Дискутировать-ся
По-дискутировать
- 346 Диспансер → Диспансер-н-ый
Диспансер-изова-ть → Диспансериз-аци[j-а]
Туб/диспансер [туб(еркулёзный) диспансер]
- 347 Диспетчер → Диспетчер-ск(ий) → Диспетчерск-ая, сущ.
Диспетчер-изова-ть → Диспетчериз-аци[j-а]
Авто/диспетчер [авто(матический) диспетчер]
- 348 Дистанци(я) → Дистанци-онн(ый) → Дистанционн-о
[дистанция-а]
- 349 Дисциплин(а) → Дисциплин-арн-ый
Дисциплин-ирова-ть → Дисциплинировать-ся
Дисциплинирова- → Не- → Недисциплини
нн(ый) дисциплинирова рованн-ость
нн(ый)
- 350 Доктор → Доктор-ск-ий
- 351 Доктрин(а) → Доктрин-ёр → Доктринёр-ск-ий

352 Домкрат → Домкрат-**н-ый**

353 Донор → | Донор-**ств-о**
| Донор-**ск-ий**

354 Дракон → | Дракон-**ий**
| Дракон-**ов**
| Дракон-**ов-ый**
| Дракон-**ов ск-ий**

355 Драп → Драп-**ов-ый**

356 Дрейф → | Дрейф-**ов-ый**
| Дрейф-**ова-ть** → | Дрейфова-**ни**[j-э]
| **По-дрейфовать**
| **Про-дрейфовать**

357 Дубликат → Дубликат-**н-ый**

358 Дуэль → | Дуэль-**ист**
| Дуэль-**янт**
| Дуэль-**н-ый**

359 Дuet → | Дuet-**ец**
| Дuet-**ом, нареч.**
| Дuet-**н-ый**

360 Ересь → | Ерет-ик (черед. *с – т*) → Еретич-к-а (черед. *к – ч*)
 Ерет-ическ(ий) (черед. *с – т*) → Еретическ-и
 Ерет-ичн(ый) (черед. *с – т*)

Ж

361 Жакет → Жакет-к(а) → Жакеточ-к-а (черед. *к – ч*)

362 Жаргон → | Жаргон-изм
 Жаргон-н-ый

363 Желе → Желе-й н-ый

364 Жокей → | Жокей-к-а
 Жокей-ск-ий

З

365 Замша → Замш-ев-ый

366 Зефир → | Зефир-н-ый
 Зефир-ов-ый

367 Зонд → Зонд-ирова-ть → | Зондировать-ся
 Зондирова-ни[ж-э]
 По-зондировать
 Про-зондировать

И

- 368 **Идея** →
- | | | | | |
|--------------------|---|-------------------------------------|---|----------------------|
| Идей-к-а | | | | |
| Идей-н(ый) | → | Идейн-о | | |
| | | Идейн-ость | | |
| Иде-альн(ый) | → | Идеал-изм | → | Идеал-ист ическ(ий) |
| | | | | Идеалистическ-и |
| | | | | Идеал-ист ичн(ый) |
| | | | | Идеалистичн-о |
| | | | | Идеалистичн-ость |
| Иде-ал | → | Идеаль-н(ый) | → | Идеальн-о |
| | | (соответствующий понятию об идеале) | | Идеальн-ость |
| | | Идеал-изирова-ть | → | Идиализировать-ся |
| | | | | Идеализирова-ни[j-э] |
| | | | | Идеализ-аци[j-a] |
| Иде-о-лог(ия) | → | Идеолог | | |
| [идее о лог и j-a] | | Идеолог-ическ(ий) | → | Идеологическ-и |
- 369 **Идилл(ия)** →
- | | | | | |
|------------|---|-----------------|---|---------------|
| [идилиj-a] | → | Идилл-ичн(ый) | → | Идилличн-ость |
| | | Идилл-ическ(ий) | → | Идиллическ-и |
- 370 **Идиом(а)** →
- | | | | | |
|--|---|-------------------|---|--|
| | → | Идиом-ат изм | | |
| | | Идиом-ат ик(а) | → | Идеоматич-еск-ий (<i>черед. к – ч</i>) |
| | | Идеом-ат ическ-ий | | |
| | | Идеом-ат ичн-ый | | |
- 371 **Иерарх(ия)** →
- | | | | | |
|--------------|---|------------------|---|---------------|
| [иерархиj-a] | → | Иерарх-ическ(ий) | → | Иерархическ-и |
|--------------|---|------------------|---|---------------|
- 372 **Изумруд** →
- | | | | | |
|--|---|--------------|--|--|
| | → | Изумруд-ик | | |
| | | Изумруд-н-ый | | |
- 373 **Иллюзи(я)** →
- | | | | | |
|-------------|---|----------------|---|-------------------|
| [иллюзиj-a] | → | Иллюзи-онн(ый) | → | Иллюзион-ист |
| | | | | Иллюзионист-к-а |
| | | | | Иллюзионист-ск-ий |
| | | Иллюз-орн(ый) | → | Иллюзорн-о |
| | | | | Иллюзорн-ость |

- 374 Имму|итет → | Имму-н-ый
Иммунитет-н-ый
Иммун-изирова-ть
Иммун-о-лог(ия) → | Иммунолог
Имуннолог-ичес-ий
- 375 Импульс → | Импульс-н-ый
Импульс-ивн-ый
- 376 Инвалид → | Инвалид-к-а
Инвалид-н(ый) → Инвалидн-ость
- 377 Ингал|яци(я) → | Ингал-ятор
[ингаляциj-я] | Ингаляци-онн-ый
- 378 Индустри(я) → | Индустри-альн(ый) → | Индустриальн-ость
[индустриj-а] | Индустриал-изм
Индстриал-изирова-ть → | Индустриализировать-ся
| Индустриализ-ациj-а]
- 379 Инерци(я) → | Инерци-онн-ый
[инерциj-а] | Инерт-н(ый) (черед. *ц – т*) → | Инертн-о
| Инертн-ость
Без-ынерци-онн-ый
- 380 Инженер → | Инженер-ств-о
Инженер-ск-ий
Инженер-н-ый
- 381 Инстинкт → | Инститкт-ивн(ый) → | Инстинктивн-о

Инстинктивн-**ость**

382 Институт → Институт-**ск-ий**

383 Интеллект → Интеллект-**уальн(ый)** → | Интеллектуальн-**о**
| Интеллектуальн-**ость**

384 Интервал → Интерваль-**н-ый**

385 Интервью, *неск., ср.р* → Интервью-**ирова-ть** → | Интервьюировать-**ся**
| Интервью-**ер**
| **Про-**интервьюировать

386 Интернат → Интернат-**ск-ий**

387 Ипподром → Ипподром-**н-ый**

Й

388 Йод → | Йод-**н(ый)** → Йодн-**оват-ый**
| Йод-**ист(ый)** → Йодист-**ость**
| Йод-**о-форм** → Йодоформ-**н-ый**

К

389 Кабель → Кабель-**н-ый**

390 Кабин(а) → Кабин-к-а

391 Кабинет → | Кабинет-ик
Кабинет-н-ый
Физ/кабинет [физ(ический) кабинет]

392 Кавалерия → | Кавалер-ист
[кавалерииj-а] | Кавалерий-ск(ий) → По-кавалерийск-и [по-кавалерийски]

393 Казарм(а) → Казарм-енн-ый

394 Кака(о), *нескл., ср.р.* → Кака-ов-ый

395 Кактус → Кактус-ов-ый

396 Каламбур → | Каламбур-чик
Каламбур-ист → Каламбурист-к-а
Каламбур-н-ый
Каламбур-и-ть → С-каламбурить

397 Калейдоскоп → | Калейдоскоп-ическ(ий) → Калейдоскопическ-и
Калейдоскоп-ичн(ый) → Калейдоскопичн-ость

398 Календарь → | Календар-ик
Календар-н-ый

399 Каллиграф(ия) → | Каллиграф → Каллиграф-ск-ий
 [каллиграфиј-а] | Каллиграф-ическ(ий) → Каллиграфическ-и
 | Каллиграф-ичн-ый

400 Камер(а) → | Камер-н-ый
 | Бар-о-камера

401 Камин → Камин-н-ый

402 Камертон → Камертон-н-ый

403 Кандидат → | Кандидат-к-а
 | Кандидат-ур-а
 | Кандидат-ск-ий

404 Каникул(ы) → Каникул-ярн-ый

405 Канцеляр(ия) → | Канцеляр-ист → Канцелярист-ск-ий
 [канцеляриј-а] | Канцеляр-ск-ий

406 Капитан → Капитан-ск-ий

407 Карабин → | Карабин-чик
 | Карабин-ёр → Карабинёр-ск-ий

408 Караван → | Караван-щик
Караван-н-ый

409 Карамель → | Карамель-к-а
Карамель-н-ый

410 Карантин → Карантин-н-ый

411 Карикатур(а) → | Карикатур-ист → Карикатурист-к-а
Карикатур-н(ый) → | Карикатурн-о
Карикатурн-ость

412 Каркас → | Каркас-н-ый
Бес-каркас-н-ый

413 Карнавал → Карнаваль-н-ый

414 Картон → | Картон-к-а
Картон-н-ый

415 Картотек(а) → Картотеч-н-ый (*черед. к – ч*)

416 Карусель → | Карусель-щик
Карусель-н-ый

| Карьер-ист → | Карьерист-к-а

- 417 Карьер(а) → Карьер-изм Карьерист-ск-ий
- 418 Каскад → Каскад-н-ый
Мног-о-каскад-н-ый
- 419 Катастроф(а) → Катастроф-изм
Катастроф-ичн(ый) → Катастрофичн-о
Катастроф-ическ(ий) Катастрофичн-ость
- 420 Кафе → Кафе-терий
Кафе-закусочная
Кафе-ресторан
Кафе-столовая
- 421 Кают(а) → Кают-к-а
Кают-н-ый
- 422 Керамик(а) → Керам-ик
Керам-ит
Керам-ист
Керамич-еск-ий (черед. к – ч)
Металл-о-керамика
Стекл-о-керамика
- 423 Киоск → Киоск-ёр → Киоскёр-ш-а
- 424 Клавиш(а),
клавиш → Клави-атур(а) → Клавиатур-н-ый
Клавиш-н-ый

425 Кларнет → | Кларнет-ист
Кларнет-н-ый

426 Клиент → | Клиент-к-а
Клиент-ур(а) → Клиентур-н-ый
Клиент-ск-ий

427 Клиник(а) → | Клиниц-ист (черед. к – ц)
Клинич-еск-ий (черед. к – ч)
Поли/клиника

428 Коллекци(я) → | Коллекци-онн-ый
Коллекци-он ирова-ть → | Коллекционирова-ни[j-э]
[коллекциj-а] | Коллекцион-ёр
Коллекци-он ер

429 Колорит → Колорит-н(ый) → | Коллоритн-о
Колоритн-ость

430 Комбинат → Комбинит-ск-ий

431 Комеди(я) → | Комеди-ант → | Комедиант-к-а
[комедиj-а] | Комедий-н-ый | Комедиант-ск-ий
Ком-ик
Ком-изм
Ком-ическ(ий) → Комическ-и
Ком-ичн(ый) → | Комичн-о
Комичн-ость

432 Комиссар → | Комиссар-иат → Комиссариат-ск-ий
 Комиссар-ш-а
 Комиссар-ск-ий

433 Комисси(я) → | Комиссии-онн-ый
 [комиссиј-а] | Под-комиссия

434 Компас → Компас-н-ый

435 Комплекс → Комплекс-н(ый) → Комплексн-ость

436 Комплимент → Комплимент-щик

437 Композици(я) → | Композици-онн-ый
 [композициј-а] | Композит-ор (черед.ц – т) → | Композитор-ств-о
 Композитор-ск-ий

438 Компресс → Компресс-н-ый

439 Компромисс → | Компромисс-н-ый
 | Бес-компромисс-н(ый) → Бескомпромиссн-ость

440 Комфорт → | Комфорт-абельн(ый) → Комфортабельн-ость
 | Комфорт-н-ый

441 Конгресс → | Конгресс-ист → Конгрессист-ск-ий

Конгресс/мен

442 Конспект → Конспект-**ивн**(ый) → Конспективн-**о**
 Конспект-**ирова**-ть → Конспектировать-**ся**
 Конспектирова-**ни**[j-э]
За-конспектировать
Про-конспектировать

443 Контакт → Контакт-**ов**-ый
 Контакт-**н**-ый
Бес-контакт-**н**-ый

444 Контейнер → Контейнер-**н**-ый

445 Контекст → Контекст-**н**-ый

446 Конфликт → Конфликт-**н**-ый

447 Концерт → Концерт-**н**-ый
 Концерт-**ирова**-ть

448 Косметик(а) → Косметич-**к**-а (черед. **к – ч**)
 Косметич-**еск**-ий (черед. **к – ч**)
 Космет-**о**-лог(ия) → Косметолог

449 Кофе, *неск., м.р.* → Кофе-**ёк** → Кофейч-**ек** (черед. **к – ч**)
 Кофе-**ишк**-о
 Кофе-**инк**-а
 Кофе-**й**|ник → Кофейнич-**ек**
 Кофе-**й**|ниц-а
 Кофе-**й**|н-я

Кофе-й|н-ый

450 Кредит → | Кредит-н-ый
 Кредит-ова-ть → | Кредитовать-ся
 Кредитова-ни[j-е]
 Ак-кредитовать → Аккредит-ив

451 Кризис → | Кризис-н-ый
 Бес-кризис-н-ый
 Пред-кризис-н-ый

452 Купе, нескл., ср.р. → Купе-й н-ый

Л

453 Лабиринт → Лабиринт-ов-ый

454 Лаборатор(ия) → | Лаборатор-н-ый
 [лабораториј-а] | Лабор-ант → | Лаборант-к-а
 Лаборант-ск-ий

455 Лавин(а) → Лавин-н-ый

456 Ландшафт → | Ландшафт-н-ый
 Ландшафт-о-вед

457 Лауреат → | Лауреат-к-а
 Лареат-ск-ий

458 Легенд(а) → Легенд-арн(ый) → | Легендарн-о
Легендарн-ость

459 Легион → Легион-ер

460 Лексик(а) → Лексич-еск-ий (черед. к – ч)

461 Лекци(я) → | Лект-ор → Лектор-ск-ий
[лекциј-а] | Лект-орий
Лекци-онн-ый

462 Либретт(о), *нескл., ср.р.* → Либретт-ист → Либреттист-к-а

463 Лимит → | Лимит-н-ый
Лимит-ирова-ть

464 Лимф(а) → | Лимф-ат|ическ-ий
Лимф-ат|ичн-ый
Лимф-озн-ый

465 Линз(а) → Линз-ов-ый

466 Линоелум → | Линоелум-н-ый
Линоелум-ов-ый

467 Лирик(а) → | Лир-изм
Лир-ик
Лирич-еск(ий) (черед. к – ч) → Лирическ-и

468 Литера|тур(а) → | Литерат-ор → Литератор-ск-ий
Литератур-н(ый) → | Литературн-о
Литературн-ость

469 Литр → | Литр-аж
Литр-ов(ый) → Литров-к(а) → Литровоч-к-а (черед. к – ч)
Пол-литра

470 Лифт → | Лифт-ёр → Лифтёр-ш-а
Лифт-ов-ый

471 Лицей → | Лице-ист
Лицей-ск-ий

472 Локомотив → Локомотив-н-ый

473 Лотерея → Лотерей-н-ый
[лотереј-а]

М

474 Магистраль → Магистраль-н-ый

Магнит-ик

- Магнит-н-ый
 Магнит-и-ть → $\left\{ \begin{array}{l} \text{На-магнитить} \rightarrow \text{Намагнич-ива-ть} \rightarrow \text{Намагничива-ть-ся} \\ \text{Раз-магнитить} \rightarrow \text{Размагнич-ива-ть} \rightarrow \text{Размагничива-ть-ся} \end{array} \right.$
 (черед. **т – ч**)
 (черед. **т – ч**)
- 475 Магнит → Магнит-ол-а
 Магнит-о-грамма
 Магнит-о-фон → $\left\{ \begin{array}{l} \text{Магнитофон-чик} \\ \text{Магнитофон-н-ый} \\ \text{Видео/магнитофон} \end{array} \right.$
 Магнет-изм → $\left\{ \begin{array}{l} \text{Магнет-ическ(ий)} \rightarrow \text{Магнетическ-и} \\ \text{Био/магнетизм} \\ \text{Гео/магнетизм} \end{array} \right.$
 Магнет-изирова-ть → Магнетиз-аци[j-a]
- 476 Мажор → Мажор-н(ый) → $\left\{ \begin{array}{l} \text{Мажорн-о} \\ \text{Мажорн-ость} \end{array} \right.$
- 477 Макет → $\left\{ \begin{array}{l} \text{Макет-ик} \\ \text{Макет-н-ый} \end{array} \right.$
- 478 Макулатур(а) → Макулатур-н-ый
- 479 Мандат → Мандат-н-ый
- 480 Манёвр → $\left\{ \begin{array}{l} \text{Манёвр-енн(ый)} \rightarrow \text{Манёвр-енн-ость} \\ \text{Маневр-ов-ый} \\ \text{Контр-манёвр} \\ \text{Моаневр-ирова-ть} \end{array} \right.$
- 481 Манекен → Манекен-щик → Манекенщиц-а
- 482 Манер(а) → $\left\{ \begin{array}{l} \text{Манер-н(ый)} \rightarrow \left\{ \begin{array}{l} \text{Манерн-о} \\ \text{Манерн-ость} \end{array} \right. \end{array} \right.$

Манер-нича-ть → Манернича-ни[j-э]

483 Манифест → Манифест-ирова-ть → | Манифест-аци[j-а]
| Манифес-ант → Манифестан-к-а

484 Маргарин → Маргарин-ов-ый

485 Мармелад → | Мармелад-к-а
| Мармелад-н-ый

486 Марш → | Марш-ев-ый
| Марш-ирова-ть → | Марширов-к(а) → Маршировоч-н-ый (*черед. к – ч*)
| По-маршировать
| Про-маршировать

487 Маршрут → | Маршрут-к-а
| Маршрут-н-ый

488 Масштаб → Масштаб-н(ый) → Масштан-ость

489 Матриарх(ат) → Матриарх-альн-ый
(ср. патриархат)

490 Матрос → | Матрос-ик
| Матрос-к-а
| Матрос-ск(ий) → По-матросск-и [по-матросски]

491 Матч → Матч-ев-ый

492 Медаль → | Медаль-ист → Медалист-к-а
| Медаль-н-ый

493 Медальон → | Медальон-чик
| Медальон-н-ый

493 Мелодия → | Мелодий-к-а
[мелодиј-а] | Мелод-ическ(ий) → Мелодическ-и
| Мелод-ичн(ый) → | Мелодичн-о
| Мелодичн-ость

494 Мемориал → Мемориаль-н-ый

495 Мемуар(ы) → | Мемуар-ист → Мемуарист-к-а
| Мемуар-н-ый

496 Мензурк(а) → Мензуроч-н-ый (*черед. к – ч*)

497 Меридиан → Меридиан-н-ый

498 Метеор → | Метеор-ит → Метеорит-н-ый
| Метеор-н-ый
| Метеор-ическ-ий

499 Метод → | Метод-ик(а) → Методич-еск(ий) (*черед. к – ч*) → Методическ-и
| Метод-ист | Методичн-о

Метод-**ичн**(ый) → Методичн-**ость**

500 Микроб → Микроб-**н**-ый → **Анти**-микроб

501 Микро|скоп →

Микроскоп- н -ый		
Микроскоп- ическ (ий) → Микроскопическ- и		
Микроскоп- ичн (ый) → <table style="display: inline-table; vertical-align: middle;"> <tr><td style="border-left: 1px solid black; padding-left: 5px;">Микроскопичн-о</td></tr> <tr><td style="border-left: 1px solid black; padding-left: 5px;">Микроскопичн-ость</td></tr> </table>	Микроскопичн- о	Микроскопичн- ость
Микроскопичн- о		
Микроскопичн- ость		

502 Микро|фон → Микрофон-**н**-ый

503 Милиця →

Милиц- он ер → Милицонер- ск -ий
Милицеей- ск -ий

[милициј-а]

504 Мимик(а) →

Мим- ик
Мим- ист → Мимист-к-а
Мимич- еск (ий) (<i>черед. к – ч</i>) → Мимическ- и

505 Минерал →

Минераль- н -ый
Минирал- изова -ть → Минирализовать- ся
Минирал- изирова -ть → Минирализировать- ся
Минералог(ия) → Минералог
[минера(л-о)лог иј]а Минералог- ическ -ий

506 Миниатюр(а) →

Миниатюр-к-а		
Мииатюр- ист → Миниатюрист-к-а		
Миниатюр- н (ый) → <table style="display: inline-table; vertical-align: middle;"> <tr><td style="border-left: 1px solid black; padding-left: 5px;">Миниатюрн-о</td></tr> <tr><td style="border-left: 1px solid black; padding-left: 5px;">Миниатюрн-ость</td></tr> </table>	Миниатюрн- о	Миниатюрн- ость
Миниатюрн- о		
Миниатюрн- ость		

507 Министр →

Министер-ств-о
Министер-ск(ий)
Экс-министр

 → По-министреск-и [по-министерски]

508 Минор → Минор-н(ый) →

Минорн-о
Минорн-ость

509 Мираж → Мираж-н-ый

510 Митинг →

Митинг-ов-ый
Митинг-ова-ть

 →

Митингова-ни[j-э]
За-митинговать
По-митинговать
Про-митинговать

511 Миф →

Миф-ическ(ий)
Миф-о-лог(ия)
[миф о лог и а]

 → Мифическ-и
Мифолог-ическ-ий

512 Молекул(а) →

Молекул-ярн-ый
Внутри-молекул-ярн-ый

513 Моллюск → Моллюск-ов-ый

514 Момент → Момент-альн(ый) →

Моментальн-о
Моментальн-ость

515 Моно|лог → Монолог-ическ-ий

(ср. диалог)

516 Монумент → Монумент-альн(ый) → | Монументальн-ость
Монументал-ист

517 Мораль → Мораль-н(ый) → | Моральн-о
Моральн-ость
А-моральн(ый) → | Аморальн-о
Аморальн-ость
Анти-моральный

518 Мотив → | Мотив-чик
Мотив-ирова-ть → | Мотивировать-ся
Мотивиров-к(а) → Мотивировоч-н-ый (черед. к – ч)

519 Мотор | Мотор-чик
Мотор-ист → Моторист-к-а
Мотор-н-ый
Без-мотор-н-ый
Мотор-изирова-ть → Моторизировать-ся
Мотор-изова-ть → | Моторизовать-ся
Моториз-аци[j-а]

520 Мотоцикл → | Мотоцикл-ист → Мотоциклист-к-а
Мотоцикл-ет → | Мотоциклет-к-а
Мотоциклет-н-ый

521 Музык(а) → | Музык-ант → Музыкант-ск-ий
Музык-альн(ый) → | Музыкальн-о
Музыкальн-ость

522 Мускул → | Мускул-атур-а
Мускуль-н-ый
Мускул-ист(ый) → Мускулист-ость

Н

523 Навигаци(я) → | Навиг-атор
[навигациј-а] | Навигаци-онн-ый
Астр-о-навигация
Аэр-о-навигация

524 Наркоз → | Наркот-ик I (вещество) (черед. з – т) → Наркотич-еск-ий (черед. к – ч)
Наркот-ик II (наркоман) (черед. з – т)
Наркоз-н-ый
Наркот-ическ-ий (черед. з – т)
Нарк-о-лог(ия) → | Нарколог
[нарк р|лог иј-а] | Нарколог-ическ-ий
Нарк-о-ман(ия) → Наркоман → Наркоман-к-а
[нарк р|манн иј-а]

525 Натюрморт → | Натюрморт-ик
Натюрморт-ист
Натюрморт-н-ый

526 Наци(я) → | Национальн-
[нациј-а] | **ость**
Национал-изм → Национал-ист → | Националист-к-а
Националист-ическ-ий
Анти-
национальн(ый)
Интер- → | Интернационал
национальн(ый) | Интернационал-
изм
Интернационал-
ист → | Интернационалист-
к-а
Интернационалис-
ск-ий
Интернационалист-

Меж-наци-он|альн-ый
 Между-наци-он|альн-ый
 Мног-о-наци-он|альн-ый

Национал- → ическ-ий
 изирова-ть → | Национализировать-
 ся
 Национализ-аци[j-a]

527 Нигил|изм → | Нигил-ист → | Нигилист-к-а
 | Нигилист-ск-ий
 | Нигилист-ическ-ий
 | Нигил-ист|ическ-ий

528 Новелл(а) → | Новелл-ист
 | Новелл-истик(а) → Новеллистич-еск-ий (черед. к – ч)
 | Новелл-ист|ическ-ий

529 Номер → | Номер-ок → Номероч-ек (черед. к – ч)
 | Ноер-н-ой

530 Нотари(ус) → | Нотари-ат
 | Нотари-альн-ый

О

531 Оазис → Оазис-н-ый

532 Обелиск → Обелиск-ов-ый

533 Объект → | Объект-н-ый
 | Объект-ов-ый

534 Объектив → Объект-ивн-ый

535 Овал → | Оваль-н(ый) → Овальн-ость
| Пол-у-овал → Полуоваль-н-ый

536 Одеколон → | Одеколон-чик
| Одеколон-н-ый
| Одеколон-и-ть → | Одеколонить-ся → На-одеколониться
| На-одеколонить

537 Океан → | Океа(н)-навт
| Океан-арий
| Океан-ариум
| Океан-ск-ий → Транс-океанский
| Океан-ическ-ий
| За-океан-ск-ий

538 Опер(а) → | Опер-етт(а) → | Оперет-к(а) → | Опереточ-ник (черед. к – ч)
| | Опереточ-н-ый (черед. к – ч)
| Оперет-очн-ый → Опереточн-ик
| Опер-н-ый

539 Оппозици(я) → | Оппозици-он|ер
[оппозици]а | Оппозици-онн(ый) → | Оппозиционн-о
| Оппозиционн-ость

540 Оппортун|изм → | Оппортун-ист → | Оппортунист-к-а
| Оппортунист-ск-ий
| Оппортун-ист ическ(ий) → Оппортуническ-и

541 Оптим|изм → |
 | Оптим-ист → Оптимист-к-а
 | Оптим-ист ическ(ий) → Оптимистическ-и
 | Оптим-ист ичн(ый) → | Оптиистичн-о
 | Оптимистичн-ость

542 Оранжеря → |
 [оранжереј-а] | Оранжерей-к-а
 | Оранжерей-н-ый

543 Оратор → |
 | Оратор-ств(о) → Ораторств-ова-ть
 | Оратор-ск(ий) → | Ораторск-и
 | По-ораторск-и
 | Оратор-тсв|ова-ть → По-ораторствовать

544 Орбит(а) → Орбит-альн-ый

545 Орган → |
 | Орган-изм
 | Орган-ическ(ий) → | Органическ-и
 | Не-органический
 | Орган-ичн(ый) → | Органичн-о → Не-органично
 | Органичн-ость → Не-органичность
 | Не-органичн(ый) → | Неорганичн-о
 | Неорганичн-ость

546 Орден → |
 | Орден-ок
 | Орден-ск-ий

547 Ордер → |
 | Ордер-ок
 | Ордер-н-ый

548 Оригинал → | Оригинал-к-а
 | Оригинал-н(ый) → | Оригинальн-о
 | Оригинал-нича-ть → | Оригинальн-ость
 | | Оригинальнича-ни [j-э]
 | | По-оригинальничать
 | | С-оригинальничать

549 Оркестр → | Оркестр-ик
 | Оркестр-ант → Оркестрант-к-а
 | Оркестр-ов-ый
 | Оркестр-ова-ть

550 Орнамент → | Орнамент-ик-а
 | Орнамент-ист
 | Орнамент-н-ый
 | Орнамент-альн-ый
 | Орнамент-ирова-ть

551 Офицер → | Офицер-ик
 | Офицер-ств-о
 | Офицер-ск(ий) → По-офицерск-и [по-офицерски]

552 Официант → | Официант-к-а
 | Официантск-ий

П

553 Павильон → | Павильон-чик
 | Павильон-н-ый

554 Палисад → | Палисад-ник → Палисаднич-ек (черед. к – ч)
 | Палисад-н-ый

555 Памфлет → | Памфлет-ист → Памфлетист-к-а

Памфлет-н-ый

- 556 Паник(а) → Паник-ёр → Паникёр-ш-а
 Паникёр-ств-о
 Паникёр-ск-ий
 Паникёр-ств|ова-ть
 Панич-еск(ий) (черед. к – ч) → Паническ-и
 Паник-ова-ть → За-паниковать
- 557 Панорам(а) → Панорам-щик
 Панорам-н-ый
 Кино/панорама
- 558 Пансион → Пансион-к-а
 Пансион-ат
 Пансион-н-ый
 Пансион-ск-ий
- 559 Пантомим(а) → Пантомим
 Пантомим-ик(а) → Пантомич-еск-ий (черед. к – ч)
 Пантомим-ист
 Пантомим-н(ый) → Пантомимн-о
 Пантомим-ическ-ий
- 560 Панцирь → Панцир-ник
 Панцир-н-ый
- 561 Папирус → Папирус-н-ый
 Папирус-ов-ый
- 562 Парад → Парад-н(ый) → По-парадн-ому [по-парадному]

Парадн-ость

- 563 Парадокс → Парадокс-альн(ый) → | Парадоксальн-о
Парадоксальн-ость
- 564 Паразит → | Паразит-к-а
Паразит-изм
Паразит-н-ый
Паразит-ическ(ий) → Паразитическ-и
Паразит-ирова-ть → Паразитирова-ни[j-э]
- 565 Параллель → | Параллел-изм
Параллель-н-ый → | Параллельн-о
Параллельн-ость
- 566 Парашют → | Парашют-ик
Парашют-изм
Парашют-ист → Парашютист-к-а
Парашют-н-ый
- 567 Парк → | Парк-ов-ый
Лес-о-парк → Лесопарк-ов-ый
- 568 Паркет → | Паркет-ин-а
Паркет-чик
Паркет-ник
Паркет-н-ый
- 569 Парламент → | Парламент-арий
Парламент-ск-ий
Меж-парламент-ск-ий

- 570 Пародия → Пародия-а [пародиј-а] → Парод-ист
 Пародий-н(ый) → Пародийн-ость
 Парод-ическ-ий
 Парод-ирова-ть → С-пародировать
- 571 Пароль → Пароль-н-ый
- 572 Партизан → Партизан-к-а
 Партизан-ск(ий) → По-партизанск-и [по-партизански]
 Партизан-и-ть
- 573 Парфюмер(ия) → Парфюмер
 [парфюмериј-а] → Парфюмер-н(ый) → Парфюмерн-о-косметический
- 574 Паспорт → Паспорт-ишко
 Паспорт-ист → Паспортист-к-а
 Паспорт-н-ый
 Бес-паспорт-н-ый
- 575 Пассив → Пассив-н(ый) → Пассивн-о
 Пассивн-ость
- 576 Патент → Патент-н-ый
 Патент-ова-ть → За-потентовать → Запотентов-ыва-ть
 Бес-патент-н(ый) → Беспатентн-о
- 577 Патриот → Патриот-к-а
 Патриот-изм
 Патриот-ичн(ый) → Патриотичн-о
 Патриотичн-ость

Патриот-ическ(ий) → **Анти-патриотичный**
 | Патриотическ-и
Анти-патриотически

578 Патрон → **Патрон-чик**
 | Патрон-таш → Патронташ-н-ый
 | Патрон-н-ый

579 Патруль → **Патруль-н-ый**
 | Патруль-ирова-ть → **Патрулировать-ся**
 | Патрулирова-ни[j-э]

580 Пафос → Пафос-н(ый) → Пафосн-о

581 Пациент → Пациент-к-а

582 Паштет → Паштет-н-ый

583 Педагог → **Педагог-ик(а)** → **Педагогич-еск-ий (черед. к – ч)**
 | Педагогич-н(ый) → **Педагогичн-о**
 | Педагогичн-ость
Не-педагогичный
 | Педагог-ическ(ий) → **Педагогическ-и**
Анти-педагогический

584 Педант → **Педант-к-а**
 | Педант-ств-о
 | Педант-изм
 | Педант-ск(ий) → Педантск-и
 | Педант-ическ(ий) → Педантическ-и
 | Педантичн-о

Бес-перспектив-н(ый) → Бесперспективн-ость

593 Пессим|изм →

Пессим-ист	→	Пессимист-к-а Пессимист-ическ-ий Пессимист-ичны-ый
Пессим-ист ическ(ий)	→	Пессимистическ-и
Пессим-ист ичн(ый)	→	Пессимистичн-о Пессимистичн-ость

594 Пиан(ино), *нескл., ср.р.* → Пиан-ист → Пианист-к-а

595 Пигмент →

Пигмент-н-ый	→	Пигмент-ирова-ть	→	Пигмент-аци[j-а]
--------------	---	------------------	---	------------------

596 Пиджак →

Пиджач-ок	(черед. к – ч)
Пиджач-ишк-о	(черед. к – ч)
Пиджач-н-ый	(черед. к – ч)

597 Пирамид(а) →

Пирамид-к-а	→	Пирамид-альн(ый)	→	Пирамидальн-о
-------------	---	------------------	---	---------------

598 Плакат →

Плакат-чик	→	Плакат-н-ый
------------	---	-------------

599 План →

План-ов(ый)	→	Планов-ость
Бес-план-ов(ый)	→	Беспланов-ость
Вне-план-ов(ый)	→	Внепланов-ость
Сверх-план-ов(ый)	→	Сверхпланов-ость
План-ирова-ть	→	Планировать-ся Планирова-ни[j-э] За-планировать

- 606 Президент → Президент-ск-ий
 Экс-президент
 Президент-ствова-ть
 Вице-президент → Вице-президент-ск-ий
- 607 Прейскурант → Прейскурант-н-ый
- 608 Премия) → | Премии-альн(ый) → Премииальн-ые, суц.
 [премиј-а] | Прем-ирова-ть → | Премировать-ся
 | Премирова-ни[j-э]
 | Премиров-очн-ый
- 609 Премьер → | Премьер-ств-о
 | Премьер-ск-ий
 | Премьер-ствова-ть
 | Экс-премьер
 | Премьер-министр
- 610 Премьер(а) → | Премьер-н-ый
 | Кино/преьера
- 611 Привилег(ия) → Привилег-ирова|нн(ый) → Привилегированн-ость
 [привилегиј-а]
- 612 Принцип → | Принцип-и|альн(ый) → | Принципиальн-о
 | Принципиальн-ость
 | Бес-принцип-н(ый) → | Беспринципн-о
 | Беспринципн-ость
- 613 Приоритет → Приоритет-н-ый

- 614 Прогноз → Прогноз-ист
Прогноз-н-ый
Прогноз-ирова-ть → Прогнозировать-ся
Прогнозира-ни [j-э]
- 615 Прогресс → Прогресс-ивн(ый) → Прогрессивн-о
(ср. регресс) Прогресс-ирова-ть Прогрессивн-ость
- 616 Проект → Проект-ирова-ть → Проектирова-ни [j-э]
Пректиров-щик → Проктиров-щиц-а
За-проектировать
С-проектировать
- 617 Проектор → Проектор-ист
Проектор-н-ый
Кино/проектор
- 618 Прокурор → Прокурор-ств-о
Прокур-а†ур-а
Прокурор-ск-ий
- 619 Пропеллер → Пропеллер-н-ый
- 620 Протез → Протез-ист
Протез-н-ый
Протез-ирова-ть → Протезирова-ни [j-э]
- 621 Профессор → Профессор-ск-ий
- 622 Процедура → Процедур-н-ый

623 Процент → | Процент-ик
Процент-н-ый
Бес-процент-н-ый

624 Процесс → Процесс-уральн-ый

625 Псевдоним → Псевдоним-н-ый

626 Пьес(а) → Пьес-к-а

Р

627 Радар → Радар-н-ый

628 Радиатор → Радиатор-н-ый

629 Радиус → | Ради-альн-ый
Радиус-н-ый

630 Рапорт → | Рапорт-ичк-а
Рапорт-ова-ть → | Рапортовать-ся
За-рапортовать-ся
От-рапортовать → Отрапортов-ыва-ть
От-рапортовать-ся

631 Рас(а) → | Рас-изм → | Рас-ист → Расист-ск-ий
Рас-ов-ый | Рас-ист|ск-ий

632 Рацион → Рацион-н-ый

633 Реакци(я) → | Реакци-он|ер → Реакционер-к-а
[реакциj-а] | Реакци-онн(ый) → | Реакционн-о
| Реакционн-ость

634 Реванш → | Реванш-изм → Реванш-ист → Реваншист-ск(ий) → Реваншистск-и
| Реванш-н-ый

635 Регби, *нескл., ср. р.* → | Регб-ист → Регбист-ск-ий
| Регби-й н-ый

636 Регламент → | Регламент-н-ый
| Регламент-ирова-ть → | Регламентировать-ся
| Регламентирова-ни[j-э]
| Регламент-аци[j-а]

637 Ре|гресс → | Регресс-н-ый
| Регресс-ивн(ый) → Регрессивн-ость
(ср. про|гресс) | Регресс-ирова-ть

638 Реестр → | Реестр-ик
| Реестр-ов-ый

639 Режим → | Режим-н-ый
| Стар-о-режим-н(ый) → | Старорежимн-ость
| Старорежим-ник

| Резерв-ист

640 Резерв → Резерв-н-ый
Резерв-ирова-ть → За-резервировать

641 Резервуар → Резервуар-н-ый
Нефт-е-резервуар

642 Резон → Резон-н(ый) → Резонн-о → Не-резенно
Резонн-ость → Не-резенность
Не-резонн(ый) → Резонатор-щик
Резонатор-н-ый

643 Резюм(е), *нескл., ср.р.* → Резюм-ирова-ть → Резюмиовать-ся
Резюмирова-ни[ж-э]

644 Рекорд → Рекорд-ист → Рекордист-к-а
Рекорд-н(ый) → Рекордист-ск-ий
Рекордн-о
Рекорд-смен → Рекордсмен-к-а
Рекордсмен-ск-ий

645 Ректор → Ректор-ств(о) → Ректорств-ова-ть
Ректор-ат
Ректор-ск-ий
Про-ректор → Проректор-ств-о
Проректор-ск-ий
Ректор-ств|ова-ть

646 Реле, *нескл., ср.р.* → Реле-й|щик
Реле-й|н-ый

Фото/реле

- 647 Религи(я) → Религи-**озн**(ый) → | Религиозн-**о**
[религиј-а] | Религиозн-**ость**
| **Анти**-религиозный
- 648 Рельеф → Рельеф-**н**(ый) → | Рельефн-**о**
| Рельефн-**ость**
- 649 Рельс, рельс(а) → | Рельс-**ов**-ый
| **Без**-рельс-**ов**-ый
| **При**-рельс-**ов**-ый
- 650 Рентген → | Рентген-**ов**ск-ий
| Рентген-**о**-грамма
| Рентген-**о**-граф(ия) → Рентгенограф-**ическ**-ий
- 651 Репертуар → Репертуар-**н**-ый
- 652 Репорт|аж → | Репортаж-**н**-ый
| Репорт-**ёр** → | Репортёр-**ш**-а
| Репортёр-**ств**-о
| Репортёр-**ск**-ий
- 653 Ретушь → Ретуш-**ирова**-ть → | Ретушировать-**ся**
| Ретуширова-**ни**[ј-э]
| Ретуш-**ёвк**-а
| Ретуш-**ёр**
| **За**-ретушировать
| **От**-ретушировать

Под-ретушировать

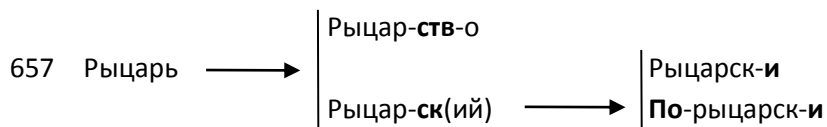
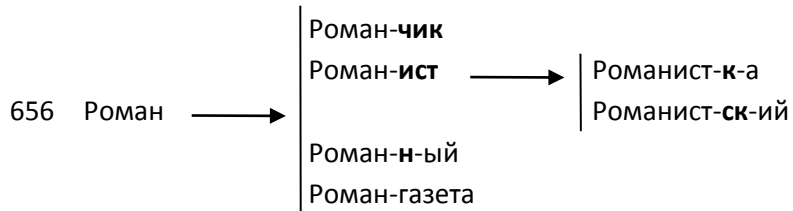
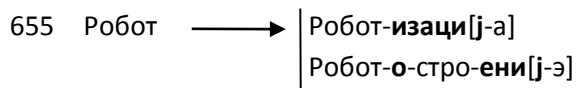
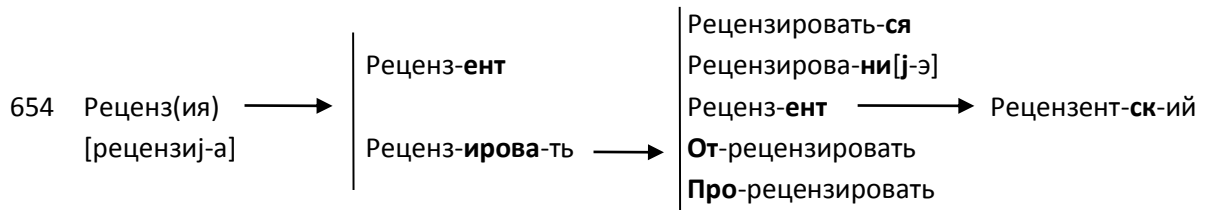

С

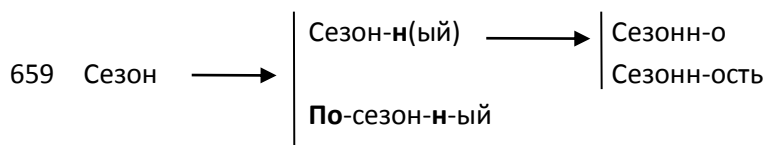
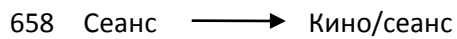

Секрет-н(ый) → Секретн-**ость**
Сверх-секретный
 660 Секрет → Секрет-**нича-ть** → | Секретнича-**ни**[ж-э]
 | По-секретничать
За-секрет-и-ть → Засекреч-**ива-ть** (*черед. т – ч*)
Рас-секрет-и-ть → Рассекреч-**ива-ть** (*черед. т – ч*)

661 Секунд(а) → | Секунд-**очк-а**
 | Секунд-**н-ый**
 | Секунд-**ами**, нареч.
Еже-секунд-н(ый) → Ежесекундн-**о**
 | Секунд-**о-мер**

662 Сенсаци(я) → Сенсаци-**онн(ый)** → Сенсационн-**ость**
 [сенсациј-а]

663 Серия → Серий-**н(ый)** → | Серийн-**о**
 | Серийн-**ость**
 [сериј-а]

664 Симпат(ия) → | Симпат-**ичн(ый)** → | Симпат-**яг-а**
 | **Не-симпатичн(ый)** → | Несимпатичн-**о**
 | Несимпатичн-**ость**
 [симпатиј-а] | Симпат-**изирова-ть**

665 Симфон(ия) → | Симфон-**ист**
 | Симфон-**ическ-ий**
 [симфониј-а]

666 Скелет → | Скелет-**ин-а**
 | Скелет-**н-ый**
 | Скелет-**ист-ый**
 | Скелет-**о-образный**
 | Скелет-**о-подобный**

667 Снайпер → | Снайпер-ств-о
 | Снайпер-ск(ий) → | Снайперск-и
 | | **По-с**найперск-и [по-снайперски]

668 Спираль → | Спираль-к-а
 | Спираль-н(ый) → Спиральн-о

669 Спорт → | Спорт-смен → | Спортсмен-к-а
 | | Спортсмен-ск-ий
 | | **По-с**портивн-ому [по-спортивному]
 | | **Не-с**портивный
 | | Спорт/инвентарь [спорт(ивный) инвентарь]
 | Вело/спорт
 | Мото/вело/спорт

670 Спринт → Спринт-ер → Спринтер-ск-ий

671 Стадион → | Стадион-чик
 | Стадион-н-ый
 | **При-с**тадион-н-ый

672 Стаж → Стаж-ирова-ть → | Стажировать-ся
 | Стажиров-к-а
 | Стаж-ёр → Стажёр-к-а

673 Стандарт → | Стандарт-н(ый) → | Стандартн-о
 | | Стандартн-ость
 | | **Не-с**тандартный
 | | Стандарт-изирова-ть → | Стандартизировать-ся
 | | | Стандартиз-аци[j-a]
 | | Стандарт-изова-ть → | Стандартизовать-ся
 | | | Стандартиз-аци[j-a]

674 Статуя → | Статуй-к-а
[статуј-а] | Стату-э́тк-а

675 Стипенди(я) → | Стипенди-ат → Стипендиат-к-а
[стипендиј-а] | Стипенди-альн-ый

676 Студент → | Студент-к-а
| Студенч-еств-о (черед. т – ч)
| Студенч-еск(ий) (черед. т – ч) → По-студенческ-и [по-студенчески]

677 Субъект → | Субъект-н-ый → | Субъективн-о
| Субъект-ивн(ый) → | Субъективн-ость
| Субъектив-изм → Субъектив-ист

678 Сувенир → | Сувенир-чик
| Сувенир-н-ый

679 Сфер(а) → | Сфер-ическ-ий
| Сфер-ичн-ый
| Био/сфера
| Гидр-о-сфера
| Страт-о-сфера → | Страто-навт
| Стратосфер-н-ый

| Сюжет-ик

680 Сюжет → Сюжет-**ец**
 Сюжет-**н(ый)** → Сэжетн-**о**
Бес-сюжет-н(ый) → Бессюжетн-**ость**

681 Сюзерен → | Сюзерен-**итет**
 | Сюзерен-**н-ый**

682 Сюит(а) → Сюит-**н-ый**

683 Сюрприз → | Сюрприз-**ец**
 | Сюрприз-**ом, нареч.**
 | Сюрприз-**н-ый**

684 Сюртук → | Сюртуч-**ок** (*черед. к – ч*)
 | Сюртуч-**ишк-о** (*черед. к – ч*)
 | Сюртуч-**онк-о** (*черед. к – ч*)
 | Сюртуч-**н-ый** (*черед. к – ч*)

Т

685 Таблетк(а) → Таблеточ-**к-а** (*черед. к – ч*)

686 Таблиц(а) → | Таблич-**к-а** (*черед. ц – ч*)
 | Таблич-**н-ый** (*черед. ц – ч*)
 | Таблит-**чат-ый** (*черед. ц – т*)

687 Табун → | Табун-**ок**
 | Табун-**щик**

Табун-н-ый
Табун-и-ть-ся → С-табуниться

688 Такс(и), *нескл., ср.р.* → | Такс-ист
Такс-ёр
Такси/метр
Такс-о-мотор → Таксомотор-н(ый) → Таксо/парк
[таксо(моторны
й) парк]

689 Такт (музыкальная единица) → | Такт-ов-ый
Такт-н-ый
Дв-ух-такт-н-ый

690 Такт|ик(а) → | Такт-ик
Тактич-еск(ий) (*черед. к – ч*) → Тактическ-и

691 Талант → Талант-лив(ый) → | Талантлив-о
Талантлив-ость

692 Талисман → Талисман-н-ый

693 Тампон → | Тампон-чик
Тампон-ирова-ть → | Тампонирова-ни[j-э]
Тампон-аж

694 Танг(о), *нескл., ср.р.* → Танг-ов-ый

695 Тариф → | Тариф-н-ый
Бес-тариф-н-ый
Тариф-иц|ирова-ть → Тарифик-аци([j-a]) → Тарификаци-онн-ый

(черед. ц – к)

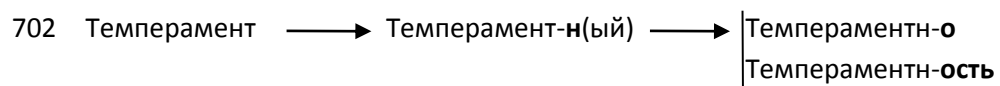
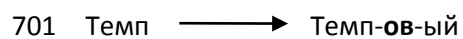
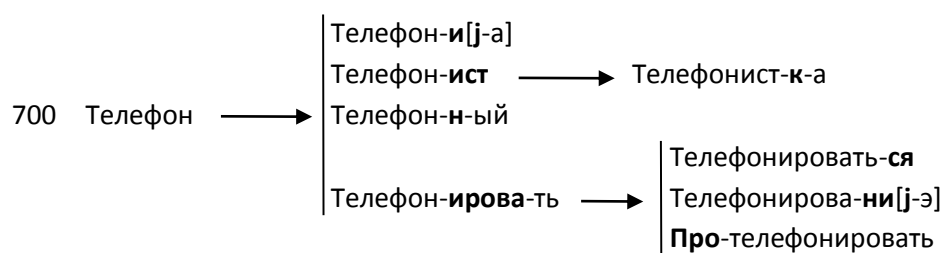
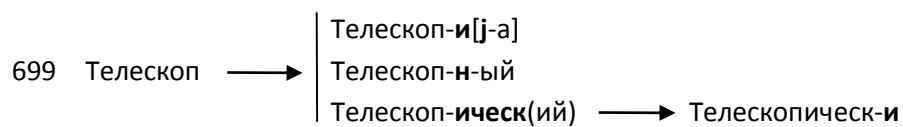
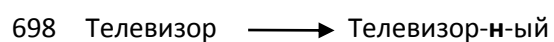
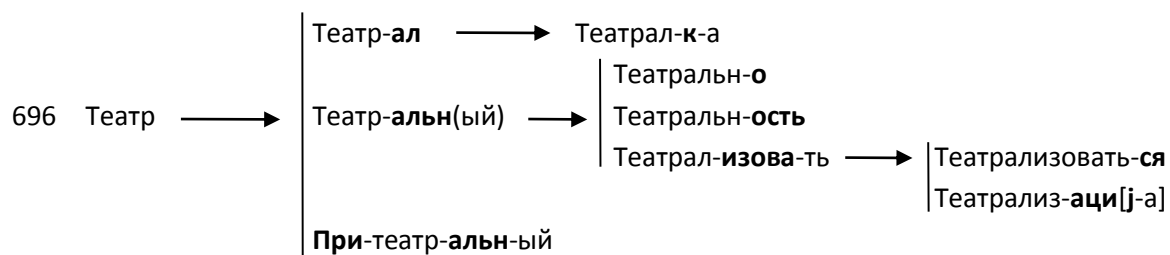

703 Температур(а) → Температур-к-а
 Температур-н-ый
 Температур-и-ть → За-температурировать

704 Тенденци(я) → Тенденци-озн(ый) → Тенденциозн-о
 [тенденциj-а] Тенденциозн-ость

705 Теннис → Теннис-ист → Теннисист-к-а
 Теннис-к-а
 Теннис-н-ый

706 Тенор → Тенор-ок
 Тенор-ист-ый

707 Теория → Теорий-к-а
 [теориj-а] Теор-ет|ик
 Теорет-ет|ическ(ий) → Теоретическ-и
 Теор-ет|ичн(ый) → Теоретичн-о
 Теоретичн-ость
 Теор-ет|изирова-ть → Теоретизировать-ся
 Теоретизирова-ни[j-э]

708 Термин → Термин-ирова-ть → Термин-ирова-ни[j-э]
 Термин-о-лог(ия) → Терминолог-изаци[j-а] → Де-терминологизация
 Терминолог-ическ-ий

709 Термос → Термос-н-ый

710 Террас(а) → Террас-к-а
 Террас-н-ый
 Террас-ов-ый
 Террас-ами, нареч.

711 Территор(ия) → Территори-альн(ый) → | Территориальн-о
| Территориальн-ость
| Экс-территориальный
[территориј-а]

712 Террор → | Террор-изм
| Террор-ист → | Террорист-к-а
| Террорист-ск-ий
| Террорист-ическ-ий
| Террор-изирова-ть → | Терроризировать-ся
| Терроризирова-ни[ј-э]

713 Тип|граф(ия) → | Типограф-ическ-ий
| Типограф-ск(ий) → Типографск-и
[тип|q граф|иј-а]

714 Тираж → | Тираж-н-ый
| Тираж-ирова-ть

715 Тиран → | Тиран-к-а
| Тиран-ств-о
| Тиран-и[ј-а]
| Тиран-ск-ий
| Тиран-и-ть → За-тиранить

716 Торпед(а) → | Торпед-ист
| Торпед-н-ый
| Торпед-ирова-ть → Торпедирова-ни[ј-э]
| Противо-торпед-н-ый

| Траг-изм
| Траг-ик
| Трагедий-н(ый) → | Трагедийн-о

- 717 Трагедия → Трагедийн-**ость**
 [трагедиј-а] Траг-ическ(ий) → Трагическ-и
 Траг-ичн(ый) → | Трагичн-о
 | Трагичн-**ость**
- 718 Традици(я) → Традици-онн(ый) → | Традиционн-о
 [традициј-а] | Традиционн-**ость**
- 719 Трамвай → | Трамвай-чик
 | Трамвай-н-ый
- 720 Трамплин → Трамплин-н-ый
- 721 Транзит → | Транзит-ник → Транзит-ниц-а
 | Транзит-н-ый
- 722 Траншея → | Траншей-к-а
 [траншеј-а] | Траншей-н-ый
 | **Бес-траншей-н-ый**
- 723 Трапедия → | Трапец-оэдр
 [трапедиј-а] | Трапеди-ей, нареч.
 | Трапец-е-вид-н-ый
- 724 Трафарет → | Трафарет-к(а) → Трафареточ-н-ый (*черед. к – ч*)
 | Трафарет-чик
 | Трафарет-н(ый) → | Трафаретн-о
 | Трафаретн-**ость**
- 725 Трибун(а) → **Под-трибун-н-ый**

726 Трибунал → | Трибуналь-ск-ий
| Трибуналь-н-ый

727 Трикотаж → | Трикотаж-ник → Трикотаж-ниц-а
| Трикотаж-н-ый

728 Триумф → | Триумф-атор → Триумфатор-ск-ий
| Триумф-альн(ый) → Триумфальн-о

729 Тромбон → | Тромбон-ист
| Тромбон-н-ый

730 Тротуар → | Тротуар-чик
| Тротуар-н-ый

731 Трофей → Трофей-н-ый

732 Тур изм → Тур-ист → | Турист-к-а
| Турист-ск-ий
| Турист-ическ-ий

733 Турник → | Турнич-ок (черед. к – ч)
| Турн-ист

734 Турникет → Турникет-н-ый

735 Турнир → Турнир-н-ый
 Блиц/турнир
 Матч-турнир
 Радио/турнир

736 Тушь → Туш-ев-ый

737 Тюль → Тюл-ев-ый

у

738 Ультимат(ум) → Ультимат-ивн(ый) → Ультимативн-о
 Ультимативн-ость

739 Университет → Универс-иад-а
 Университет-ск-ий

740 Уник(ум) → Уник-аль(ый) → Уникальн-ость

741 Ураган → Ураган-н-ый

Ф

742 Фабрик(а) → | Фабрик-ант → Фабрикант-ск-ий
 | Фабрич-н(ый) (*черед. к – ч*) → По-фабричн-ому [по-фабричному]

743 Фальшь → Фальш-ив(ый) → | Фальшив-о
 | Фальшив-ость
 | Фальшив-к-а
 | Фальшив-и-ть → С-фальшивить

744 Фамил(ия) → | Фамиль-н-ый
 [фамилиј-а] | Бес-фамиль-н-ый
 | Одн-о-фамил(-ец) → Однофамил-иц-а

745 Факт → | Факт-ик
 | Факт-ическ(ий) → Фактическ-и

746 Фанатик → | Фанатич-к-а (*черед. к – ч*)
 | Фанатич-еск(ий) (*черед. к – ч*) → Фанатическ-и
 | Фанатич-н(ый) (*черед. к – ч*) → | Фанатичн-о
 | Фанатичн-ость

747 Фанер(а) → | Фанер-к(а) → Фанероч-н-ый (*черед. к – ч*)
 | Фанер-н-ый
 | Фанер-ова-ть → Фанеровать-ся

Фантаст → | Фантаст-к-а

- Фантаст-ик-а
 Фантаст-ическ(ий) → Фантастическ-и
- 748 Фантаз(ия) → Фантаст-ичн(ый) → | Фантастичн-о
 [фантазиј-а] | Фантастичн-ость
 Фантаз-ирова-ть → | Фантаз-ёр → | Фантазёр-к-а
 | За-фантазировать | Фантазёр-ск-ий
 | По-фантазировать
 | С-фантазировать
- 749 Фармац(ия) → Фармац-евт → | Фармацевт-ик(а) → Фармацевтич-еск-ий
 [фармациј-а] | Фармацевт-ическ-ий (черед. к – ч)
- 750 Фарфор → | Фарфор-ист
 | Фарфор-ов-ый
- 751 Фасад → | Фасад-ик
 | Фасад-н-ый
- 752 Фасон → | Фасон-чик
 | Фасон-н(ый) → Фасонн-о
 | Фасон-ист(ый) → | Фасонист-о
 | Фасонист-ость
 | Фасон-и-ть → По-фасонить
- 753 Фаянс → Фаянс-ов-ый
- 754 Федерация → | Федерат-ивн-ый (черед. ц – т)
 [федерациј-а] | Федер-альн-ый

755 Фейерверк → | Фейерверк-ер → Фейерверкер-ск-ий
Фейервероч-н-ый (черед. к – ч)

756 Фельетон → | Фельетон-чик
Фельетон-ист → Фельетонист-к-а
Фельетон-н-ый

757 Феномен → Феномен-альн(ый) → | Феноменальн-о
Феноменальн-ость

758 Фестиваль → Фестиваль-н-ый

759 Фикц(ия) → Фикт-ивн(ый) (черед. к – ч) → | Фиктивн-о
[фикциj-а] | Фиктивн-ость

760 Филармон(ия) → Филармон-ическ-ий
[филармониj-а]

761 Филиал → Филиаль-н-ый

762 Фил|р|лог(ия) → | Филолог
Филолог-ическ-ий → | Фил/фак [фил(оологический) фак(ультет)]
[фил|р|лог иj-а] | Историк-о-филологический

763 Финал → | Финал-ист
Финаль-н-ый

Финанс-ист → Финансист-к-а

764 Финанс(ы) → Финанс-**ов-ый**
 Финанс-**ирова-ть** → Фининсировать-**ся**
 Финансирова-**ни**[j-э]
Про-финансировать

765 Финиш → Финиш-**н-ый**
 Финиш-**ирова-ть**

766 Флаг → Фла**ж-ок** (черед. *г – ж*) → Флажк-**ов-ый**

767 Флакон → Флакон-**чик**
 Флакон-**н-ый**

768 Фланг → Фланг-**ов-ый**

769 Фланель → Фланель-**к-а**
 Фланел-**ев-ый**

770 Флейт(а) → Флейт-**ист** → Флейтист-**к-а**

771 Флигель → Флигел-**ёк** → Флигелеч-**ек** (черед. *к – ч*)
 Флигель-**н-ый**

772 Флот → Флот-**или**[j-а]
 Флот-**ск(ий)** → **По-**флотск-**и** [по-флотски]

773 Флюгер → Флюгер-**ок**

Флюгер-н-ый

774 Фляг(а) → Фляж-к-а (черед. г – ж) → Фляжеч-к-а (черед. к – ч)

775 Фольклор → Фольклор-н-ый
Фольклор-ист → Фольклорист-ик-а

776 Фонтан → Фонтан-чик
Фонтан-щик
Фонтан-н-ый
Фонтан-ирова-ть → Фонтанирова-ни [j-э]
За-фонтанировать

777 Формат → Формат-н-ый
Широк-о-формат-н-ый

778 Фракци(я) → Фракци-он|ер → Фракционер-к-а
Фпакци-онн(ый) → Фракционн-ость
Фракци-он|ирова-ть → Фракционировать-ся

779 Франт → Франт-ик
Франт-их-а
Франт-оват(ый) → Франтоват-о
Франтоват-ость
Франт-ов|ск(ой) → Франтовск-и
По-франтить
Франт-и-ть → При-франтить → Прифрантить-ся
Рас-франтить → Расфрантить-ся

780 Фундамент → | Фундамент-н-ый
Фундамент-альн(ый) → | Фундаментальн-о
Фундаментальн-ость

781 Функци(я) → | Функци-он|альн(ый) → Функциональн-о
[функциј-а] → | Функци-он|ирова-ть → Функционирова-ни[j-э]

782 Фут|бол → | Футбол-ист → Футболист-к-а
(ср. волей|бол) | Футболь-н-ый

783 Футляр → | Футляр-чик
Футляр-щик → Футляр-щиц-а
Футляр-н-ый

Х

784 Хаос → | Хаот-ическ(ий) (черед. с – т) → Хаотическ-и
Хаотичн-о
Хаот-ичн(ый) (черед. с – т) → Хаотичн-ость

785 Характер → | Характер-ец
Характер-н-ый
Характер-н-ый
Бес-характер-н(ый) → Бесхарактерн-ость
Характер-изова-ть → | Характеризовать-ся
О-характеризовать → Охарактеризовать-ся

786 Хирург(ия) —→ | Хирург
[хирургиј-а] | Хирург-ическ-ий

787 Хоккей —→ | Хокке[ј]-ист —→ Хоккеист-к-а
| Хоккей-н-ый

788 Хоре|о|граф(ия) —→ | Хореограф
[хорело|граф|иј-а] | Хореограф-ическ-ий

789 Хрестоматия —→ Хрестоматий-н(ый) —→ Хрестоматий-н-о
[хрестоматиј-я]

790 Хроник(а) —→ | Хроник-ёр —→ Хроникёр-ск-ий
| Хронич-еск(ий) (*черед. к – ч*) —→ Хроническ-и

791 Хрон|о|лог(ия) —→ | Хронолог
[хрон|о|лог|иј-а] | Хронолог-изаци[ј-а]
| Хронолог-ическ(ий) —→ Хронологическ-и

Ц

792 Целлофан —→ Целлофан-ов-ый

793 Ценз|ур(а) —→ | Цензур-н-ый
| Ценз-ор —→ Цензор-ск-ий
| Под-цензур-н-ый

794 Цикл → Цикл-ическ(ий) → Циклическ-и
 Цикл-ичн(ый) → Цикличн-о
 Цикличн-ость
 Цикл-ов-ый

795 Циклон → Циклон-н-ый
 Анти-циклон → Анти-циклон-н-ый

796 Цилиндр → Цилиндр-ическ-ий
 Цилиндр-ов-ый
 Внутри-цилиндр-ов-ый

797 Цирк → Цирк-ач → Циркач-к-а
 Циркач-еств-о
 Циркач-еск-ий
 Цирк-ов(ой) → По-цирков-ому [по-цирковому]

798 Цистерн(а) → Авто/цистерна
 Бенз-о-цистерна
 Вагон-цистерна

799 Цитат(а) → Цитат-к-а
 Цитат-н-ый
 Цит-ирова-ть → Цитировать-ся
 Цитирова-ни[j-э]
 Про-цитировать

800 Цитрус → Цитрус-ов-ый
 Цитрус-о-вод → Цитрусовод-ств-о

801 Цифр(а) → Цифр-**ов**-ой

Ч

802 Чемпион → | Чемпион-к-а
 | Чемпион-ств-о
 | Чемпион-ат
 | Чемпион-ск-ий
 | **Экс**-чемпион → Эксчемпион-ск-ий

Ш

803 Шаблон → | Шаблон-чик
 | Шаблон-щик
 | Шаблон-н(ый) → | Шаблонн-о
 | Шаблонн-ость

804 Шампильон → Шампильон-н-ый

805 Шантаж → | Шантаж-ист → Шантажист-к-а
 | Шантаж-ирова-ть

806 Шатёр → | Шатёр-н-ый
 | Шатр-ов-ый

807 Шахмат(ы) → | Шахмат-ист → Шахматист-к-а
 | Шахмат-к-а
 | Шахмат-н-ый

808 Шеф → | Шеф-ств(о) → Шефств-ова-ть
 Шеф-ск-ий
 Под-шеф-н-ый
 Шеф-ств|ова-ть

809 Шин(а) → | Шин-ник
 Шин-н-ый

810 Шлюз → | Шлюз-н-ый
 Шлюз-ова-ть

811 Шоссе, *нескл., ср.р.* → | Шоссе-й к-а
 Шрссе-й н-ый

812 Шпион → | Шпион-ск-ий
 Шпион-и-ть → Шпион-аж

813 Штаб → | Штаб-ист
 Штаб-н-ой

814 Штемпель → | Штемпель-н-ый
 Штемпель-ева-ть → | За-штемпелевать → За-штемпелёв-ыва-ть
 (черед. е – о)
 Про-штемпелевать → Проштемпелёв-ыва-ть
 (черед. е – о)

815 Штепсель → Штепсель-н-ый

Штриш-ок

816 Штрих → Штрих-**ов**-ой
 Штрих-**ова**-ть → Штриховать-ся
 Штрихова-**ни**[j-э]
 Штрихов-**к**-а
 Штрихов-**щик** → Штрихов-**щиц**-а
За-штриховать → Заштрихов-**ыва**-ть

817 Штурман → Штурман-**ск**-ий

Э

818 Эвкалипт → Эвкалипт-**ов**-ый

819 Эволюци(я) → Эволюци-**онн**-ый
 [эволюциj-а]

820 Экватор → Экватор-**и**|альн-ый

821 Эквивалент → Эквивалент-**н**(ый) → Эквивалентн-**о**
 Эквивалентн-**ость**

822 Экземпляр → Экземпляр-**чик**

823 Экипаж → Экипаж-**н**-ый

824 Экран → Экран-**н**-ый
 Экран-**изирова**-ть → Экраниз-**аци**[j-а]

825 Эксперимент → Эксперимент-альн(ый) → Экспериментальн-о
 Эксперимент-ирова-ть → Экспериментировать-ся
 Эксперимент-атор

826 Эксперт → Эксперт-из-а
 Эксперт-н-ый

827 Экспресс → Экспресс-н-ый
 Экспресс-информация
 Авиа/экспресс
 Авто/экспресс

828 Экстерн → Экстерн-ом, нареч.

829 Элемент → Элемент-н-ый
 Элемент-арн-ый
 Микро/элемент
 Фото/элемент

830 Эмблем(а) → Эмблем-ат ическ-ий

831 Эмбрион → Эмбрион-альн-ый
 Эмбрион-н-ый

832 Эмоци(я) → Эмоци-он|альн-ый → Эмоциональн-о
 [эмоциј-а] Эмоциональн-ость

833 Энциклопед(ия) → Энциклопед-ист → Энциклопедист-к-а
 [энциклопедиј-а] Энциклопед-ическ(ий) → Энциклопедическ-и
 Энциклопед-ичн(ый) → Энциклопедичн-ость

834 Эпиграмм(а) → Эпиграмм-ист → Эпиграммист-к-а
 Эпиграмм-ат|ист → Эпиграмматист-к-а
 Эпиграмм-ат|ическ-ий
 Эпиграмм-ат|ичн-ый

835 Эпиграф → Эпиграф-ик(а) → Эпиграфич-еск-ий (*черед. к – ч*)
 Эпиграф-ист → Эпиграфист-к-а
 Эпиграф-ическ-ий

836 Эпидем(ия) → Эпидем-ическ-ий
 [эпидемиј-а] Против-эпидем-ическ-ий
 Эпидеми-о-лог(ия) → Эпидемиолог
 [эпидемиологиј-а] Эпидемиолог-ическ-ий

837 Эпизод → Эпизод-ик
 Эпизод-ическ(ий) → Эпизодическ-и
 Эпизод-ичн-ый → Эпизодичн-о
 Эпизодичн-ость

838 Эпопея → Кино/эпопея
 [эпопеј-а]

839 Эпох(а) → Эпох-альн-ый
 Эпох-и|альн-ый

840 Эскадр(а) → Эскадр-енн-ый → Эс мин ец [эс(кадренный) мин(онос)ец]

841 Эскалатор → Эскалатор-н-ый

842 Эскиз → Эскиз-н(ый) → Эскизн-о

843 Экспорт →

Экспорт-н-ый
Экспорт-ирова-ть

 →

Экспортировать-ся
Экспортирова-ни[j-э]

844 Эстакад(а) → Эстакад-н-ый

845 Эстафет(а) → Эстафет-н-ый

846 Эстрад(а) →

Эстрад-ник
Эстрад-н(ый)

 → Эстрадн-ость

847 Этжерк(а) → Этажероч-к-а (черед. к – ч)

848 Этик(а) →

Этик-ет	→	Этикет-н-ый									
Этич-еск(ий) (черед. к – ч)	→	Этическ-и									
Этич-н(ый)	→	<table style="display: inline-table; vertical-align: middle;"> <tr><td style="border-right: 1px solid black; padding-right: 5px;">Этичн-о</td><td style="padding: 0 5px;">→</td><td>Не-этично</td></tr> <tr><td style="border-right: 1px solid black; padding-right: 5px;">Этичн-ость</td><td style="padding: 0 5px;">→</td><td>Неэтичн-о</td></tr> <tr><td style="border-right: 1px solid black; padding-right: 5px;">Не-этичн(ый)</td><td style="padding: 0 5px;">→</td><td>Неэтичн-о</td></tr> </table>	Этичн-о	→	Не-этично	Этичн-ость	→	Неэтичн-о	Не-этичн(ый)	→	Неэтичн-о
Этичн-о	→	Не-этично									
Этичн-ость	→	Неэтичн-о									
Не-этичн(ый)	→	Неэтичн-о									

849 Этикет(к-а) →

Этикет-чик	→	Этикет-чиц-а
Этикет-н-ый	→	Этикетировать-ся
Этикет-ирова-ть	→	Этикет-аж

850 Этнограф(ия) →

Этнограф
Этнограф-ическ-ий

Этюд-ик

851 Эюд —→ Эюд-ист
 Эюд-ник
 Эюд-н(ый) —→ Эюдн-о
 | Эюдн-ость
 Фото/эюд

852 Эшафот —→ Эшафот-н-ый

853 Эффект —→ Эффе~~к~~т-ивн(ый) —→ Эффе~~к~~тивн-о
 | Эффе~~к~~тивн-ость
 Эффе~~к~~т-н(ый) —→ Эффе~~к~~тн-о
 | Эффе~~к~~тн-ость

854 Эшелон —→ Эшелон-н-ый
 | Эшелон-ирова-ть

Ю

855 Юбилей —→ Юбил-яр —→ Юбиляр-ш-а
 Юбилей-н-ый
 Предъ-юбилей-н-ый

856 Ювелир —→ Ювелир-н(ый) —→ Ювелирн-о

857 Юмор —→ Юмор-ист —→ Юморист-к-а
 | Юморист-ическ-ий
 Юмор-еск-а
 Юмор-истик(а) —→ Юмористич-еск-ий (черед. к – ч)
 Юмор-истичн-ый —→ Юмористичн-ость

858 Юниор → Юниор-к-а

859 Юрист → Юрист-к-а

860 Юрт(а) → | Юрт-ёнк-а
| Юрт-ов-ый
| Юрт-очн-ый

Я

861 Якорь → | Якор-ёк
| Якор-н-ый
| За-якор-и-ть

862 Янтарь → Янтар-н(ый) → Янтарн-о

863 Ярлык → Ярлыч-ок (черед. к – ч)

Приложение Б

Диаграммы анализа словообразовательных гнезд с позиции структуры

Диаграмма 1. Одиночные гнезда с вершиной иноязычное существительное



Диаграмма 2. Состав словообразовательных гнезд



Диagramма 3. Структура словообразовательных гнезд

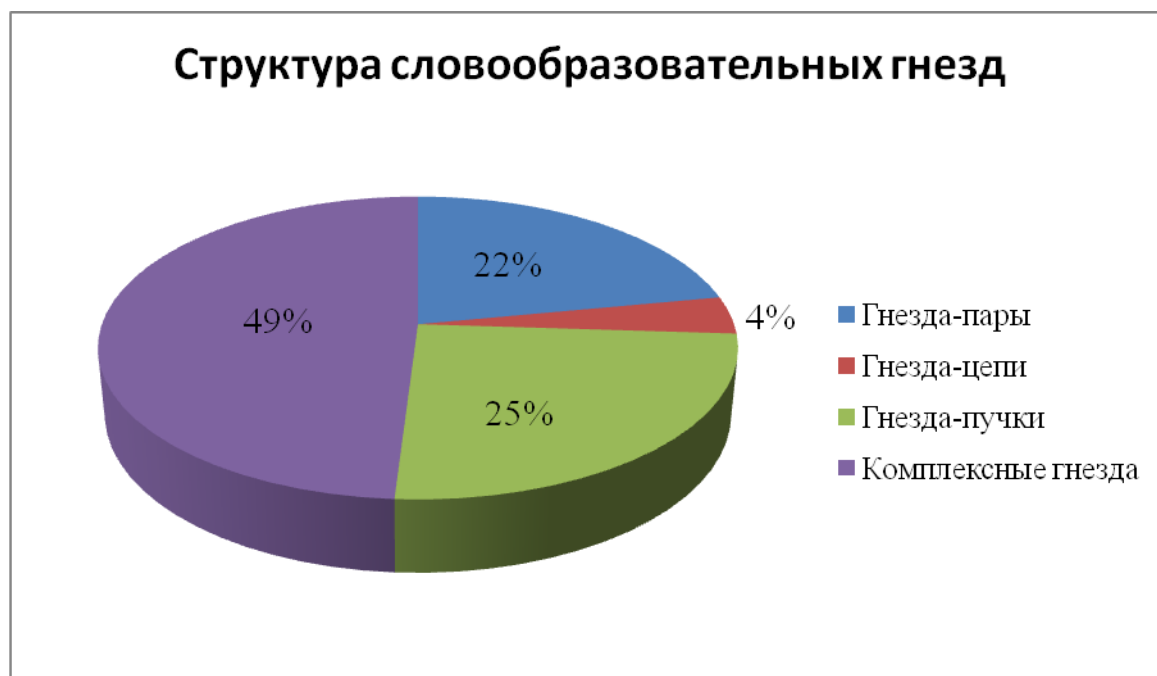

Диagramма 4. Объем комплексных гнезд

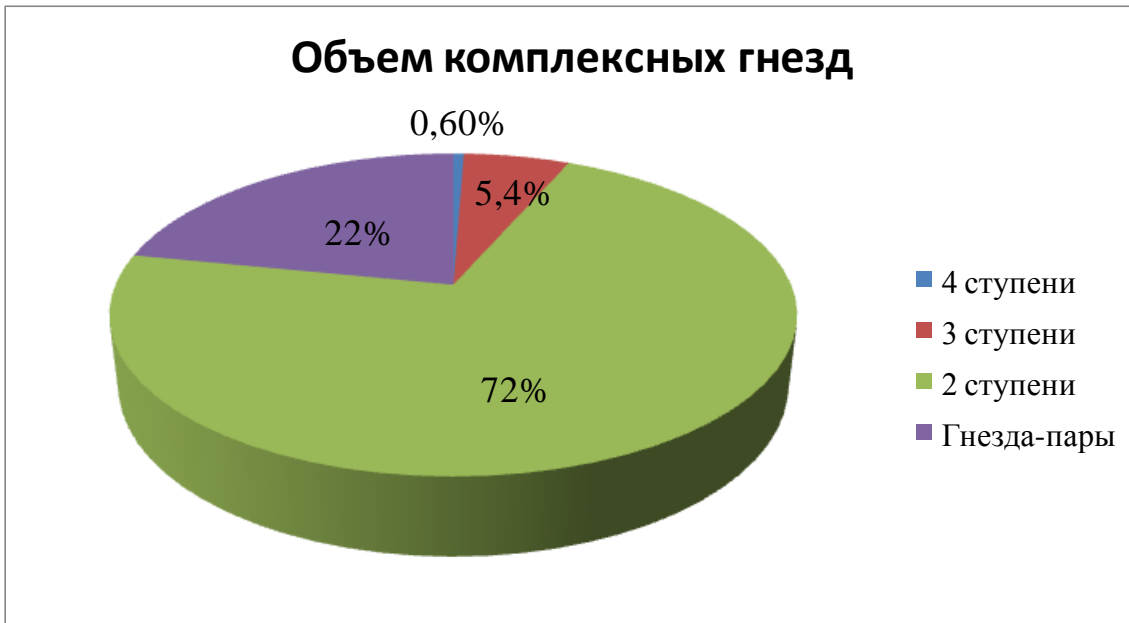

Приложение В

Словообразовательный словник исконно русских имен существительных

Б

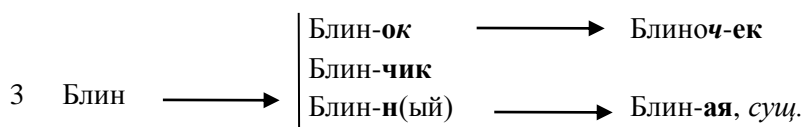
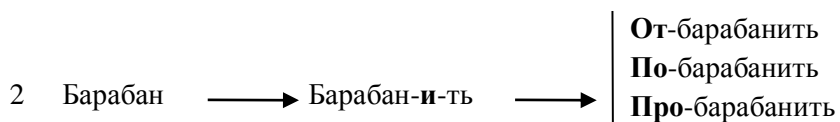
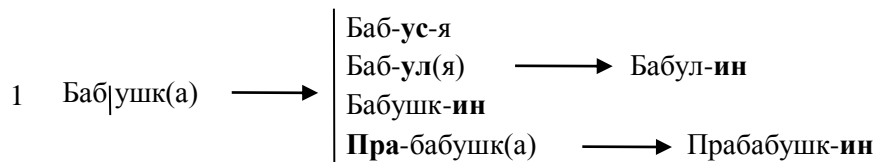

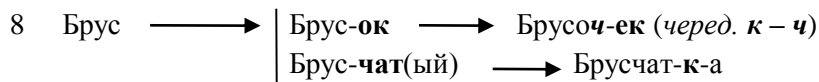
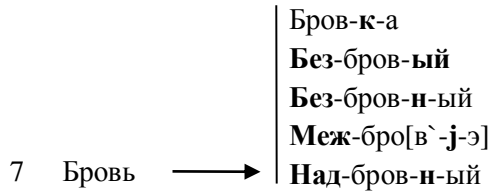
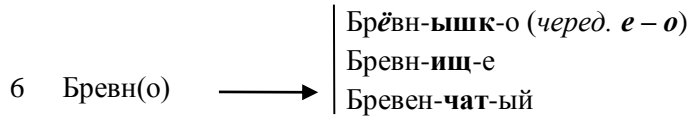
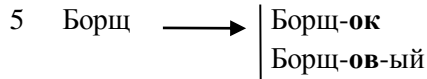
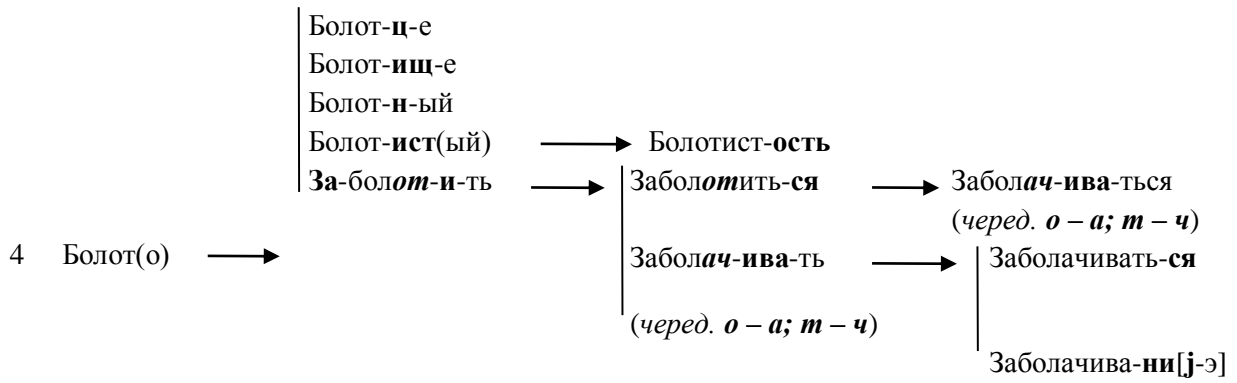

В

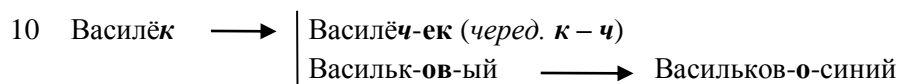

11 Ведр(о) → Ведёр-к(о) → Ведёро~~ч~~-к-о (*черед. к – ч*)
 Ведёр-ц-е
 Ведёр-н-ый
 Восьм-и-ведёр-н-ый
 Дв-ух-ведёр-н-ый
 Сорок-а-ведёр-н-ый

12 Веер → Веер-ок → Вееро~~ч~~-ек (*черед. к – ч*)
 Веер-н-ый

13 Век → Век-ов-ой
 Веч-н(ый) (*черед. к – ч*) → Вечн-о → Вечно/зелёный
 Вечн-ость
 Из-веч-н(ый) (*черед. к – ч*) → Извечн-о
 Извечн-ость
 На-веч-н(ый) (*черед. к – ч*) → Навечн-о
 В-век
 Во-век
 Во-век-и
 До-век-у
 Из-век-а
 На-век
 На-век-и
 Век-ова-ть → С-вековать

14 Веник → Венич-ек (*черед. к – ч*)
 Веник-ов-ый

15 Вен|ок → Вено~~ч~~-ек (*черед. к – ч*)
 Вено~~ч~~-н-ый (*черед. к – ч*)
 (ср. вен|ец)

Верёво~~ч~~-к-а
 Верёво~~ч~~-н-ик

16 Верёвк(а) → Верёвоч-н-ый

17 Верениц(а) → Верениц-ей, нареч.

18 Веретен(о) → | Веретён-це (черед. е – о)
| Без-веретён-н-ый (черед. е – о)

19 Верст(а) → | Верст-ов-ой
| Тысяч-е-вёрст-н-ый (черед. е – о)

20 Весл(о) → | Весель-це
| Весл-ищ-е
| Весель-н-ый

21 Вилк(а) → Вилоч-к-а (черед. к – ч)

Г

22 Гнезд(о) → | Гнезд-ышк-о (черед. е – о)
| Гнезд-овищ-е
| Гнезд-о[в`j-э]
| Гнезд-ов-ой
| Гнезд-и-ть → Гнездить-ся → | Гнезди-лиц-е
| В-гнездиться
| ВЗ-гнездиться
| У-гнездиться

23 Грош → Грош-ик
Грош-ов-ый

24 Гряд(а) → Гряд-к(а) → Грядоч-к-а (черед. к – ч)
Гряд-ов-ой Грядк-ов-ый

Д

25 Двор њн њн → Дворян-к(а) → Дворяноч-к-а (черед. к – ч)
Дворян-ск-ий

26 День → Ден-ёк → Денёч-ек (черед. к – ч)
Дн-евн(ой) → Дневн-ик → Дневнич-ок (черед. к – ч)
Дн-ём, нареч.
Дн-ями, нареч.
Еже-дн-евн(ый) → Ежедневн-о
Дн-ева-ть → Днёв-к-а
Пере-дн-евать

27 Деревн(я) → Деревень-к-а
Деревуш-к-а
Деревен-ск-ий → Деревен-щин-а
По-деревенск-и [по-деревенски]

28 Доблесть → Доблест-н(ый) → Доблестн-о

29 Долин(а) → Долин-к-а
Долин-ушк-а
Долин-н-ый

30 Дров(а) → | Дров-ишк-и
| Дров-ян-ой

Е, Ё

31 Ежевик(а) → | Ежевич-ник (черед. к – ч)
| Ежевич-н-ый (черед. к – ч)

К

32 Край → | Кра-ешек
| Край-н(ий) → | Крайн-е
| Крайн-ость
| Кра-ев-ой
| **Бес-край-н-ий**
| **О-кра-ин-а**

33 Крапив(а) → | Крапив-к-а
| Крапив-ушк-а
| Крапив-ник
| Крапив-н-ый

У

34 Узел → | Узел-ок → Узелоч-ек (черед. к – ч)
| Узл-оват(ый) → Узловат-о
| Узл-ов-ой

| Ус-ик-и
| Ус-ёнк-и
| Ус-ишк-и
| Ус-ищ-и
| Ус-ач

35 Ус(ы) → Ус-ат(ый)
Без-ус-ый → Усат-еньк-ий

Приложение Г

Методическое пособие к изучению основных понятий словообразования в средней школе

1. Значение раздела «Словообразование» в школьном курсе русского языка

В современной лингвистике словообразование разделилось на два раздела: морфемику (науку о морфемах, или значимых частях слова) и словопроизводство (науку о способах образования слов). Морфемика включена в программу для V класса, а словопроизводство в программу для VI класса.

В связи с введением раздела «Морфемика» в программу и соответственно в учебник вошли понятия «морфема» (т.е. значимая часть слова), «вариант морфемы» (т.е. морфема, имеющая какие-либо фонетические изменения). Разбор слова по составу теперь называется морфемным разбором. Пополнен перечень чередований звуков в морфемах. Расширены сведения о типах чередования: одни чередования отражаются на письме, другие на письме не отражаются. Второй тип чередования изучается в орфографии.

В переработанном издании учебника усовершенствованна система повторительных вопросов в конце раздела. В остальном содержание данного раздела не претерпело существенных изменений. В него входят понятия, отражающие морфемный состав слова: окончание, основа слова, корень слова, приставка, суффикс. В каждой морфеме указывается место каждой морфемы в слове, сообщается её функция, перечисляются её лексические и грамматические значения.

Морфемы основы слова (частично и окончания) выполняют словообразовательные функции и имеют поэтому лексико-словообразовательное значение. Они образуют модели слов. В связи с этим при изучении морфем следует опираться на словообразовательные принципы, в основе которых лежит ассоциативное сопоставление одних языковых явлений с другими: экстралингвистический, лексико-морфемный, модельно-структурный. Экстралингвистический принцип предполагает сопоставление слова с той или иной морфемой и обозначаемых этими словами реалий. В учебнике для реализации данного принципа имеются рисунки. Лексико-морфемный принцип

заключается в сопоставлении лексического значения того или иного слова с семантико-словообразовательным значением группы (модели) слов с изучаемой морфемой. Данный прием помогает учащимся лучше осознать словообразовательное значение морфемы. Модельно-структурный принцип направлен на сопоставление словообразовательного значения морфемы и структуры (строения) слов с этой морфемой.

Приступая к выяснению существенных признаков морфемы – её места в слове, функций, значений, следует выбрать какой-либо принцип и им руководствоваться, знакомя учащихся с новым материалом.

Сведения по морфемике в учебнике представлены либо в готовом виде (в виде лингвистических текстов, излагающие существенные признаки морфемы), либо в виде материала для наблюдений, анализ которых должен выявить существенные признаки морфем. В результате учащиеся составляют определение изучаемого понятия.

Закрепление знаний и формирование умения членить слово по составу и определять лексико-морфемное значение модели слов с данной морфемой происходят при выполнении упражнений следующих типов:

- нахождение слов с данной морфемой;
- подбор слов с данной морфемой и с определённым значением;
- морфемный разбор слов;
- продолжить ряд слов с данной морфемой;
- определить слово по его лексическому значению;
- группировка слов с определённым лексико-морфологическим значением;
- обозначение морфем в выделенных словах;
- группировка слов с вариантами морфем.

Важность изучения данного раздела определяется тем, что двух третей всех орфографических правил, включённых в школьные учебники, опираются на умение анализировать слово по составу.

Задачи изучения раздела: подвести учащихся к пониманию морфемы как значимой части слова; научить школьников обоснованно выделять морфемы;

различать разные формы одного и того же слова; формировать умение подбирать однокоренные слова с учетом значения корня.

Необходимо стремиться к выработке у школьников умения обосновывать выделение морфем. Один из вариантов решения этого вопроса – доказательство путём приведения в качестве примеров других слов с аналогичной морфемой.

Велико значение занятий словообразованием с точки зрения задач общепедагогического характера, развития мыслительных способностей учащихся, их познавательной деятельности, самостоятельности, навыков решения поисковых задач и т.п.

Без умения выделять в слове его составные части (морфемы): основу и окончание, корень, приставки и суффиксы – невозможно изучение частей речи, усвоение многих орфографических правил, понимание значений большинства слов, сознательное изучение грамматики. Работа по изучению состава слова ведется в начальной школе и по мере перехода учащихся из класса в класс усложняется.

При изучении раздела «Словообразование» даются сведения о том, какое место эта тема занимает в общей системе работы по грамматике, какова последовательность ознакомления учащихся со значимыми частями слова (корнем, приставкой, суффиксом и окончанием), в чем состоит взаимодействие между составом слова и способами образования слов, между навыками правописания частей слова и знаниями в области словообразования и грамматики.

Изучение состава слова и словообразования – процесс длительный, не ограниченный только временем происхождения соответствующего раздела программы, рамками одного какого-либо класса. Эта работа должна вестись попутно с происхождением изменяемых частей речи. В VI – VIII классах, где изучение словообразования не выделяется в особый раздел, необходимо при всяком удобном случае выделять одно, два слова для разбора по составу и для словообразовательного разбора.

Помимо умения выделять в слове значимые части, учащиеся должны научиться подбирать однокоренные слова.

2. Изучение словообразования в школьном курсе русского языка

В VI классе изучение словообразования идет в двух направлениях: учащиеся знакомятся с основными способами словообразования и в связи с изучением морфологии в повторительном плане со способами образования частей речи. Одновременно закрепляются знания о структуре слова и совершенствуется умение производить морфемный и словообразовательный разбор.

В учебнике, согласно программе, даются сведения по этимологии: определено, что изучает этимология; что такое этимологический разбор и этимологический словарь. Таким образом шестиклассники получают полную характеристику значения и структуры слов не только в современном состоянии, но и в историческом прошлом. К двум видам разбора — морфемному и словообразовательному — прибавляется в самом элементарном виде третий вид анализа — этимологический.

Практические цели изучения словообразования в VI классе заключаются в усвоении способов образования слов русского языка, в осознании учащимися структурно-семантических связей производных слов с исходными (например, *подводник* и *подводный*), в усвоении словообразовательного значения изучаемых в школе морфем.

Практические цели изучения словообразования в VI классе заключаются в овладении словообразовательным разбором, в создании предпосылок для обогащения словарного запаса учащихся и в усвоении условий выбора правильных буквенных написаний в приставках, корнях и суффиксах.

В содержание работы по словообразованию в VI классе входит усвоение того, от чего слова образованы или образуются, словообразовательные средства (т. е. то, с помощью чего образованы или образуются слова), способы образования слов (приставочный, суффиксальный, приставочно-суффиксальный, бессуффиксный, сложение, переход одной части речи в другую);

словообразовательный разбор, словообразовательные факты (т. е. конкретные морфемы, изучаемые в V классе, например приставки *пре-* и *при-*, суффиксы *-чик (-щик)*, *-ек (-ик)*, *-ан (-ян)*, *-о (-е)* и др.), их функции и значения; словообразовательные умения: определять, с помощью чего образовано слово; находить исходную единицу, от которой образовано слово; определять способ образования слова (в ясных случаях), производить словообразовательный разбор слова.

Работа по словообразованию предполагает также повторение и закрепление ранее изученного.

В V классе материалы о структуре слова даны в разделе «Морфемика». Поэтому в VI классе повторяются сведения о морфемах; о видах морфем по их месту в слове и по функции; вариантах морфем; однокоренных словах.

Повторение сведений по морфемике и закрепление умения членить слово на морфемы, определять значение и функцию морфем происходит при выполнении следующих заданий:

- 1) выделение в слове указанной морфемы и определении ее значения;
- 2) разграничение однокоренных слов и форм одного слова;
- 3) составление гнезда однокоренных слов;
- 4) выделение чередующихся звуков в вариантах морфем;
- 5) выяснение роли однокоренных слов и их употреблении как средства связи предложений в тексте;
- 6) ознакомление с историческими изменениями в составе слова.

3. Анализ словообразовательных моделей как средство повышения орфографической грамотности учащихся.

Проблема орфографической грамотности – это одна из главных проблем учителей русского языка. Решение проблемы формирования орфографических навыков можно начать с освоения методики орфографического письма.

Орфографическое письмо – это та форма работы с печатным текстом, в рамках которой может и должно быть планомерно обеспечено совмещение

смысловой и орфографической ориентировки в процессе чтения. Необходимым условием их совмещения является возникновение перед читающими дополнительной задачи, требующей не только понимания текста, но анализа его морфемной структуры.

Первый шаг к морфемному анализу – это формирование умений видеть «ошибкоопасные» места в слове. Определение таких мест формируется несколькими приемами:

1. «Письмо с дырками».
2. Проверка орфограммы тремя способами:
 - а) по сильной позиции
 - б) по словарю
 - в) по правилу.
3. «Зеркальные» и «незеркальные» слова.

Когда сформировано умение видеть ошибкоопасные места в слове, переходим к морфемному разбору, к которому обращаться желательно на каждом уроке. При этом если разбор проводить не формально, а требовать от учеников доказательств того, почему выделен тот или иной корень, суффикс, та или иная приставка или окончание, то ученики для доказательства станут привлекать знания из других разделов школьного курса. Благодаря такому подходу разбор слов по составу раскроет перед учащимися взаимосвязи языковых явлений, т.к. он аккумулирует и синтезирует знания, полученные школьниками при изучении не только словообразования, но и морфологии, орфографии, лексики и других разделов школьного курса, даёт возможность за короткий промежуток времени проверить на уроке прочность этих знаний. Морфемный разбор формирует у учащихся умение устанавливать эти языковые связи, учит сравнивать, сопоставлять, обобщать. Он способствует формированию у школьников навыков монологической устной речи научного стиля, проявляющихся в свободном использовании лингвистической терминологии, в умении произвести разбор слова в форме связанного высказывания.

Таким образом, морфемный разбор является не только формой проверки знания, но и средством, с помощью которого делается более интенсивным становление грамматических навыков школьников.

Виды разбора по составу могут быть самыми разнообразными, и успех выполнения заданий во многом определяется тем, учитываются ли возрастные особенности школьников. Так, в 5 - 6 классах рекомендуется использовать элементы занимательной грамматики.

Например, учащимся предлагается отгадать шараду, когда надо не разобрать, а собрать слово.

Корень мой находится в цене,

В очерке найди приставку мне.

Суффикс мой в тетрадке все встречаем,

Вся же - в дневнике я и в журнале. (Оценка)

В списке вы мой обнаружите корень,

Суффикс - в собрании встретите вскоре;

В слове рассказ вы приставку найдете;

В целом - по мне на уроки пойдете. (Расписание)

Но так как количество стихотворных примеров ограничено, предлагаем учащимся игру «Собери слово», задания которой аналогичны заданиям описанной выше шарады: школьникам предлагается составить слово, взяв указанные морфемы из других слов.

Например:

- 1.
- | | |
|--|-------------|
| | пришкольный |
|--|-------------|
- 2.
- | | |
|--|------------|
| | рассчитать |
|--|------------|

Подобных заданий очень много в тетради Г.А.Богдановой по русскому языку в 5 - 6 классах.

Но постепенно задания усложняются решением орфографических задач.

- 3.
- | | |
|--|-----------|
| | объяснить |
|--|-----------|
- 4.
- | | |
|--|------------|
| | расстилатъ |
|--|------------|
- 5.
- | | |
|--|---------------|
| | разговориться |
|--|---------------|

В указанных примерах учащиеся при составлении слова должны опереться на орфографические правила: правописания разделительного твердого знака, приставок на - 3, - С, чередующихся гласных в корне слова.

Решение следующей задачи связано с лексикой и морфологией.

- Составить слово, взяв из указанных слов значимые части.



- К полученному слову подобрать однокоренные слова различных частей речи.

В упражнения подключаются и задания, связанные с синтаксисом.

V класс.

I.

- 1) Найти определения, взять из него приставку: это был беспокойный человек;
- 2) из сказуемого взять корень: моряки не боятся бурь;
- 3) добавить суффикс прилагательного прелестный;
- 4) окончание определения: Огромный шар поднялся в воздух.;

- С полученным словом (бесстрашный) составить словосочетание.

II.

- 1) Из определения взять приставку: Осенью идут бесконечные дожди;
- 2) добавить подлежащее: Шум вреден для здоровья;
- 3) добавить суффикс прилагательного: интересный;
- 4) добавить окончание прилагательного: красный.

- С полученным словом (бесшумный) составить словосочетание.

VI класс.

- 1) Выписать из предложения подлежащее: С обрыва открывался чудесный вид;
- 2) К полученному слову добавить безударную гласную корня сказуемого: Зимой светает поздно.
- 3) Дописать окончание глагола петь.
- 4) Взять приставку от сказуемого: Зимний лес удивляет своей красотой.

- От полученного слова (увидеть) образовать формы различных наклонений.

VII класс.

1)

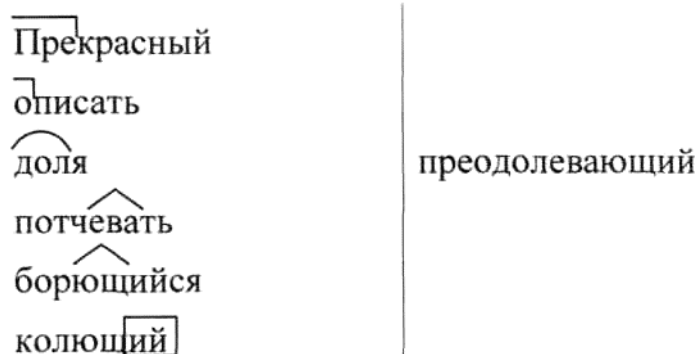

- С полученным словом учащиеся должны составить словосочетание, чтобы данное слово было в нем главным; затем придумать предложение, записать его, объяснив графически знаки препинания.

Например: Человек, /успешно преодолевающий свою лень/, может многого добиться.

2)

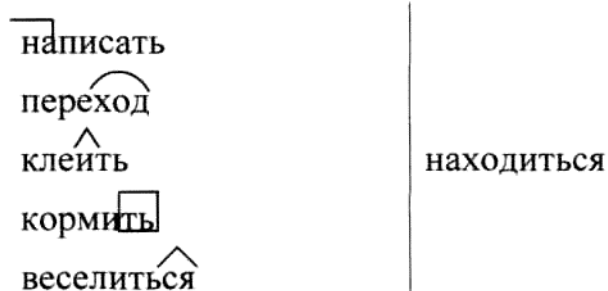

- От полученного глагола образовать возможные причастия.
- С одним из них составить словосочетание, а затем предложение.
- Предложение записать, графически объяснить пунктограммы.

Большой интерес у школьников вызывают упражнения, связанные с моделированием слов.

Например:

- 1) Придумать слова, соответствующие данным схемам:

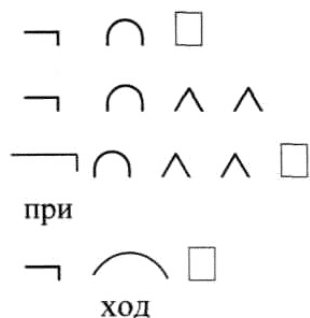

В книге Львовой «Словообразование» есть небольшой словарик, который называется «Словарик морфемных моделей слов». В его список вошли 200 морфемных моделей, наиболее типичных и употребительных в русском языке. Даже беглый взгляд на этот список показывает, что слова каждой морфемной модели имеют много общих одинаковых признаков и что перечень корней, сопровождающий каждую модель, можно продолжить.

Работа с этим словарем позволяет быстро определить часть речи по типичным суффиксам и окончаниям, предугадать орфографические затруднения, которые возможны при записи слов одной морфемной модели.

Изучая и повторяя материал по словообразованию, необходимо подбирать такие задания, которые включают в себя целый комплекс задач (по развитию речи, орфографии, морфологии, лексике и т.д.).

Например, умение правильно определить корень в слове путем подбора однокоренных слов помогает не только избежать самой распространенной ошибки - правописание безударной гласной в корне, но и пополнить словарный запас школьников. Сюда можно включить и задачу по морфологии.

1. С данной морфемой (корнем) образовать однокоренные слова различных частей речи.



2. Приведенные слова образованы от шести корней. Выписать слова каждого корня в отдельный столбик. Корень выделить, обозначить части речи. Подчеркнуть в корнях проверяемые безударные гласные.

Работа, лесник, перемена, вода, заработать, привозить, мена, перелесок, переработка, водник, лес, грузчик, перевозчик, измена, наводнение, нагрузка, извозчик, водичка, выработка, вывоз, обменять, лесной, водный.

3. Из данного ряда выбрать и записать группами родственные слова. Обозначить части речи.

Целина, цельный, прицельный, горный, отгореть, загорелый, горы, загорал, гористый, целиком, целевой, целинный, целый, прицел, целинник, нацеленный, уцелеть, цель.

Назвать пары слов с омонимичными корнями.

4. Выписать слова с приставкой под. Доказать правильность выбора графически.

Подосиновик, подорожник, подоконник, подсадовать, подставка, подробности, подруга, подсолнечник, подальше, подумать, подсказать, подружиться.

В выполнении задания по морфемному разбору можно допустить ошибки.

Конечно, нужно учить пользоваться справочной литературой, словарями. Так, например, «Школьный словообразовательный словарь русского языка» (автор А.Н. Тихонов) включает в значительной степени именно те слова, состав которых анализируется в процессе изучения русского языка, понимание которых необходимо учащимся.

Большую услугу окажет и «Словарь морфем русского языка» (М.1986).

Работа над словообразовательным анализом слова очень интересна и актуальна. Именно этот вид деятельности направлен на формирование способности по отдельному языковому элементу (значащей части слова) восстанавливать картину целого, опознавать грамматические признаки слова, предупреждать орфографические затруднения при его записи. В результате у ученика формируется морфемная зоркость – особый взгляд на слово, «который

как рентгеновский луч обнажает через морфемную структуру основные языковые свойства слова и предупреждает орфографические затруднения при его записи» (С.И.Львова).

4. Формирования речевой культуры учащихся при изучении морфемики

Речь человека – важнейший показатель его культуры, мышления и интеллекта. Развитие речи сказывается на владении мыслью и логикой, ведь, по словам А.Толстого, - «обращаться с языком кое-как – значит и мыслить кое-как: неточно, приблизительно, неверно».

«Высокая культура разговорной и письменной речи, хорошее знание и чутье родного языка, умение пользоваться его выразительными средствами, его стилистическим многообразием – самая лучшая опора, самое верное подспорье и самая надежная рекомендация для каждого человека в его общественной жизни и творческой деятельности» (В. В. Виноградов).

Именно в начальной школе дети начинают овладевать нормами устного и письменного литературного языка, что, по сути, является работой по формированию такого критерия культуры речи как правильность. Учитель должен помочь детям осмыслить требования к «хорошей» речи, учить младших школьников при формулировке мыслей следить за точностью, разнообразием, выразительностью языковых средств, в зависимости от речевой ситуации.

Хорошо развитая речь служит одним из важнейших средств активной деятельности человека в современном обществе, а для школьников - средством успешного обучения в школе. Сознательное владение языком базируется на усвоении комплекса теоретических знаний, и, в частности, знаний из области грамматики и словообразования.

Проблема изучения словообразования в школе серьезно интересовала многих методистов прошлого. Среди них такие имена как Н.Ф. Бунаков, И.И. Срезневский, К.Д. Ушинский, Д.И. Тихомиров и другие. О важном значении

изучения морфемной структуры слов в развитии лингвистических способностей детей и их общем развитии говорят и известные методисты последних десятилетий: Т.Г. Рамзаева, М.А. Рыбникова, С.И. Львова, М.Р. Львов, М.С. Соловейчик и другие.

Изучение морфемики имеет большое значение для учащихся, прежде всего потому, что осознание структуры слова позволяет им глубже понять его лексическое значение и точно употреблять слова в речи. Известно, что каждая значимая часть слова выполняет определенную роль. Очень важно показать школьникам необходимость установления связей между лексическим значением слова и его морфемным составом.

Практическое освоение словообразовательных норм, осознанное членение слова с учетом значения выделенных в нем морфем во многом помогает предупредить в устной и письменной речи учащихся нарушений нормативной структуры слова. Кроме того, развитие у школьников внимания к значению морфем в слове способствует предупреждению и таких лексических ошибок, которые проявляются в неразличении некоторых однокоренных слов и употреблении этих слов в несвойственном им значении.

Таким образом, умение видеть в словах морфемы и осознавать их значение является одним из ведущих в школьном курсе русского языка – тем умением, которое во многом определяет качество усвоения учащимися литературных норм языка в разных его областях.

Однако анализ методической литературы, наблюдение за учебным процессом выявили имеющий место формальный подход к морфемному разбору у детей. Этот факт свидетельствует о том, что при изучении морфемики не уделяется должного внимания содержательной стороне слов и их частей. После изучения темы учителя редко рассматривают морфемный разбор в единстве формы и содержания. Тогда как главное методическое условие, от которого во многом зависит речевая культура учащихся, – это повседневное внимание к работе над составом слова.

Такая ситуация складывается из-за отсутствия связи между работой над составом слова и формированием речевой культуры младших школьников.

5. Морфемный и словообразовательный разборы слова

Определяя структуру слова, необходимо разграничивать два вида разбора: морфемный и словообразовательный. Морфемный и словообразовательный разбор слова (то, что условно обозначается цифрой 2) – это два взаимосвязанных этапа анализа структуры слова. Каждый из них имеет свои цели и задачи.

Морфемный разбор — это установление морфем, из которых состоит данное слово (его иногда называют разбором по составу).

План морфемного разбора

1. Выписать слово в той форме, в какой оно представлено в предложении. Определить слово как часть речи (изменяемая или неизменяемая часть речи).
2. У изменяемого слова выделить окончание и указать его значение. Чтобы определить окончание, необходимо слово просклонять или проспрягать.
3. Указать основу слова.
4. Выделить корень слова; подобрать однокоренные слова.
5. Выделить приставки, суффиксы, постфиксы, соединительные гласные (если они есть); подобрать другие слова с такими же приставками, суффиксами и т.д., но с другим корнем.

Словообразовательный разбор ставит целью определить, от какой производящей основы, с помощью каких словообразующих аффиксов и каким способом образовано данное слово: звук — звуковой — сверхзвуковой. При словообразовательном разборе выделяются две части: производящая основа и словообразующие аффиксы: требова+тельн(ый), испыта+тель, бес+платн(ый), раз+мыть.

План словообразовательного разбора

1. Поставить слово в начальную форму.

2. Указать основу слова и определить, является ли оно производным.
3. Для производного слова подобрать словообразовательную пару (слово, от которого непосредственно образовано разбираемое слово).
4. Указать основу в производящем слове.
5. Указать словообразовательные приставки, суффиксы, постфиксы (если они есть).
6. Указать способ образования слова.

Следует обратить внимание на следующее:

- 1) При морфемном разборе анализируется та форма слова, которая представлена в конкретном тексте; при словообразовательном разборе – слово в начальной форме.
- 2) Основу разбираемой формы слова можно выделить всегда, окончание (включая нулевое окончание) выделяется только в изменяемых частях речи (нет окончаний у деепричастий, наречий, служебных частей речи и некоторых существительных и прилагательных).
- 3) Чтобы определить, является ли слово производным, надо обратить внимание на состав его основы (в начальной форме!).
- 4) Если основа начальной формы слова состоит из одного корня, то оно обычно является непроизводным. Исключения могут составить слова, которые образованы путём: (а) нулевой суффиксации; (б) перехода из одной части речи в другую.
- 5) Если основа начальной формы слова состоит из корня и приставки, суффикса и т.д., такое слово обычно является производным. Исключения составляют некоторые бесприставочные глаголы.
- 6) Сложное слово всегда является производным.

Образец морфемного и словообразовательного разбора

Побриться

1) Морфемный разбор:

1. по-бри-ть-ся (глагол в неопределённой форме).

2. Окончание – -ть. Оно выражает значение неопределённой формы, ср.: по-бре-ет-ся, по-бре-ем-ся.
3. Основа формы – по-бри-...-ся.
4. Корень – бри-. Однокоренные слова: бри-тв-а, вы-бри-ть.
5. по- – приставка, ср.: по-сл-а-ть, по-сад-и-ть.
-ся – постфикс возвратного глагола, ср.: мы-ть-ся, куп-а-ть-ся.

2) Словообразовательный разбор:

1. Начальная форма – побриться.
2. Основа слова – по-бри-...-ся. Основа производная.
- 3–6. а) по-бри-ть-ся ← по-бри-ть; -ся – словообразовательный постфикс; постфиксальный способ.
б) по-бри-ть-ся ← бри-ть-ся; по- – словообразовательная приставка; префиксальный способ.

6. Комплекс упражнений по морфемике и словообразованию

Морфемные и словообразовательные упражнения

1. Подберите имена существительные с суффиксом -j-, образующим форму множественного числа. (Листья, братья и т.п.)

Подберите имена прилагательные с суффиксом -ий, обозначающим принадлежность человеку. (Враж-ий, княж-ий, казач-ий, человечес-ий.)

Подберите имена существительные с суффиксами, обозначающими лиц женского пола. (Студент-к-а, сосед-к-а, грузин-к-а; житель-ниц-а, воспитатель-ниц-а, писатель-ниц-а; ткач-их-а, повар-их-а, портн-их-а.)

2. В какой группе не все слова являются однокоренными?

- 1) Скосить, скашивать, косарь;
- 2) мост, мощный, вымачивать;
- 3) мучной, мучнистый, замучить;

4) лгать, ложь, лживый.

В каком ряду слова являются формами одного и того же слова?

- 1) Писать, пишут, пишу;
- 2) мысль, замысел, мышление;
- 3) рисовать, нарисовать, перерисовать;
- 4) цветок, цветком, цветы.

3. Какое слово состоит из приставки, корня, одного суффикса и окончания?

- 1) Доучившись;
- 2) развенчанный;
- 3) пожалели;
- 4) сдельный.

В каком ряду строение всех слов соответствует схеме: корень + суффикс (-ин-) + суффикс (-н-) + окончание (-ый)?

- 1) Старинный, магазинный, каменный;
- 2) картинный, аршинный, машинный;
- 3) перинный, блинный, витаминный;
- 4) вершинный, равнинный, срединный.

4. Разбейте слова на группы в зависимости от значения приставки:

приклеить, приподнять, приварить, прикарманить, прищуриться, приберечь, принарядиться, присвоить, привязать. (Неполнота действия – приподнять, принарядиться, прищуриться; присоединение – приклеить, приварить, привязать; совершение действия в свою пользу – прикарманить, приберечь, присвоить.)

5. В каком слове нет приставки над-?

- 1) Надпись;
- 2) надеяться;
- 3) надбровье;
- 4) надкусить.

В каком слове нет суффикса -чик-?

- 1) Вагончик;
- 2) обидчик;
- 3) чуланчик;
- 4) одуванчик.

В каком ряду все слова не имеют окончания?

- 1) Досуха, стряпуха, старуха;
- 2) олово, заново, одинаково;
- 3) читая, листовая, чистая;
- 4) вглубь, встарь, вновь.

6. Восстановите слово по описанию морфем.

1. Корень обозначает верхнюю конечность человека.
2. Соединительный гласный.
3. Корень, означающий ‘создавать, изготавливать что-либо’.
4. Суффикс глагола, обозначающий ‘заниматься чем-нибудь, обнаруживать склонность к чему-либо’.
5. Суффикс (окончание) инфинитива. (Рук-о-дель-нича-ть.)

7. От какого слова образовано существительное выход?

- 1) Ход;
- 2) выходить;
- 3) ходить;
- 4) выходной.

От какого слова образовано слово разобранный?

- 1) Бранный;
- 2) брать;
- 3) разобрать;
- 4) разбирать.

8. Постройте словообразовательную цепочку, оканчивающуюся словом выигрышно.

(Играть выиграть выигрыш выигрышный выигрышно.)

Определите, какое слово пропущено в словообразовательной цепи.

Служить заслужить ... заслуженно.

- 1) Служение;
- 2) заслуженный;
- 3) служба;
- 4) заслуга.

9. Разделите слова на три группы по способу словообразования: 1) приставочный; 2) суффиксальный; 3) приставочно-суффиксальный; 4) бессуффиксный.

Побережье, антивирус, взлет, неорганический, соединение, приглушенно, сушь, беспомощный, по-старому, покос, демобилизовать, выкатывать.

- 1) Антивирус, демобилизовать, неорганический; 2) соединение, приглушенно, выкатывать; 3) беспомощный, по-старому, побережье; 4) взлет, покос, сушь.)

В каком ряду все слова образованы бессуффиксным способом?

- 1) Разворот, синь, голос;
- 2) выбор, тишь, кросс;
- 3) отдел, побег, отсев;
- 4) глушь, закат, плакат.

10. Распределите приведенные слова по графам таблицы.

Неизменяемые слова	Изменяемые слова	
	основа	окончание
снова	ГОЛОВ-	-а

Два, скромнее, быстро, земля, знойно, играючи, играя, красив, конечно, лето, мать, навсегда, можно, нарочно, нельзя, фойе, шесть, семеро, краснеющий, около, купанный, красный, погасив.

11. Распределите слова на две группы:

- 1) слова с нулевым окончанием;
- 2) слова, не имеющие окончания.

Очень, мышь, лишь, пополам, сам, горяч, сторож, невтерпеж, молодежь, вброд, один, десять, чуть.

12. Распределите слова на две группы по функции выделенных морфем:

- 1) слова со словоизменительными морфемами;
- 2) слова со словообразовательными морфемами.

Читай-те, рас-судить, бел-е-ть, величественн-ее, наи-лучший, велич-ав-ый, крепч-е, шуме-л-а, де-маскировать, велич-айш-ий, волч-ий.

13. В каждом ряду однокоренных слов найдите лишнее (слово с омонимичным корнем).

- 1) Любить, любой, любовь, любитель;
- 2) духовный, духовность, духи;
- 3) долина, доля, обездолить, бездольный;
- 4) долгий, долго, долгота, долг;
- 5) плен, пленник, пленарный, пленить;
- 6) липа, липкий, липняк, липовый;
- 7) клад, кладоискатель, укладка;
- 8) город, городской, горожанин, загородка;
- 9) бурить, бурильщик, буря;
- 10) воротник, воротить, возврат.

14. Разбейте слова на группы в зависимости от значения суффикса –к-:

- 1) предмет для осуществления действия;
- 2) уменьшительно-ласкательное значение;
- 3) частица однородной массы;
- 4) вещество, возникшее в результате действия.

Очистки, приманка, терка, идеяка, щелка, малинка, чешуйка, объедки, свадебка, паутинка, задвижка, выжимки.

15. Игра «Составь слово»:

- От глагола понёс взять приставку,
- от глагола дарить корень,
- от существительного кружок суффикс.
- Какое слово получилось? (подарок)

- От глагола побелел взять корень,

от прилагательного маленький суффикс,
от прилагательного синий окончание. (беленький)

-От глагола пришёл взять приставку,
от глагола улетел взять корень,
от глагола бежит окончание. (прилетит)

ТЕСТ ДЛЯ САМОПРОВЕРКИ №1:

1. В каком ряду все слова однокоренные?

- 1) Дрожать, продрогнуть, вздрагивать;
- 2) кусать, закуска, вкусный;
- 3) воспитать, питание, подписка;
- 4) утроить, третий, третовый.

2. В каком ряду во всех словах выделяется окончание?

- 1) Прямиком, берегом, творогом;
- 2) одно, полотно, шестеро;
- 3) издавна, чиста, комната;
- 4) четыре, поверье, вскоре.

3. В каком ряду все слова не имеют окончания?

- 1) Крюк, номер, насквозь;
- 2) мышь, здесь, четверо;
- 3) издавна, заново, лишь;
- 4) напрокат, самокат, вдоволь.

4. В каком слове выделяются два окончания?

- 1) Синеглазый;
- 2) кто-либо;
- 3) шестьдесят;
- 4) кафе-бар.

5. В каком ряду во всех словах выделенные морфемы являются словоизменительными (формообразующими)?

- 1) Наи-меньший, под-бежать, по-больше;
- 2) собра-л-а, велич-айш-ий, наи-худший;
- 3) бережн-ее, чита-л-а, издавн-а;
- 4) пере-пилить, ши-л-и, весел-ей.

6. В каком ряду во всех словах выделенные суффиксы являются словообразовательными?

- 1) Чита-л-и, жи-л-ой, мерз-л-ый;
- 2) хитр-и-ть, бег-и, дружеск-и;
- 3) грузин-к-а, молоч-к-о, плав-к-и;
- 4) быстр-ей, сильн-ей, грамот-ей.

7. В каком ряду во всех словах выделяется приставка над-?

- 1) Надеть, надежный, надпись;
- 2) надкостница, надтреснутый, надднепровский;
- 3) надежный, надбровье, надкусить;
- 4) надвинуть, надрезать, надводный.

8. В каком ряду во всех словах выделяется приставка под-?

- 1) Подворотня, подкрылок, неподражаемый;
- 2) подреберье, подробный, неподкупный;
- 3) неподсудный, подлесок, подарок;
- 4) неподвластный, подследственный, наподдать.

9. В каком ряду во всех словах выделяется окончание -ите?

- 1) Тратите, поднесите, толкните;
- 2) хотите, красите, согните;
- 3) стоите, караулите, позвольте;
- 4) берегите, подчеркните, соберите.

10. В каком слове есть суффикс -чик-?

- 1) Пончик;
- 2) зайчик;
- 3) ключик;
- 4) грузчик.

№	1	2	3	4	5	6	7	8	9	10
Ответ	1	2	3	3	2	3	2	4	3	4

ТЕСТ ДЛЯ САМОПРОВЕРКИ №2:

1. В каком слове нулевое окончание?

- а) подружился в) искупавшись
б) ошибавшийся г) смеяться

2. В каком слове нулевое окончание?

- а) ролей (р. п.) в) ручей
б) смелей г) сторицей

3. В каком слове нет окончания?

- а) заснул б) ловкий в) колибри г) четверо

4. В каком слове нет окончания?

- а) пришел б) рисуешь в) читая г) нарисовавший

5. В каком слове нет приставки?

- а) погоня б) подкова в) подошва г) пощёчина

6. В каком слове две приставки?

- а) недоумевать в) перестройка
б) задобрить г) неоконченный

7. В каком слове два суффикса?

- а) задумчивый в) прочитанный
б) деловой г) голубоватый

8. В каком слове два суффикса?

- а) учительница в) новатор
 б) поэтесса г) победитель

9. В каком слове есть суффикс -к-?

- а) ленточка б) почка в) косилка г) баночка

10. В каком слове есть суффикс -очк-1

- а) сорочка б) уточка в) лампочка г) тарелочка

11. Какое слово состоит из приставки, корня, суффикса, окончания?

- а), прочитанный в) созвучный
 б) антикварный г) доблестный

12. Какое слово состоит из приставки, корня, суффикса, окончания?

- а) приходил в) освободить
 б) помнишь г) закончив

ТЕСТ ДЛЯ САМОПРОВЕРКИ №3:

1. Какое из данных слов непроизводное (не образовано ни от какого слова, является самым простым по значению и составу среди родственных слов)?

- А) Плачь, Б) Высь, В) Смотр, Г) Лететь.

2. Найдите словообразовательную цепочку, где есть ошибка:

- А) Сук – сучок – сучочек,
 Б) Человек – человечный – бесчеловечный,
 В) Лет – летчик – полет,
 Г) Боль – болезненный – болезненность.

3. Найдите правильно образованное слово:

- А) Упаковальщица,
 Б) Упаковывальщица,
 В) Принюхиваться,

Г) Поднюхивать.

4. Найдите сложное слово, содержащее иноязычный корень:

А) Сорвиголова,

Б) Автогонка,

В) Ветродуи,

Г) Паровоз.

5. Из данного предложения выпишите слова, состоящие из 2-х морфем:

Когда дедушкин дом еще был, не хватало времени бывать там чаще...

6. Найдите основу слова, к которой может присоединиться приставка вз-:

А) Петь,

Б) Рослый,

В) Каменеть,

Г) Платить.

7. В каком из данных слов есть приставка, корень, три суффикса и нет окончания?

А) Последовательность,

Б) Притаившись,

В) Увереннее,

Г) Простительно.

8. Каким способом образовалось слово подоконник:

А) Приставочным,

Б) Приставочно-суффиксальным,

В) Бессуффиксальным,

Г) Суффиксальным.

9. В каком ряду все слова однокоренные?

А) Дрожать, продрогнуть, вздрагивать,

Б) Кусать, закуска, вкусный,

В) Воспитать, питание, подпитка,

Г) Утроить, третий, трефовый.

10. В каком ряду все слова не имеют окончания?

- А) Крюк, номер, насквозь,
- Б) Мышь, здесь, четверо,
- В) Издавна, заново, лишь,
- Г) Напрокат, самокат, вдоволь.

ТЕСТ ДЛЯ САМОПРОВЕРКИ №4:

1. В каком слове нет окончания?

- а) пожар
- б) рисковал
- в) храни
- г) светло

2. Какое слово образовано приставочно-суффиксальным способом?

- а) последовательность
- б) переносица
- в) перебежчик
- г) беспокойный

3. Какие слова образованы аббревиацией – сложение начальных звуков?

- а) МГУ
- б) МХАТ
- в) вуз
- г) спецкор

4. Выделите ряд, в котором последовательность образования слов указана неправильно.

- а) старый – старина – старинный;
- б) письмо – письменный -письменность
- в) резать – резка –резной

5. Найдите слова, образованные бессуффиксальным способом.

- а) отлёт
- б) рассмотрение
- в) погрузка

- г) тишь
- д) зазеленеть
- е) присмиреть

6. В какой паре неоднокоренные слова?

- а) исцеление – целебный
- б) поднос – переносица
- в) подножка – сногшибательный
- г) загар- сгореть
- д) прицельный - целевой

ТЕСТ ДЛЯ САМОПРОВЕРКИ №5:

1. Какое слово образовано приставочным способом?

- а) сдержанный в) засушливый
- б) подоконник г) безопасный

2. Какое слово образовано приставочным способом?

- а) правнук в) безвкусица
- б) всмотреться г) по-русски

3. Какое слово образовано суффиксальным способом?

- а) рыбачий в) созвездие
- б) перечитать г) обезболить

4. Какое слово образовано бессуффиксным способом?

- а) упрек б) ручей в) окружность г) жадина

5. Какое слово образовано приставочно-суффиксальным способом?

- а) восход б) заповедник в) выполнение г) насухо

6. Какое слово образовано способом слияния (сращения)?

- а) трехпроцентный в) скоропортящийся
 б) быстроходный г) лесопарк

7. Какое слово образовано способом сложения?

- а) международный в) перекресток
 б) обороноспособный г) сверхъестественный

8. В каком предложении есть слово, образованное путем перехода из одной части речи в другую?

- а) Я композитор, но сейчас выступаю как пианист.
 б) Когда я вошёл в переднюю и заглянул в залу, я увидел умильную картину.
 в) Вытряхнули из шкафа остатки хлеба, муки и крупы, чтобы не развелись мыши.
 г) Потом она надела очки и прочитала несколько слов пришедшей накануне телеграммы.

Авторские упражнения:

1. Составление словообразовательных цепочек:

 **Играть** – (выиграть – выигрыш – выигрышный) – **выигрышно**

 **Лицо** – (облицевать – облицовывать) – **облицовщик**

 **Мысль** – (мыслить – смыслить – смыслённый – несмыслённый) –
несмыслёныш

2. Найдите лишнее слово: а) бревно, веник, доблесть, профессор; б) край, афиша, узел, ежевика; в) баллада, грипп, день, шеф.

3. Определите правильное значение иноязычных слов: *штурман*, *юрист*, *дефицит*.

4. Задание: сделать морфемный разбор:

Безвизовый, гармонировать, гитарист, бескаркасный, температурный, противоторпедный, финалист, бесхарактерный, якорь.

5. Выделить морфемы, по школьному словообразовательному словарю определить, какими способами образованы слова: *багажный, противоторпедный, привокзальный, кафе-столовая, антициклон.*

6. Викторина:

- ❖ "Это главная значимая часть слова, в которой заключено общее лексическое значение всех однокоренных слов" (**Корень**).
- ❖ "Это значимая часть слова, которая стоит перед корнем и служит для образования новых слов." (**Приставка**).
- ❖ "Это изменяемая значимая часть слова, которая служит для образования форм слова и связи слов в словосочетании и предложении" (**Окончание**).
- ❖ "Это значимая часть слова, которая стоит после корня и служит для образования новых слов" (**Суффикс**).
- ❖ Что такое основа?
- ❖ Как называются слова с одним и тем же корнем?
- ❖ Что надо учитывать, когда подбираешь однокоренные слова?
(*лексическое значение слова*)