

МИНИСТЕРСТВО ПРОСВЕЩЕНИЯ РФ

федеральное государственное бюджетное образовательное учреждение

высшего образования

КРАСНОЯРСКИЙ ГОСУДАРСТВЕННЫЙ ПЕДАГОГИЧЕСКИЙ

УНИВЕРСИТЕТ им. В. П. Астафьева

(КГПУ им. В. П. Астафьева)

Филологический факультет

Кафедра современного русского языка и методики

Стрельникова Валерия Алексеевна

ВЫПУСКНАЯ КВАЛИФИКАЦИОННАЯ РАБОТА

Формирование читательской грамотности при изучении лексики и фразеологии

Направление 44.03.05 Педагогическое образование (с двумя профилями подготовки)

Направленность (профиль) образовательной программы Русский язык и литература

ДОПУСКАЮ К ЗАЩИТЕ

Заведующий кафедрой
канд. филолог. наук, доцент Бебриш Н.Н.

24.05.2023 г.

Руководитель

канд. пед. наук, доцент Лукьянова О.В.

Дата защиты 26.06.2023

Обучающийся

Стрельникова Валерия

Оценка отлично

Красноярск

2023

Содержание

Введение.....	3
ГЛАВА 1. ЧИТАТЕЛЬСКАЯ ГРАМОТНОСТЬ: ПОДХОДЫ К ИССЛЕДОВАНИЮ	5
<u>1.1.</u> Определение читательской грамотности.....	5
<u>1.2.</u> Способы формирования читательской грамотности.....	9
<u>1.3.</u> Статистика уровня читательской грамотности у обучающихся.....	16
<u>1.4.</u> Возможности формирования читательской грамотности в УМК под редакцией М.М. Разумовской.....	18
<u>1.5.</u> Возможности формирования читательской грамотности в УМК под редакцией Т.А. Ладыженской.....	22
ГЛАВА 2. МЕТОДИЧЕСКИЕ ПОДХОДЫ К ФОРМИРОВАНИЮ ЧИТАТЕЛЬСКОЙ ГРАМОТНОСТИ ПРИ ИЗУЧЕНИИ ЛЕКСИКИ И ФРАЗЕОЛОГИИ.....	27
2.1. Приемы формирования читательской грамотности при изучении лексики и фразеологии в 5 классе	27
2.2. Приёмы формирования читательской грамотности при изучении лексики и фразеологии в 6 классе	39
<u>2.3.</u> Апробация приёмов при изучении раздела «Лексикология и фразеология» в 6 классах	45
Заключение	52
Список использованной литературы:.....	54
Приложения	57

Введение

Читательская грамотность является важным компонентом в понимании содержания того или иного текста. Благодаря данному умению, читатель без труда сможет понять, о чем идет речь в письменном источнике. У педагогов-словесников иногда могут возникать трудности при составлении уроков или же при их проведении в связи с тем, что многим ученикам сложно воспринимать тексты. Трудности, встречающиеся у учителей, заключаются в том, что с появлением информационных технологий школьники больше заинтересованы в получении простой, четко сформулированной и кратко изложенной информации. Возможно, трудности вызваны тем, что ученики не умеют воспринимать текст правильно. Данную проблему можно решить через формирование читательской грамотности у учащихся.

Исследование **актуально**, поскольку читательская грамотность формирует умение понимать и создавать тексты. ФГОС нового поколения ориентирован на формирование функциональной грамотности обучающихся, а читательская грамотность обучающихся является одной из составляющих функциональной грамотности.

Цель ВКР: разработать приемы формирования читательской грамотности при изучении лексики и фразеологии

Для достижения цели необходимо решить следующие **задачи**:

1. Выявить научные подходы к определению «читательская грамотность»
2. Обозначить статистику читательской грамотности у обучающихся
3. Определить, какие задания представлены в УМК по русскому языку для формирования читательской грамотности при изучении лексики и фразеологии

4. Провести сопоставление подходов к формированию читательской грамотности в УМК

5. Разработать приемы работы с текстом на уроках лексики и фразеологии в 5-6 классах.

Объектом исследования является читательская грамотность, а **предметом** – методические приемы формирования читательской грамотности в 5-6 классах при изучении разделов лексики и фразеологии.

Научным контекстом дипломной работы стала следующая литература, посвященная проблемам формирования читательской грамотности: Н.С. Валгина «Теория текста», Н.Н. Светловская «Обучение детей чтению», Г.А. Цукерман «Оценка читательской грамотности», И.В. Куропятник «Чтение как стратегически важная компетентность», УМК под редакцией М.М. Разумовской, УМК под редакцией Т.А. Ладыженской.

Методы, использованные в ВКР: реферативный, описательно-сопоставительный.

Новизна исследования: выявлены подходы к формированию читательской грамотности в УМК разных авторов, разработаны приемы формирования читательской грамотности.

Практическая значимость: учителям-словесникам данное исследование поможет в отборе приемов для формирования читательской грамотности на уроках русского языка.

Работа состоит из введения, двух глав, заключения, списка литературы и приложения. В первой главе рассматривается понятие «читательская грамотность», исследуются возможности формирования читательской грамотности в УМК по русскому языку. Во второй главе представлена система работы по формированию читательской грамотности у учащихся при изучении лексики и фразеологии.

ГЛАВА 1. ЧИТАТЕЛЬСКАЯ ГРАМОТНОСТЬ: ПОДХОДЫ К ИССЛЕДОВАНИЮ

1.1. Определение читательской грамотности

В федеральных государственных образовательных стандартах можно отметить следующие требования к умениям учащихся: 1) развитие навыков чтения на русском языке (изучающего, ознакомительного, просмотрового) и содержательной переработки прочитанного материала, в том числе умение выделять главную мысль текста, ключевые понятия, оценивать средства аргументации и выразительности; 2) овладение различными видами аудирования (с полным пониманием, с пониманием основного содержания, с выборочным извлечением информации); 3) понимание, интерпретация и комментирование текстов различных функционально-смысловых типов речи и функциональных разновидностей языка [ФГОС ООО].

Все вышеперечисленные требования ФГОС невозможно осуществить при отсутствии читательской грамотности у учеников. Именно поэтому формирование данного умения является важным и необходимым при изучении русского языка в школе.

Определение «читательская грамотность» появилось в 1991 году в контексте международного тестирования. В исследовании PISA «читательская грамотность – способность человека понимать и использовать письменные тексты, размышлять о них и заниматься чтением для того, чтобы достигать своих целей, расширять свои знания и возможности, участвовать в социальной жизни» [Шалагина, с. 4].

Понятие «читательская грамотность» чаще рассматривается как способность личности к чтению и пониманию любых письменных текстов и учебных материалов, направленное на формирование умения извлекать необходимую информацию из прочитанного, а также размышлять над предложенной тематикой [Куропятник, с. 58].

Таким образом, в данном определении термин «чтение» предполагает под собой «понимание». Ученик должен не только читать, но и понимать то, что он читает. Это относится не только к информации из учебных материалов, но и к любым письменным носителям. Учащимся необходимо уметь извлекать из прочитанных источников информацию и уметь размышлять над ней.

Умение размышлять над информацией необходимо в настоящее время. Умножение источников информации привело к тому, что прежняя система, где объективные знания были систематизированы и проверены опытом, усложнилась, потеряла былую четкость и достоверность [Ильин, с. 150].

Другое определение рассматривается у Г. Цукерман, в котором читательская грамотность включает гораздо более широкий спектр компетенций – от базисного декорирования, знания слов, грамматики, структуры текста до знаний о мире: «Читательская грамотность также включает метакогнитивные компетенции: понимание своего непонимания, умение восстанавливать и поддерживать свое понимание на должном уровне. Желаемый уровень понимания зависит от задачи, которую ставит перед собой читатель. Исторически термин «грамотность» означает владение инструментом (культурным средством), позволяющим получать и передавать информацию в виде письменного текста» [Цукерман, с. 5].

Таким образом, Г. Цукерман считает, что понятие включает в себя не только знание слов, но и их понимание, понимание связи между ними.

О.В. Крылова отмечает, что современные школьники могут знать многие слова, но не понимать их значения. Так рассматриваются строки из А.С. Пушкина: «Ямщик сидит на облучке, в тулупе, в красном кушаке». Многие ученики интерпретируют предложение так: «Кто-то сидит на чём-то в чём-то красном» [Крылова, с. 70].

В определении говорится о том, что ученику нужно «понимать свое непонимание», уметь восстанавливать и поддерживать его на уровне. Важно не только понимать значение слов, но и обращать внимание на те слова, которые остались непонятыми. Поддерживать и восстанавливать свой уровень – значит постоянно развиваться, знакомиться с чем-то новым, вспоминать забытое.

Анализируя два определения, можно отметить следующее: у Г. Цукерман термин трактуется шире. Важно не только понимать текст, но и пытаться понять те моменты, которые вызывают затруднение. Ученик, обладающий читательской грамотностью, должен постоянно развиваться, обращая внимание на свои пробелы.

И.В. Куропятник считает, что учащийся должен не только понимать текст и воспринимать его, но и уметь над ним размышлять и извлекать из него нужную информацию.

Выделяют несколько аспектов читательской грамотности у учеников:

- 1) понимание (подразумевает восприятие смысла прочитанного, включая значение слов, и в том числе главную мысль текста);
- 2) использование (применение прочитанной информации для немедленного решения какой-либо цели или задачи);
- 3) рефлексия (предполагает интерактивное чтение, в котором читатель создает связи между прочитанной информацией и своими собственными мыслями, своим опытом);
- 4) вовлеченность (сама мотивация к чтению, состоящая из интереса и наслаждения процессом чтения)[Колосова, с. 28].

Таким образом, ученик, обладающий читательской грамотностью, должен уметь понимать информацию из источника, использовать ее для решения поставленных задач, создавать связи между прочитанной информацией и той, которая ему уже известна, иметь мотивацию к чтению.

О.М. Корчажкина выделяет следующие умения, которыми должны обладать ученики с сформированной читательской грамотностью:

- 1) ориентироваться и воспринимать аутентичные тексты художественного, научного, публицистического, разговорного и официально-делового стилей на родном и иностранном языке;
- 2) находить и извлекать из текста необходимую информацию на уровне содержания и смысла;
- 3) интегрировать и интерпретировать информацию, извлекаемую из текста;
- 4) определять жанр и стиль текста;
- 5) определять тип текста;
- 6) работать со справочным аппаратом текста;
- 7) определять информационно-структурные характеристики текста;
- 8) определять структурные компоненты текста;
- 9) группировать информацию на основе указанных признаков;
- 10) находить логические (структурно-смысловые и причинно-следственные связи) между событиями и явлениями;
- 11) определять позицию автора и других цитируемых лиц;
- 12) определять свое отношение к прочитанному, аргументируя собственные оценочные суждения;
- 13) сравнивать и сопоставлять события, факты, героев, этапы развития [Корчажкина, с. 149].

Сравнивая взгляды на читательскую грамотность О.М. Корчажиной и И.В. Колосовой, можно выделить как схожие моменты, так и отличительные. Во-первых, О. Корчажина включает в ряд умений дополнительные теоретические знания из русского языка (стиль и тип текста). Во-вторых, И. Колосова указывает на мотивацию ученика. Важность понимания текста, которое предполагает восприятие или умение находить связи в тексте между событиями и явлениями, указывается у обоих ученых.

Таким образом, существует несколько определений читательской грамотности и умений, которые должны быть сформированы у учащихся, обладающих читательской грамотностью. В данной выпускной квалификационной работе мы опираемся на определения Г. Цукерман и О. Корчажкиной.

1.2. Способы формирования читательской грамотности

Выделяются общеметодологические принципы обучения чтению, работы с письменными текстами:

1. Вписанность в общекультурную компетентность
2. Читательская компетентность как система
3. Связность и последовательность обучения чтению и работе с письменными источниками
4. Активность взаимодействия обучающихся и учащихся
5. Оптимальное соотношение технологического и культурно-символического аспектов обучения
6. Технологичность процесса обучения
7. Непрерывность [Орлова, с. 19-21].

Таким образом, благодаря обозначенным пунктам, педагогу удастся организовать эффективную работу по развитию читательской грамотности у учащихся.

Стратегий и тактик чтения выделяется множество, в учебном процессе из них применяются около тридцати, при этом их можно разделить на следующие виды:

1. Стратегия продвижения чтения книг
2. Стратегия предтекстовой деятельности
3. Стратегия текстовой деятельности
4. Стратегия компрессии текста
5. Общеучебные стратегии
6. Стратегии развития словаря [Сметанникова, с. 128].

Многие из стратегий применимы ко всем видам текстов, а некоторые только к художественным, либо только к научным.

Выбор способа формирования читательской грамотности зависит от педагога-словесника. Но можно выделить основные подходы к формированию данного навыка:

1. Ответы на вопросы по тексту
2. Проектная деятельность
3. Фрейм-технология
4. Смысловое чтение

1. Ответы на вопросы по тексту

О.В. Крылова выделяет несколько уровней читательской грамотности, для каждого уровня подобраны задания.

Задания для первого уровня читательских умений предполагают следующее: прочитать текст и ответить на вопросы. К вопросам в статье относятся как тестовые задания, так и традиционные вопросы по тексту. Для того чтобы верно ответить на вопросы, предложенные автором, достаточно познакомиться с текстом и сопоставить его с вопросом. Например, «Кто вошел в состав группы экспертов ООН по изучению состояния ледников Гималаев?», «Сколько потенциально опасных озёр было обнаружено в Непале и Бутане?»[Крылова, с. 71].

Второе читательское умение, которое подразумевает под собой интегрирование и интерпретацию прочитанного. Задания второго уровня представлены в виде вопросов. Но здесь ученикам предстоит найти ответы на вопросы, которые прямо не сообщаются. Для выполнения данного задания учащимся необходимо уметь отличать главное от второстепенного, устанавливать имеющиеся в тексте взаимосвязи, осмысливать подтекст. Например, *«Почему для исследования Гималаев и состав группы были*

включены альпинисты-экологи?», «Разделяете ли вы оценку ООН о возможных последствиях таяния гималайских ледников?» [Крылова, с. 72].

Для того чтобы выполнить задание, ученикам необходимо осмыслить, какова оценка автора, какие аргументы используются для её подтверждения. После этого учащимся следует сформулировать собственную точку зрения и объяснить ее.

Таким образом, при выполнении предложенных заданий у ученика формируются три умения: 1) найти и извлечь информацию из предложенного текста; 2) интегрировать и интерпретировать прочитанное; 3) осмысливать и оценивать прочитанное. Для того чтобы способ приносил результат, педагогу необходимо правильно формулировать вопросы. Нельзя перейти ко второму уровню заданий, если учащиеся не справляются с первым.

2. Проектная деятельность

В данный момент проектная деятельность занимает важное место в обучении. При выполнении индивидуального проекта у учащихся формируются такие универсальные учебные действия, как 1) определять ключевые поисковые слова и запросы; 2) описывать свой опыт, оформляя его для передачи другим людям в виде технологии решения практических задач определенного класса; 3) делать вывод на основе критического анализа разных точек зрения, подтверждая вывод собственной аргументацией или самостоятельно полученными данными; 4) устанавливать взаимосвязь описанных в тексте событий, явлений, процессов; 5) излагать полученную информацию, интерпретируя ее в контексте решаемой задачи; 6) переводить сложную по составу (многоаспектную) информацию из графического или формализованного представления в текстовое и наоборот [Антонова, с. 8-9].

Все вышеперечисленные УУД помогают сформировать навыки читательской грамотности. Выполнение проекта включает в себя следующие этапы: организационный, выполнение проекта, защита проекта, оценивание

проекта. Почти на каждом из этапов ученик должен уметь собрать нужную информацию, проанализировать ее и интерпретировать. Как было сказано выше, это помогает формированию читательской грамотности. Помимо вышесказанного, стоит отметить, что многие учащиеся испытывают затруднения при обобщении и упрощении информации. Это связано с недостаточным словарным запасом, слабым уровнем развития навыков становления различных синтаксических конструкций, а также навыков перефразирования [Доскарина, с. 20].

Н. Антонова под читательской грамотностью понимает следующие умения: читать, анализировать, оценивать, интерпретировать и обобщать, представленную информацию; извлекать необходимую информацию для ее преобразования в соответствии с учебной задачей; ориентироваться с помощью различной текстовой информации в жизненных ситуациях. Были определены группы читательских умений, которые находят отражение при работе с проектами: осуществлять поиск информации; ориентироваться в содержании текста, отвечать на вопросы, используя заданную в тексте информацию; оценивать достоверность в предложенной информации; высказывать оценочные суждения на основе текста; создавать собственные тексты, применять информацию из текста при решении учебно-практических задач [Антонова, с. 15].

Таким образом, проектная деятельность может помочь педагогу при формировании и проверке читательской грамотности учеников. Но данный вид работы предполагает долгосрочную перспективу. Однако некоторые ученики могут не заинтересоваться таким видом деятельности и на постоянной основе обращаться за помощью к учителю. Данный метод для формирования читательской грамотности не идеален, но может быть продуктивным.

3. Фрейм-технология

Как отмечает О.М. Корчажкина понятие «фрейм» было введено в 1974 году Марвином Минским, предлагавшим использовать опорные каркасы (фреймы) для компактного представления и организации знаний в различных предметных областях, что является естественным наглядным представлением «стереотипной ситуации зрительного восприятия» [Корчажкина, с. 149].

Таким образом, фрейм-технология предполагает принцип схематизации информации. Отмечается, что фреймы могут иметь развернутую структуру; каждый терминальный узел может разворачиваться в свой фрейм; логические связи между терминальными узлами могут быть усложненными.

Для того чтобы учащиеся могли использовать фрейм-технологию для работы с текстом, они должны обладать следующими умениями: 1) распознавать объекты, выделять их существенные признаки, сходства и различия, определять общие признаки предметов, явлений и процессов; 2) анализировать – расчленять целое на части; 3) синтезировать – составлять целое из частей; 4) упорядочивать объекты по выделенному основанию; 5) классифицировать – относить предмет к группе на основе заданного признака; 6) обобщать – выводить общности для целого из частей; 7) доказывать – устанавливать причинно-следственные связи; 8) давать определения понятиям, чтобы раскрыть сущность или установить значение терминов; 9) делать выводы и строить умозаключения; 10) устанавливать аналогии; 11) выдвигать и обосновывать гипотезы.

Работа по фрейм-технологии может быть осуществлена в разных направлениях, например, синтаксический анализ или логико-смысловой.

При синтаксическом анализе текста ученик сможет разобраться в его внутренней структуре. Например, схема, составленная по стихотворению М.

Цветаевой «Моим стихам, написанным так рано...», которая поможет раскрыть внутреннюю структуру текста, представлена в Приложении А.

Сначала ученикам будет сложно понять значение использованных приемов, так как главная мысль укладывается в одно предложение. В этом случае будет уместно использовать предложенную технологию. Она наглядно покажет учащимся, что динамика в тексте передается смысловыми связями.

Схема строится за счёт простых распространённых предложений, каждый терминальный узел содержит одну синтагму – смысловую группу. По вертикали обозначены простые предложения с синтаксическими повторами. По горизонтали – связи между терминальными узлами, которые демонстрируют приёмы распространения. Сплошными линиями обозначаются прямые иерархические связи между терминальными узлами, а пунктирными – опосредованные. Ученику необходимо выявить смысловые группы, построить иерархическую цепочку, помимо этого выявить опосредованные связи.

Логико-смысловой анализ применяется при анализе учебных текстов. Учащемуся предстоит разделить текст на смысловые блоки и выделить в каждом из них ключевые слова. После этого следует дать название каждому из смысловых блоков. Эти действия позволят сформулировать основную идею каждой информационной единицы, а затем воспользоваться фрейм-технологией.

Логико-смысловой анализ помогает ученикам разобраться в объёмном материале, обобщить и схематизировать его [Корчажкина, с. 150-156].

Таким образом, фрейм—технология представляет собой систематизацию и схематизацию информации. Она помогает учащимся понять содержание сложных объёмных текстов и установить связи между его элементами.

4. Смысловое чтение

Смысловое чтение в последнее время пользуется популярностью у многих педагогов-словесников. С.В. Граф и Н.В. Николаевна дают следующее определение: «Смысловое чтение – это такое качество чтение, при котором достигается понимание информационной, семантической и идейной сторон произведения» [Граф, с. 138].

Выделяют несколько способов смыслового чтения: аналитический (структурный), синтетический (интерпретационный), критический (оценочный).

Технология смыслового чтения реализуется в несколько этапов: «дотекстовая работа – притекстовая работа – послетекстовая работа» [Винникова, с. 25].

Дотекстовая работа заключается в ознакомлении учащихся с основными сведениями о жизни автора, обсуждении заглавия, разборе эпиграфов, сносок и других дополняющих основной текст элементов. Работа с заголовком текста будет интересна ученикам. Осмысление заглавия можно использовать и при изложениях. Можно предложить ученикам не только поразмышлять, о чем может быть рассказано в тексте, но и построить ассоциативные ряды, подобрать синонимы.

Таким образом, дотекстовая работа поможет мотивировать учащихся для чтения.

Притекстовая деятельность подразумевает вычленение смысловых частей текста в процессе чтения. Тут часто используется задания на прогнозирование, возможно составление планов, выделение микротем. Данные задания могут помочь при написании изложения.

Послетекстовая работа носит функцию контрольного мероприятия, проверяющего качество осмысления прочитанного. Здесь уместно

использовать различные творческие задания. Можно использовать такие типы заданий: создание кластеров, графическое представление прочитанной информации, проведение дискуссий, постановка проблемных вопросов [Винникова, с. 25].

1.3. Статистика уровня читательской грамотности у обучающихся

Н.Н. Сметанникова отмечает три этапа становления и развития чтения с 16 до 20 веков. В 16 веке основной задачей чтения является образование и воспитание. В 19 веке чтение становится инструментом обучения, тренинга, получения информации, атрибутом делового человека. «В этот период массовым становится деловое и профессиональное чтение, начинается работа с информацией». В 20 веке чтение начинает становиться политико-социальной характеристикой общества и человека, раскрывающей его ценностные ориентиры и позиции [Сметанникова, с. 13].

Н. Сметанникова выделяет несколько положений: 1) пик сформированности читательской грамотности был в 20 веке; 2) понятие грамотности и ее основные положения были сформированы в 20 веке организациями ООН и ЮНЕСКО; 3) читательская грамотность становится инструментом изучения качества образования в международных и национальных исследованиях PIRLS, PISA, ЕГЭ [Сметанникова, с.16].

Как уже было отмечено выше, исследования читательской грамотности проводятся организациями PISA, PIRLS.

Исследование PISA определяет, обладают ли учащиеся 15-летнего возраста, получившие обязательное общее образование, знаниями и умениями, необходимыми для полноценного функционирования в современном обществе.

Цикл проведения исследования составляет 3 года, начиная с 2000 года. В каждом цикле основное внимание уделяется одному из трех направлений.

Читательская грамотность была основным направлением в 2000, 2009, 2018 годах. Максимальный возможный набранный бал – 1000.

В 2000 году в тесте участвовало 265000 учеников из 32 стран. Россия заняла 27-е место, набрала 462 балла.

В 2003 году участвовало более 275000 учеников из 43 стран. Россия заняла 32-е место, набрала 442 балла.

В 2006 году среди 57 стран Россия заняла 36 место, 440 баллов.

В 2009 году среди 74 стран Россия оказалась на 42-м месте, набрав 459 баллов.

В 2015 году среди 70 стран Россия заняла 26-е место по читательской грамотности.

В 2018 году среди 77 стран Россия заняла 31-е место.

В 2020 году результат школьников повысился до 492 баллов, Россия в мировом рейтинге заняла 24 место.

Г.С. Ковалёва предлагает несколько тезисов по поводу читательской грамотности: 1) российские четвероклассники обладают высоким уровнем готовности к чтению для обучения; 2) основное чтение для обучения начинается в 5-7 классах; 3) к 9-10 классу читательская грамотность российских учащихся оказывается существенно ниже мировых стандартов [Ковалева, с. 197].

Всё вышесказанное обосновано тем, что в России недостаточно сбалансировано развитие трёх основных читательских умений, составляющих читательскую грамотность. Педагогам следует создать условия для того, чтобы полнее раскрывать способности молодёжи. Будет целесообразным проанализировать материалы для чтения, которые

функционируют в школе, обратив особое внимание на 5 – 7-е классы [Ковалева, с. 196].

Таким образом, можно предположить, что при переходе из начальной школы в основную должны быть обеспечены педагогический условия, в которых готовность учащихся к чтению будет преобразовываться в читательские умения. В средней школе необходимо продолжать активную работу по развитию всех читательских умений [Кузнецова, с. 134].

1.4. Возможности формирования читательской грамотности в УМК под редакцией М.М. Разумовской

В учебнике по русскому языку для 5 класса под редакцией М.М. Разумовской определяется цель: «Вы будете учиться читать и осознавать прочитанное, слушать и понимать звучащую речь, правильно и красиво говорить, содержательно и грамотно излагать свои мысли в письменной форме, соблюдая нормы культуры речи» [Разумовская, с. 3]. Такое умение, как «осознавать прочитанное», «содержательно и грамотно излагать мысли» связано с читательской грамотностью ученика. Таким образом, можно понять, что авторы УМК ориентируются на формирование читательской грамотности у учащихся.

Особое внимание в предисловии обращается авторами на упражнения из разделов «Учимся читать и понимать лингвистический текст» и «Учимся говорить на лингвистическую тему».

Итак, упражнения для формирования читательской грамотности, которые можно выделить в УМК под редакцией М.М. Разумовской в 5 классе при изучении раздела «Лексикология и фразеология»:

1. Пересказ текста – 229 упражнение: «Прочитайте текст и перескажите его» [Разумовская, с.108].

2. Подбор синонимов – 300, 308 упражнения: «Подберите к прилагательному маленький три однокоренных слова и три синонима. Запишите эти слова» [Разумовская, с. 111].
3. Упражнения по работе с лексическим значением слов – 301, 307, 310, 311, 312, 324 задания: «Выразительно прочитайте текст. Какие слова вам не знакомы? Установите их значение с помощью толкового словаря» [Разумовская, с. 115].
4. Составить предложение, текст со словами – 314, 315, 330, 346, 354 упражнения: «Придумайте небольшой рассказ, употребив фразеологизм в качестве заголовка» [Разумовская, с. 128].
5. Озаглавить текст – 320 упражнение: «Выразительно прочитайте текст, озаглавьте его, затем перескажите по частям» [Разумовская, с. 114].
6. Определить переносное или прямое значение слов – 321, 323, 325, 326, 350 упражнения: «Определите, сколько фразеологических оборотов использовано в тексте-шутке. Докажите, что в эти фразеологизмы входят слова, употребленные в переносном значении» [Разумовская, с. 127].
7. Сравнить стихотворение с иллюстрацией – 327 упражнение: «Сравните настроение, которое передаёт эта картина, с тем, что описано в стихотворении И.А. Бунина «Иней» (см. предыдущее упражнение)» [Разумовская, с. 118].
8. Подготовить устное сообщение, используя материал – 328 упражнение: «Пользуясь планом и материалами изученного параграфа, подготовьте устное сообщение на тему «Использование в речи слов в переносном значении» [Разумовская, с. 119].
9. Сделать вывод по материалу – 334 упражнение: «Выполнив упр. 331, 332, сделайте вывод, который служил бы ответом на вопрос, заключенный в названии § 42» [Разумовская, с. 122].
10. Решить кроссворд – 335 упражнение: «Решите кроссворд» [Разумовская, с. 122].

- 11.Продолжить или подобрать тематическую группу слов – 337, 338, 339 упражнения: «Кто больше? Запишите как можно больше слов, входящих в состав одной из перечисленных групп (на выбор)» [Разумовская, с.124].
- 12.Пересказать текст – 340 упражнение: «Прочитайте текст. Кратко перескажите содержание рассказа, который упоминается в этом тексте» [Разумовская, с. 124].
- 13.Объяснить пословицу, фразеологизм – 343, 351 упражнения: «Сто обозначают фразеологизмы белая ворона, стреляный воробей, делать из мухи слона? Составьте с ними предложения» [Разумовская, с. 127].
- 14.Дописать пословицы – 349 упражнение: «Допишите русские пословицы» [Разумовская, с. 125].
- 15.Определить, какие фразеологизмы изображены на иллюстрациях – 352 упражнение: «Отгадайте, какие фразеологизмы изображены на этих шуточных рисунках. Составьте и запишите предложения с этими устойчивыми выражениями» [Разумовская, с. 127].
- 16.Проиллюстрировать фразеологизм – 353 упражнение: «Попробуйте сами с помощью рисунков передать шуточное толкование фразеологизмов (на выбор). Устройте выставку рисунков» [Разумовская, с. 126].
- 17.Объяснить смысл эпитафии – 355 упражнение: «Объясните, как вы понимаете смысл эпитафии к разделу «Лексикология и фразеология» [Разумовская, с.128].

Таким образом, можно выделить несколько категорий заданий, которые направлены на формирование читательской грамотности у ученика. Упражнения расположены от простых к более сложным. Можно отметить разнообразие заданий, в одном разделе встречается 17 различных типов заданий. Все они рассчитаны на формирование навыков читательской грамотности у учащихся.

Особое внимание стоит обратить на количество упражнений в категориях: больше всего встречается заданий, связанных с определением и

объяснением лексического значения слова, употреблением слова в контексте и определением переносного значения.

В учебнике для 6 класса под редакцией М.М. Разумовской выделяются следующие упражнения, направленные на формирование читательской грамотности:

1. Объяснить, как ученик понимает эпитафию, высказывание, текст – 96, 104, 110 упражнения: «Прочитайте текст и объясните, как вы его поняли» [Разумовская, с. 50].
2. Определить основную мысль текста - 97 упражнение: «Выразительно прочитайте текст. Какую основную мысль хотел донести до людей великий русский писатель» [Разумовская, с. 44].
3. Ответить на вопросы по тексту – 98, 99, 100, 119, 121 упражнения: «Прочитайте текст. Объясните, по каким причинам устаревают или совсем исчезают слова» [Разумовская, с. 56].
4. Подготовить устное сообщение, используя материал – 105, 113, 120, 126 упражнения: «Подготовьте небольшое сообщение на тему «О чем рассказывают устаревшие слова». Используйте картинки и фотографии, иллюстрирующие лексическое значение устаревших слов» [Разумовская, с. 57].
5. Пересказать текст – 106, 118 упражнения: «Выразительно прочитайте текст, затем перескажите его» [Разумовская, с. 54].
6. Составить словосочетания со словами – 108 упражнение: «Выберите из списка иноязычные слова, составьте с ними словосочетания и запишите, проверяя себя по орфографическому словарю» [Разумовская, с. 50].
7. Установить значение слов – 116, 117, 122, 125, 127 упражнения: «С помощью ресурсов Интернета определите лексическое значение следующих неологизмов, которые недавно вошли в лексическую систему русского языка» [Разумовская, с. 59].

8. Озаглавить текст – 123 упражнение: «Выразительно прочитайте текст, озаглавьте его. Учитывая содержание текста, объясните значение подчеркнутых слов и выражений» [Разумовская, с. 57].

В УМК под редакцией М.М. Разумовской для 6 класса заметно снижается разнообразие заданий. Но стоит отметить, что они становятся сложнее. Некоторые из упражнений требуют от ученика уже сформированных навыков, относящихся к читательской грамотности. Например, определение основной мысли текста или подготовка устного сообщения по определенному материалу. В учебнике для 6 класса наиболее часто встречаются задания на понимание содержания текста, подготовку устных сообщений по конкретному материалу, установку лексического значения слов.

Таким образом, формирование читательской грамотности в УМК под редакцией М.М. Разумовской осуществляется в 5-6 классах. Это можно увидеть не только во введении учебника для 5 класса, но и в формулировках упражнений. Задания достаточно разнообразны и интересны.

1.5. Возможности формирования читательской грамотности в УМК под редакцией Т.А. Ладыженской

Если в учебнике под редакцией М.М. Разумовской раздел обозначался как «Лексикология и фразеология», то в УМК под редакцией Т.А. Ладыженской в 5 классе раздел называется «Лексикология. Культура речи». Раздел включает в себя следующие категории упражнений:

1. Сравнить два текста – 343 упражнение: «Сравните два текста: первый – отрывок из рассказа писателя Б. Ямпольского, второй – изложение ученика. Посчитайте количество слов в обоих описаниях. Какое из них ярче, богаче? В каком тексте автору удастся передать своё отношение к этому удивительному чуду природы?» [Ладыженская, с. 168].
2. Озаглавить текст и определить его основную мысль – 344, 367, 388, 389 упражнения: «Озаглавьте текст В. Солоухина» [Ладыженская, с. 184].

3. Определить лексическое значение слов – 346, 348, 352, 354, 360, 375, 379 упражнения: «За счёт чего создаётся шуточный характер стихотворения? Найдите в тексте омонимы. Что они обозначают?» [Ладыженская, с. 180].
4. Работа со словарём – 345, 356, 368, 374 упражнения: «Найдите в толковом словаре учебника примеры омонимов. Составьте с ними распространённые предложения и подчеркните грамматические основы» [Ладыженская, с. 179].
5. Разгадать кроссворд – 349 упражнение: «Разгадайте кроссворд, используя лексические толкования слов» [Ладыженская, с. 169].
6. Составить кроссворд – 350 упражнение: «Составьте свой кроссворд на любую выбранную тему» [Ладыженская, с. 170].
7. Ответить на вопросы по тексту – 351, 355, 359 упражнения: «О каком полотне говорится в отрывке из стихотворения «Дорожная» С. Васильева? Какое еще бывает полотно?» [Ладыженская, с. 173].
8. Определить однозначные и многозначные слова – 357 упражнение: «Какие из данных слов однозначные, а какие – многозначные?» [Ладыженская, с. 172].
9. Определить в прямом или переносном смысле используются слова – 365, 366, 369, 370, 371, 373 упражнения: «Прочитайте предложения. Определите, в каком значении – прямом или переносном – употреблено в них слово *гладкий*» [Ладыженская, с. 178].
10. Составить предложения со словами – 372, 378, 383, 384, 398, 399, 402 упражнения: «Составьте и запишите три предложения с паронимами *проделка – подделка – поделка* таким образом, чтобы чётко прослеживалось лексическое значение каждого слова» [Ладыженская, с. 189].
11. Определить, почему основная мысль выражена неясно – 377 упражнение: «Почему в данных предложениях мысль выражена неясно? Выразите её точнее» [Ладыженская, с. 179].

12. Подобрать синонимы, антонимы – 381, 395 упражнения: «К данным словам подберите антонимы и запишите их» [Ладыженская, с. 186].
13. Объяснить разницу в словах разного стиля – 386, 387 упражнения: «Чем различаются по значению синонимы *созерцать* и *смотреть*?» [Ладыженская, с. 183].
14. Отредактировать текст – 400 упражнение: «В каких предложениях выделенные слова употреблены неправильно? Исправьте ошибки, запишите верный вариант упражнений» [Ладыженская, с. 188].
15. Вставить подходящее по смыслу слово – 401 упражнение: «Выберите и вставьте на месте пропуска подходящий пароним, данный в скобках» [Ладыженская, с. 189].

В учебнике для 5 класса под редакцией Т.А. Ладыженской встречаются разнообразные задания. Среди них наиболее частотны определение лексического значения слова, работа со словарём, употребление слов в контексте и работа с заголовками. Таким образом, при изучении данного раздела у учащихся формируются навыки читательской грамотности.

УМК под редакцией Т.А. Ладыженской для 6 класса

В УМК под редакцией Т.А. Ладыженской для 6 класса раздел приобретает название «Лексикология и фразеология. Культура речи». Можно выделить следующие категории упражнений:

1. Разъяснить лексическое значение слов, фразеологизмов – 110, 137, 170, 172, 178, 179, 181, 184 упражнения: «Сопоставьте фразеологизмы с их значениями. Приведите примеры употребления 2 – 4 фразеологизмов» [Ладыженская, с. 90].
2. Ответить на вопросы по тексту – 111, 129, 143, 157, 169 упражнения: «Прочитайте текст. Назовите неологизмы, которые появились в языке в связи с освоением космоса. Какие из них прочно вошли в нашу речь?» [Ладыженская, с. 81].

3. Работа со словарем – 112, 113, 120, 145, 160, 174, 176, 177 упражнения: «Найдите в «Толковом словаре» два фразеологизма и составьте с ними предложения» [Ладыженская, с. 87].
4. Выявить, в каком значении употреблено слово, в прямом или переносном – 114 упражнение: «В каком предложении слово *капризный* употребляется в переносном значении?» [Ладыженская, с. 56].
5. Подобрать антонимы, синонимы к словам – 115, 193 упражнения: «Замените в диалоге слова *спросила* и *сказал* синонимами» [Ладыженская, с. 95].
6. Работа с заголовком – 117, 138, 147, 175, 182 упражнения: «Прочитайте текст. Озаглавьте его, используя фразеологизм из текста» [Ладыженская, с. 89].
7. Отредактировать текст – 119, 121 упражнения: «Прочитайте сочинение ученика на тему «Осень наступила». Интересен ли этот текст? Почему? Чем можно объяснить неудачу автора?» [Ладыженская, с. 58].
8. Составить словосочетания, предложения – 130, 133, 139, 140, 163, 165 упражнения: «Замените исконно русскими словами заимствования. Составьте с 2 – 3 заимствованными словами словосочетания, обозначьте главное слово» [Ладыженская, с. 80].
9. Сжатое изложение – 148 упражнение: «Прочитайте и озаглавьте текст. Сформулируйте основную мысль. Какое диалектное слово заинтересовало мичмана? Выделите в каждой части основные факты и действия. Сжато (в 4 – 5 предложениях) изложите текст» [Ладыженская, с. 71].
10. Подготовить проект – 150 упражнение: «Проведите исследование на тему «Диалектные слова нашего края (области, села)». Какое место среди других групп слов занимают диалектные слова? Как часто они употребляются Подготовьте проект по результатам исследования в виде словаря диалектных слов или в виде рассказов с использованием диалектизмов» [Ладыженская, с. 73].

11. Определить основную мысль – 161 упражнение: «Какова основная мысль стихотворения? Какие слова многократно повторяются в нём?» [Ладыженская, с. 78].

Таким образом, в УМК под редакцией Т.А. Ладыженской осуществляется формирование читательской грамотности. Упражнения достаточно разнообразны и интересны. Но стоит сказать, что задания типа: объяснить лексическое значение слова, ответить на вопросы по тексту, работа со словарём, составить словосочетания и предложения с определенными словами преобладают над другими, более интересными формулировками.

Сравнивая два УМК между собой, стоит отметить, что формирование читательской грамотности осуществляется как в УМК под редакцией Т.А. Ладыженской, так и под редакцией М.М. Разумовской. Но в УМК под редакцией М.М. Разумовской задания более разнообразны, а у Т.А. Ладыженской преобладает работа с заголовками текста и поиском основной мысли, меньше нестандартных интересных заданий.

ГЛАВА 2. МЕТОДИЧЕСКИЕ ПОДХОДЫ К ФОРМИРОВАНИЮ ЧИТАТЕЛЬСКОЙ ГРАМОТНОСТИ ПРИ ИЗУЧЕНИИ ЛЕКСИКИ И ФРАЗЕОЛОГИИ

2.1. Приемы формирования читательской грамотности при изучении лексики и фразеологии в 5 классе

В УМК под редакцией Т.А. Ладыженской и УМК под редакцией М.М. Разумовской в раздел «Лексикология и фразеология» включены разные виды упражнений, связанные с формированием навыков читательской грамотности у учащихся. Часто встречаются следующие типы заданий: трактовка текста, работа с заголовками, определение и объяснение лексического значения слов, употребление слов в контексте, работа со словарями.

Необходимо расширить систему упражнений по формированию читательской грамотности у учащихся, так как данный навык является необходимым в современном мире. Результаты PISA показывают, что Россия имеет неустойчивое положение в результатах международных исследований. Именно поэтому нужно разнообразить упражнения и увеличить их количество.

Нами была разработана система упражнений, в которой предложены различные задания для 5 и 6 классов. Для 5 класса - три категории упражнений: работа с текстом, творческие и игровые задания. Ученикам предлагается работа по новым темам из раздела, а именно: исконно русские и заимствованные слова, профессиональные и диалектные слова, устаревшие слова, неологизмы.

1. Вопросы к текстам разных стилей

Задание является универсальным, так как в зависимости от знаний учащихся учитель может предложить вопросы разного уровня сложности. При изучении раздела «Лексикология и фразеология» будут интересны

вопросы по темам: лексическое значение слова, многозначные слова, переносное значение слов, слова-омонимы, тематические группы слов, этикетные слова, фразеологизмы.

Тексты, к которым составляются вопросы, могут быть разных стилей. Ученикам важно практиковаться, так как каждому из стилей присущи определенные черты.

Вопросы разного уровня сложности к художественному тексту В.П. Астафьева «Зачем я убил коростеля?»:

1. Как вы понимаете лексическое значение слов *азарт, борозда, удилице, коростель, сенокос, сдуру, томлюсь?*
2. Продолжите ряд синонимов к слову: *тоска, грусть...*
3. С помощью словаря объясните значение слов *литовка, чемерица, бочажина, тальник.*
4. В прямом или переносном значении употреблены выделенные слова?

*«От мальчишки, как от гончей собаки, не надо убегать — непременно бросится он в погоню, **разожжется** в нем дикий азарт», «...где **зори маковые вянут**, как жар забытого костра, где в голубом рассвете тонут зеленокудрые леса, где дуг еще косой не тронут, где **васильковые глаза...**».*

5. Найдите фразеологический оборот в отрывке: *«Идет, чтобы свить гнездо и вывести потомство, выкормить его и поскорее унести ноги от гибельной зимы.*

Не приспособленная к полету, но быстрая на бегу, птица эта вынуждена два раза в году перелетать Средиземное море. Много тысяч коростелей гибнет в пути и особенно при перелете через море».

Текст научного стиля из УМК под редакцией М.М. Разумовской:

1. Все слова языка образуют его словарный состав, или лексику. Словарный состав языка изучает лексикология.
2. Большинство слов имеет лексическое значение, то есть тот главный смысл, о котором мы думаем, когда произносим слово.
3. Существует несколько способов объяснения лексического значения слов.
 - 1) краткое толкование чаще всего используется в толковых словарях: ущелье – узкая и глубокая расщелина в горах. Горное ущелье;
 - 2) подбор синонимов (близких по лексическому значению слов) также помогает уточнить значение слова, вспомнить и другие слова с таким же значением: ущелье – теснина, каньон;
 - 3) подбор однокоренных, родственных слов помогает понять, почему именно так назван предмет: ущелье – щель, щёлочка, расщелина;
 - 4) рисунок объясняет лексическое значение слова. Такой приём знакомства с новым словом часто используется в книжках, адресованных маленьким детям, а также в книгах, где разъясняются значения редко употребляемых слов [Разумовская, с. 108].

Вопросы к тексту:

1. Обозначьте каждый пункт текста одним словом или словосочетанием.
2. Перескажите текст с помощью написанных слов и словосочетаний.

2. Творческие задания

1. Вставить подходящие по смыслу слова

В данном задании можно использовать как текст с пропусками, где учащимся нужно догадаться по смыслу, какие слова пропущены, так и текст с пропусками по картинке. Во втором случае текст нужно сравнивать с изображением. В задании можно использовать стихотворный текст, где нужно подобрать слова, подходящие не только по смыслу, но и рифме.

1. Вставьте подходящие по смыслу слова в отрывок из сказки Г.Х. Андерсена «Истинная правда»:

Солнце садилось, и все куры уже были на Одна из них, белая коротконожка, курица во всех отношениях добропорядочная и ..., исправно несущая положенное число яиц, усевшись поудобнее, стала перед сном чиститься и охорашиваться. И — вот одно маленькое перышко вылетело и упало на землю.

— Ишь полетело! — сказала курица. — Ну ничего, чем больше охорашиваешься, тем больше ...!

Это было сказано так, в шутку, — курица вообще была веселого нрава, но это ничуть не мешало ей быть, как уже сказано, весьма и весьма почтенною курицей. С тем она и заснула.

В курятнике было темно. Куры сидели рядом, и та, что сидела бок о бок с нашей курицей, не спала еще: она не то чтобы нарочно подслушивала слова соседки, а так, слышала ... уха, — так ведь и следует, если хочешь жить в мире с ближними! И вот она не утерпела и шепнула другой своей соседке:

— Слышала? Я не желаю называть имен, но среди нас есть курица, которая готова выщипать себе все перья, чтобы только быть Будь я петухом, я бы презирала ее!

Как раз над курами сидела в гнезде ... с мужем и детками; у сов слух острый, и они не упустили ни одного слова соседки. Все они при этом усиленно вращали глазами, а совиха махала крыльями, точно

Ответ: *Солнце садилось, и все куры уже были **на насесте**. Одна из них, белая коротконожка, курица во всех отношениях добропорядочная **и почтенная**, исправно несущая положенное число яиц, усевшись поудобнее, стала перед сном чиститься и охорашиваться. И — вот одно маленькое перышко вылетело и упало на землю.*

— *Ишь полетело!* — сказала курица. — Ну ничего, чем больше охорашиваешься, тем больше **хорошеешь!**

Это было сказано так, в шутку, — курица вообще была веселого нрава, но это ничуть не мешало ей быть, как уже сказано, весьма и весьма почтенною курицей. С тем она и заснула.

*В курятнике было темно. Куры сидели рядом, и та, что сидела бок о бок с нашей курицей, не спала еще: она не то чтобы нарочно подслушивала слова соседки, а так, слышала **краем** уха, — так ведь и следует, если хочешь жить в мире с ближними! И вот она не утерпела и шепнула другой своей соседке:*

— *Слышала? Я не желаю называть имен, но среди нас есть курица, которая готова выщипать себе все перья, чтобы только быть **покрасивее**. Будь я петухом, я бы презирала ее!*

*Как раз над курами сидела в гнезде **сова** с мужем и детками; у сов слух острый, и они не упустили ни одного слова соседки. Все они при этом усиленно вращали глазами, а совиха махала крыльями, точно **опахалами**.*

2. Вставьте подходящие по смыслу слова в описание картины И.Э. Грабаря «Февральская лазурь»:

... — удивительный месяц, который становится завершающим аккордом злобной и ненасытной зимы. В одни дни зима запугивает прохожих ..., вьюгами, а в другие дни зима балует солнечной погодой и красивыми пейзажами.

Удивительную картину нам передал Грабарь на своем полотне, которое носит поэтичное название - «Февральская лазурь». На передний план вынесена ..., которая покрыта тонким слоем Он переливается, блестит, поэтому кажется, что дерево обзавелось янтарными бусами. Позади мы видим ..., которые ни в чем не уступают своей подружке,

которая выскользнула вперед. Они показывают, что они тоже достойны внимания, так как их наряды не менее роскошны. Все березы изображены на фоне белоснежного ..., которое соткано самой старухой-зимой. Она не торопится его прибирать, словно желая немного задержаться.

Сверху, над березовой рощей, раскинулось чистое ..., манящее и доброе. От него веет прохладой и ..., поэтому можно почувствовать легкое дуновение ветерка и свежий аромат весны.

От этого полотна веет свежестью и чистотой, которая кажется потрясающей на фоне современного Хочется наяву вдохнуть свежесть морозного солнечного дня, полюбоваться снежными нарядами берез, а пока остается лишь восхищаться мастерством

Ответ: Февраль – удивительный месяц, который становится завершающим аккордом злобной и ненасытной зимы. В одни дни зима запугивает прохожих холодами, вьюгами, а в другие дни зима балует солнечной погодой и красивыми пейзажами.

Удивительную картину нам передал Грабарь на своем полотне, которое носит поэтическое название - «Февральская лазурь». На передний план вынесена береза, которая покрыта тонким слоем инея. Он переливается, блестит, поэтому кажется, что дерево обзавелось янтарными бусами. Позади мы видим березки, которые ни в чем не уступают своей подружке, которая выскользнула вперед. Они показывают, что они тоже достойны внимания, так как их наряды не менее роскошны. Все березы изображены на фоне белоснежного покрывала, которое соткано самой старухой-зимой. Она не торопится его прибирать, словно желая немного задержаться.

Сверху, над березовой рощей, раскинулось чистое небо, манящее и доброе. От него веет прохладой и чистотой, поэтому можно почувствовать легкое дуновение ветерка и свежий аромат весны.

От этого полотна веет свежестью и чистотой, которая кажется потрясающей на фоне современного телевидения. Хочется наяву вдохнуть свежесть морозного солнечного дня, полюбоваться снежными нарядами берез, а пока остается лишь восхищаться мастерством художника.

3. Вставьте подходящие по смыслу слова в стихотворение С.А. Есенина «Берёза»:

Белая берёза	И стоит берёза
Под моим ...	В сонной тишине,
Принакрылась ...,	И горят ...
Точно серебром.	В золотом огне.
На пушистых ветках	А заря, лениво
Снежную каймой	Обходя кругом,
Распустились ...	Обсыпает ...
Белой бахромой.	Новым серебром.

Ответ:

Белая берёза	И стоит берёза
Под моим окном	В сонной тишине,
Принакрылась снегом,	И горят снежинки
Точно серебром.	В золотом огне.
На пушистых ветках	А заря, лениво
Снежную каймой	Обходя кругом,
Распустились кисти	Обсыпает ветки
Белой бахромой.	Новым серебром.

4. Составить связный текст, используя слова

В заданиях на составление рассказа можно использовать слова одной тематической группы, синонимы, антонимы, омонимы.

1) составьте связный рассказ, используя слова одной тематической группы школьные предметы: русский язык, литература, ИЗО, биология...

2) составьте связный рассказ, используя омонимы. Например, *лисички, хлопок, замок*.

5. Нарисовать фразеологизм

Данное задание рассчитано не только на творческие способности учащихся, но и на их верное понимание фразеологизмов. После того, как учащиеся изобразят устойчивые выражения, можно предложить классу отгадать, какой же фразеологизм изображен на рисунке.

1) нарисуйте один из следующих фразеологизмов: кот заплакал, бежать сломя голову, кожа да кости, спустя рукава, мартышкин труд, душа в душу, с глазу на глаз, надул губы, глаза на мокром месте. Как вы понимаете значение выбранного фразеологизма?

2) найдите в тексте В.П. Астафьева «Зачем я убил коростеля?» фразеологизм. Изобразите на рисунке, как вы его понимаете?

6. Определить фразеологизм по иллюстрации

Определите, какой фразеологизм изображен на картинке. Что он обозначает?

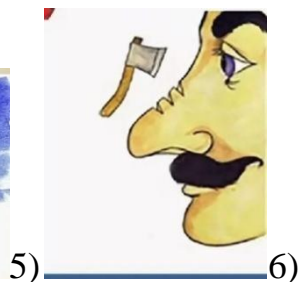
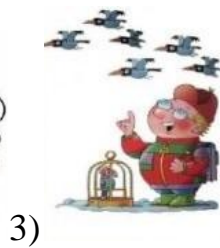



Ответы: 1- клевать носом; 2 – витать в облаках; 3 – считать ворон; 4 – льет как из ведра; 5 – зарубить на носу; 6 – без задних ног; 7 – сесть в лужу; 8 – как курица лапой; 9 – чесать языки; 10 – водить за нос; 11 – крокодиловы слёзы; 12 – не разлей вода; 13 – след простыл; 14 – уши развесить.

3. Игровые задания

1. Составить тематический ряд слов.

Составьте тематический ряд слов на тему «Школа». Кто сможет подобрать больше слов?

1. Подобрать синонимы к слову.

Подберите синонимы к слову *солнце*. Кто сможет подобрать больше?

2. Выявить значения многозначного слова.

Какие значения слова *хвост* вы знаете? Запишите их. Кто знает больше значений?

3. Решить кроссворд

В кроссворде могут быть загаданы разные слова. Учитель может использовать как термины, относящиеся к изучаемому разделу, так и слова, которые нужно определить по их значению. При составлении кроссворда по словам, могут быть использованы слова определенной тематической группы, синонимы, антонимы, отгадываемых слов.

1) кроссворд по терминам:

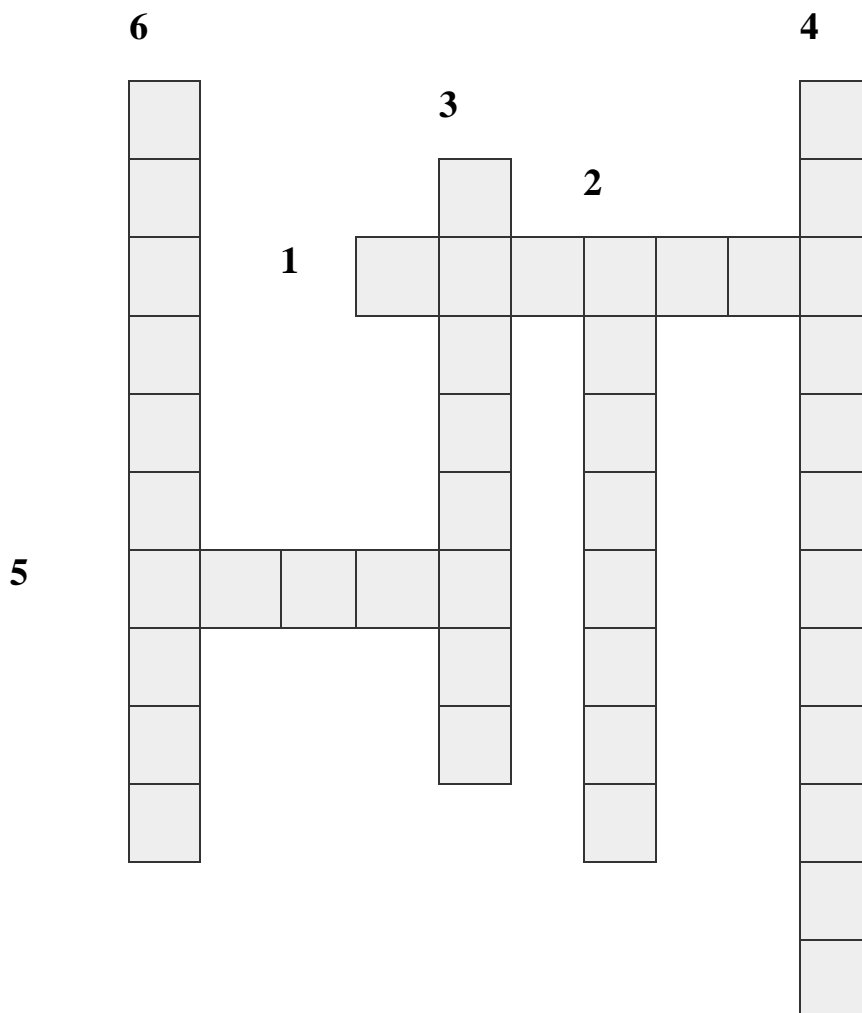

Вопросы к кроссворду:

1. Слово происходит от греческого... - обозначает «слово, выражение»

2) кроссворд по словам, которые нужно определить по лексическому значению:

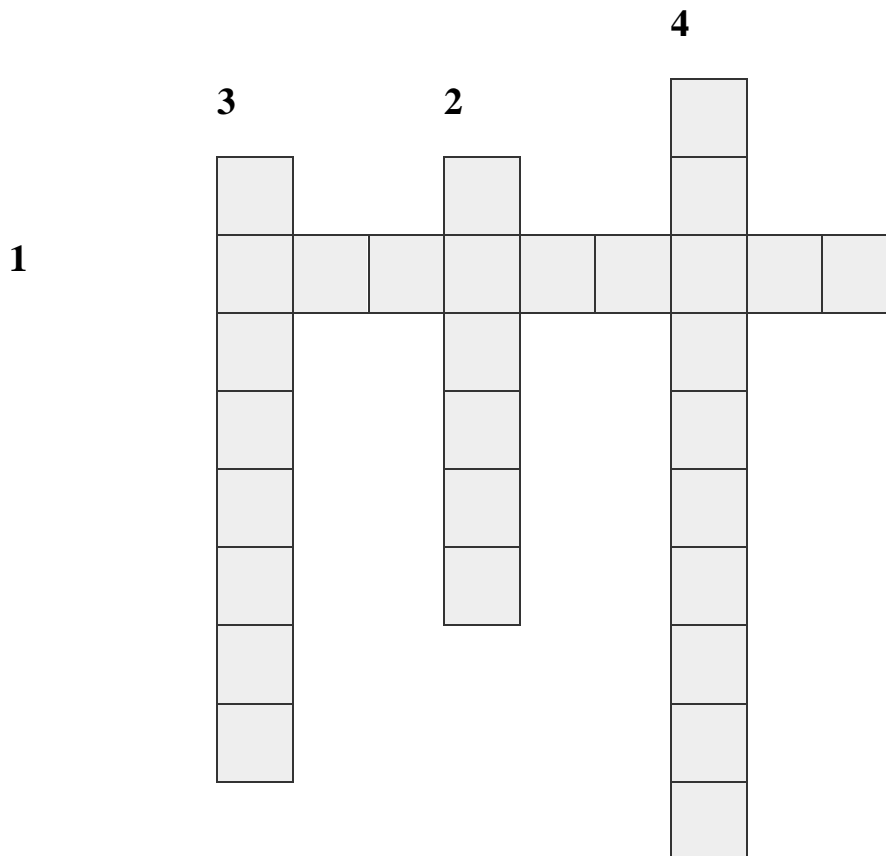

Вопросы к кроссворду:

1. Творческое отражений, воспроизведение действительности в художественных образах.
2. Искусство, отражающее действительность в звуковых художественных образах, а также сами произведения этого искусства
3. Создание художественных образов с помощью красок.
4. Письменная форма искусства, совокупность художественных произведений (поэзия, проза, драма)

Ответы:

1. Искусство

2. Музыка
3. Живопись
4. Литература

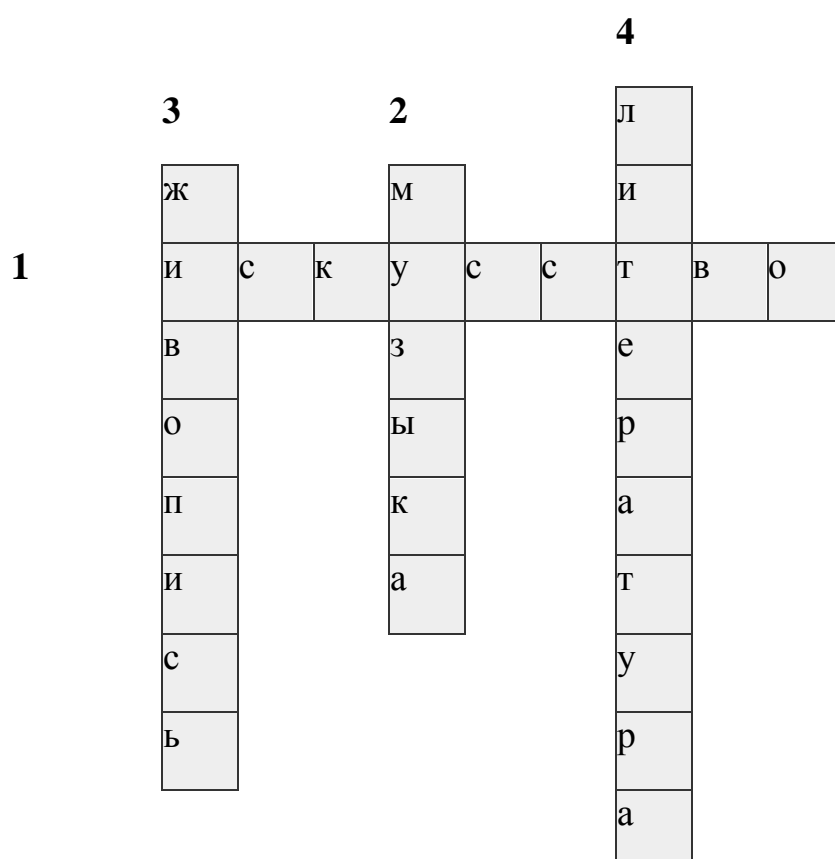

2.2. Приёмы формирования читательской грамотности при изучении лексики и фразеологии в 6 классе

В 6 классе будет уместно при составлении заданий обратить внимание именно на новые темы, а именно: исконно русские и заимствованные слова, профессиональные и диалектные слова, устаревшие слова, неологизмы.

1. На первом уроке изучения раздела можно предложить учащимся составить **интеллект-карту**, которая будет заполняться на протяжении уроков, посвященных лексикологии и фразеологии.

На интеллект-карте в центре следует изобразить название первого параграфа в разделе, например, «Слово – основная единица языка». После изучения данного параграфа следует кратко записать те тезисы, которые в дальнейшем помогут раскрыть тему. Таким образом, изучая новые параграфы, ученики смогут кратко, но ёмко зафиксировать важную информацию.

Пример интеллект-карты:



Возле каждого из терминов можно записывать примеры, которые смогут помочь раскрыть тему глубже, а устный ответ сделать более подробным и понятным как самому отвечающему, так и остальным слушающим.

2. Определение заимствованных слов

Ученикам предлагается назвать предметы или явления, изображенные на иллюстрациях, названия которых перешли в русский язык из других языков

1 -



2 -



3 -



4 -



5 -

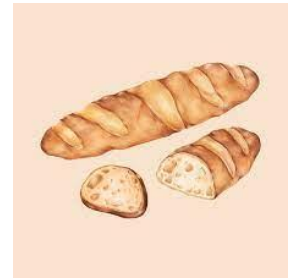

6 -



7 -



8 -

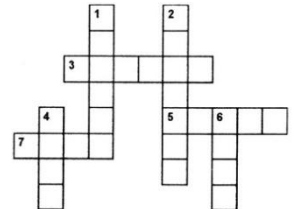

9 -



10 -



Ответ: Ответ: 1 – балет; 2- желе; 3 – пальто; 4 – абажур; 5 – багет (французские заимствования).

Ответ: 1 – джинсы; 2- свитер; 3 – кроссворд; 4 – сноуборд; 5 – принтер (английские заимствования).

3. Составление словаря диалектных слов

Ученикам предлагается составить собственный словарь диалектных слов, которые будут найдены в тексте. В словарях нужно дать объяснение значения слова, определить местность, где употребляется то или иное диалектное слово, подобрать синонимы, если они возможны. По желанию учеников словарь может быть дополнен различными иллюстрациями.

Возможна следующая формулировка задания: прочитайте текст Н. Краснова, найдите в нем диалектные слова. С найденными словами составьте словарь, в котором раскройте значение слова. Попробуйте подобрать общеупотребительные слова к диалектизмам.

- А сказать тебе, почему лошадь слушается человека?

- Ну, кажи, кажи. Послухаемо.

- Заметь, какой у лошади глаз. Выпуклый. Как луна. Значит, все перед ней в увеличенном виде. Представляешь, какими она видит нас! Агромадными великанами! Ну и боится. Потому и слушается.

- Чи ты дурень, чишо? Хто тобі це казав?

- Ведьмак жил у нас в деревне...

- Брешет твой ведьмак! Лошадь не потому подчиняется, что боится, а потому, что доверяет, любит... Дывлюсь я, Ершов, зачем ты тут? Возле коня тобі нема шо робить. Ты не казак!

4. Сопоставить устаревшие слова с картинками

Сопоставьте картинки с устаревшими словами:

- 1) Чело
- 2) Очи
- 3) Выя

- 4) Уста
- 5) Ланиты
- 6) Длань

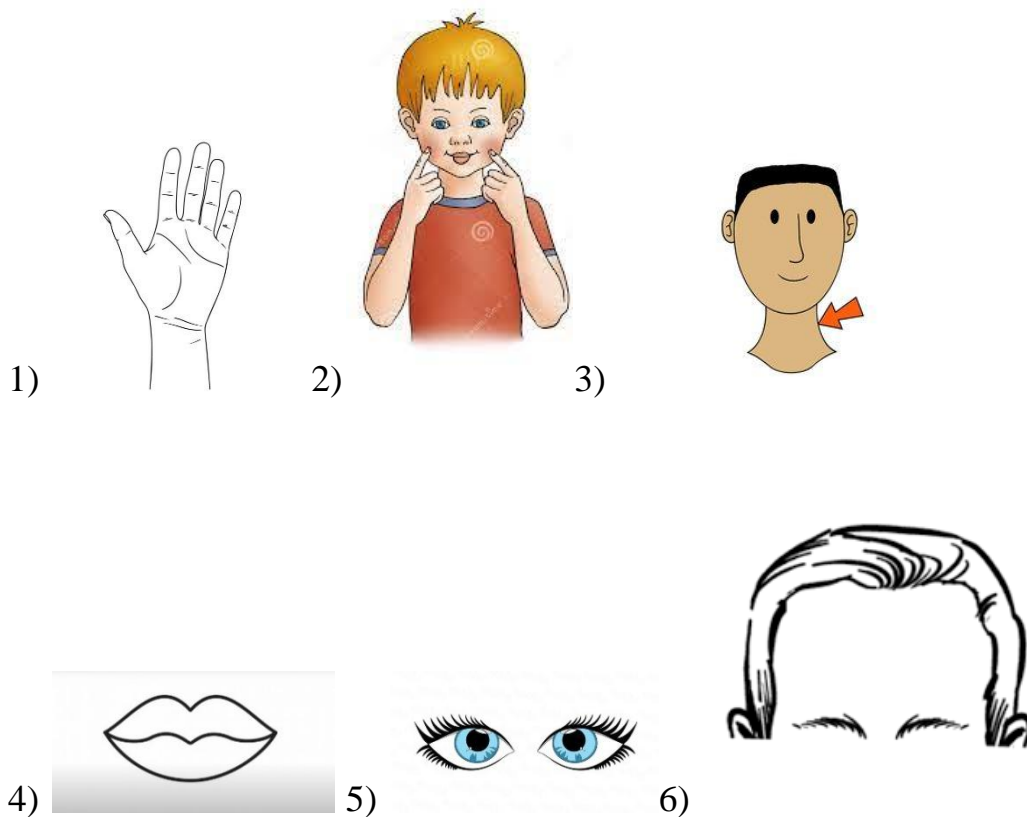

Ответы: 1 -6; 2 -5; 3 - 3; 4 - 4; 5 -2; 6 -1

4. Работа с фразеологизмами

Внимательно прочитайте фразеологизмы. Замените каждый из фразеологизмов одним словом.

- | | |
|-------------------------|------------------------------|
| 1. От горшка два вершка | 7. Дрожать как осиновый лист |
| 2. Прикусить язык | 8. Ходить на голове |
| 3. Как снег на голову | 9. Считать ворон |
| 4. Вешать нос | 10. Держать в голове |
| 5. Ждать у моря погоды | 11. Держать язык за зубами |
| 6. Дать слово | 12. Задать баню |

Ответы: 1 – маленький; 2 – замолчать; 3 - неожиданно; 4 – расстраиваться; 5 – бездействовать; 6 – пообещать; 7 – бояться; 8 –

проказничать; 9 – рассеянность; 10 – обдумывать, помнить; 11- молчать, быть осторожным; 12 – бранить.

5. Работа с терминами из раздела

Работа с терминами будет уместной на заключительном уроке по разделу «Лексикология и фразеология», так как определения должны быть уже знакомы учащимся.

Соотнесите термин и его определение:

1. Исконно русские слова	А. Слова, употребление которых ограничено какими-либо причинами
2. Иноязычные слова	Б. Слова, использующиеся на определенной территории
3. Лексика ограниченного употребления	В. Слова, созданные самим языком в разные периоды его существования
4. Диалекты	Г. Слова, которые перестали употребляться в повседневной жизни
5. Устаревшие слова	Д. Слова, перешедшие в русский язык из других языков
6. Неологизмы	Е. Слова, которые вышли из употребления вследствие исчезновения предметов и явлений в нашей жизни
7. Архаизмы	Ё. Слова, которые обозначают современные и хорошо знакомые нам вещи
8. Историзмы	И. Слова, появившиеся в русском языке относительно недавно, еще не перешедшие в широкое

Ответы: 1 – В; 2 – Д; 3 – А; 4 – Б; 5 – Г; 6 - И; 7 - Ё; 8 – Е

2.3. Апробация приёмов изучения лексикология и фразеология» в 6 классах

Апробирование нескольких приемов проходило на базе МАОУ СОШ №8, Красноярский край, г. Шарыпово, в третьей четверти 2021-2022 учебного года.

Согласно рабочей программе по русскому языку на изучение раздела «Лексикология и фразеология» отводится 9 часов. В ходе освоения раздела изучаются следующие темы:

1. Слово – основная единица языка
2. Исконно русские и заимствованные слова
3. Профессиональные и диалектные слова
4. Устаревшие слова

В рамках апробации были разработаны и проведены уроки в 6 классе. Экспериментальный класс осваивает программу по УМК Русский язык. М. М. Разумовская, С. И. Львова, В. И. Капинос и др. Апробация проводилась на уроках по следующим темам:

1. «Слово – основная единица языка»
2. «Исконно русские и заимствованные слова»

В ходе работы использовались следующие приемы и формы работы:

1. Работа в парах
2. Дифференцированное домашнее задание и упражнения
3. Задания, направленные на умения учащихся самостоятельно формулировать тему/цели/задачи урока
4. Самопроверка и взаимопроверка

5. Использование ИКТ

6. Рефлексия

При изучении каждой темы включались разработанные упражнения, направленные на формирование читательской грамотности у учащихся. Это помогло разнообразить уроки, вызвать интерес у обучающихся. Система разработанных упражнений будет представлена в описании фрагментов уроков.

1. «Слово – основная единица языка»

Упражнение 1 – фрагмент конспекта урока (приложение Б)

- Так как мы с вами начинаем изучать новый раздел, перед нами откроется несколько новых, еще незнакомых тем. При изучении всего раздела «Лексикология и фразеология» мы предлагаем разработать интересную схему, которая называется интеллект-карта (на слайде отображено несколько видов интеллект-карт). На интеллект-карте вам нужно будет кратко, но содержательно фиксировать материал, который будем изучать. Сегодня на карте у вас появится «Ядро» раздела, от которого будут исходить составляющие. К каждому последующему пункту вам нужно фиксировать ту информацию, которая поможет вспомнить параграф.

<...>

Итак, на сегодняшнем уроке мы начали изучение нового раздела «Лексикология и фразеология». Перед вами расположены листы, на которых мы должны зафиксировать важную информацию. В центр нужно поместить название сегодняшней темы, а под названием написать краткое содержание сегодняшнего урока.

- Что вы написали под названием? (Слово является важной частью жизни человека. Оно может ранить, а может порадовать)

Комментарий к заданию: в начале урока учитель рассказывает детям об интеллект-карте, которая будет задействована на каждом уроке изучения раздела «Лексикология и фразеология». Данная работа поможет сформировать следующие умения: сокращать объемный материал, выбирать нужную информацию, обобщать полученные знания, интерпретировать информацию.

2. «Исконно русские и заимствованные слова»

Упражнение 2 – фрагмент конспекта урока (Приложение В)

- Теперь я предлагаю небольшую викторину. Попробуйте отгадать, какие слова изображены на иллюстрациях? Из языка какой страны они заимствованы?

На слайде представлены изображения:



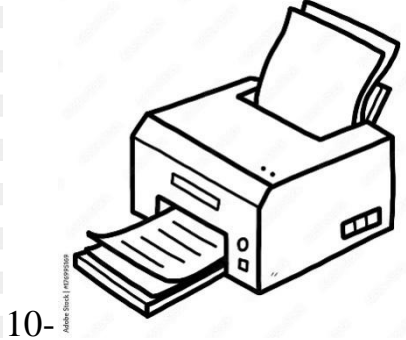
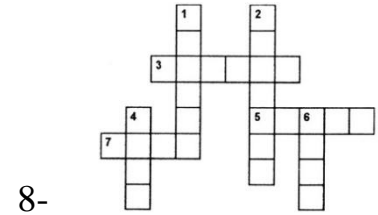

Ответ: Ответ: 1 – балет; 2- желе; 3 – пальто; 4 – абажур; 5 – багет (французские заимствования).

Ответ: 1 – джинсы; 2- свитер; 3 – кроссворд; 4 – сноуборд; 5 – принтер (английские заимствования).

Отлично, вы хорошо справились с заданием. Давайте попробуем использовать некоторые слова в предложении. Составьте с 3 wybranными вами словами предложения.

Прочитайте по цепочке по одному самому интересному предложению.

Комментарий к упражнению: в ходе выполнения упражнения обучающиеся обогащают свой словарный запас, учатся употреблять иноязычные слова в контексте. Игровая форма задания влияет на активность учащихся, мотивирует их к деятельности.

3. «Устаревшие слова»

Упражнение 3 – фрагмент конспекта урока (Приложение Г)

Ребята, посмотрите на картинки, которые отображены на слайде. Что мы можем увидеть на иллюстрациях? (Ладонь, щеки, шея, губы, глаза, лоб)

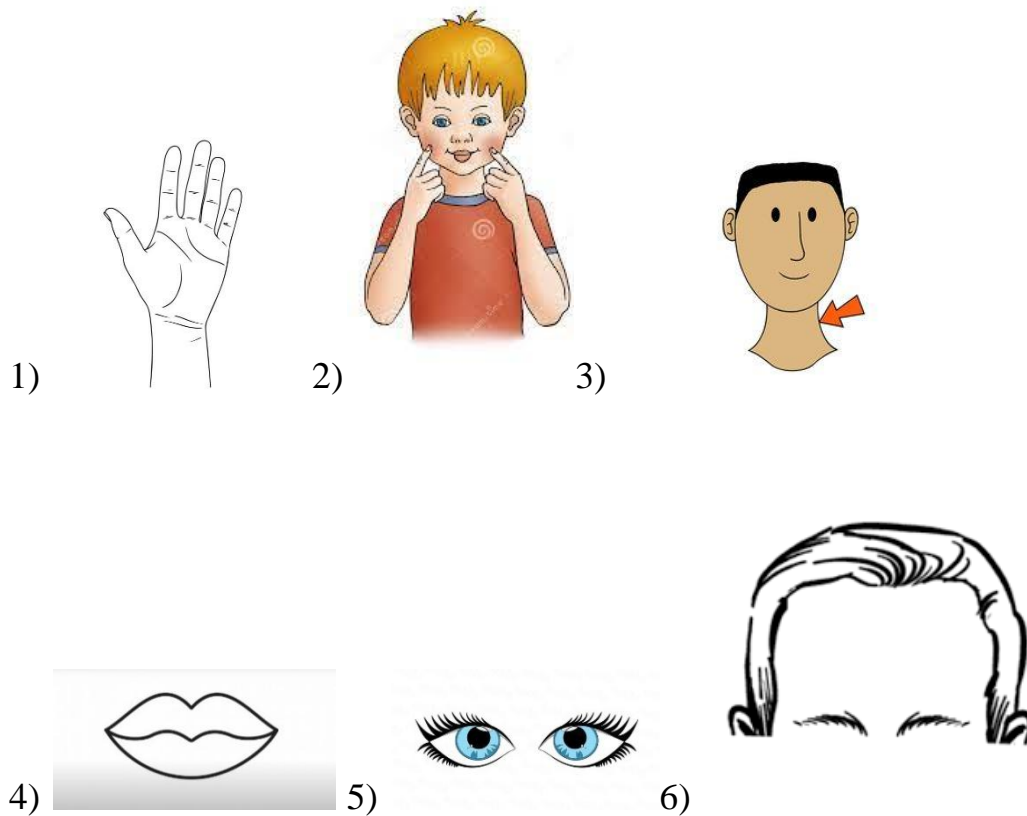

- Как вы думаете, всегда ли эти объекты назывались так, как мы их называем сейчас? (Нет)

Попробуйте сопоставить варианты ответов с картинками:

- 1) чело
- 2) очи
- 3) выя
- 4) уста
- 5) ланиты
- 6) длань

Ответ: 1 -6; 2 -5; 3 - 3; 4 - 4; 5 -2; 6 -1.

- Смогли ли вы определить правильно? Молодцы. Попробуйте предположить тему сегодняшнего урока. (Устаревшие слова)

Комментарий к упражнению: в ходе выполнения упражнения учащиеся обогащают свой словарный запас, узнавая новые слова, сравнивают

устаревшую лексику с современной, проводя сопоставительный анализ. Ученики показали хороший результат, они были активны и заинтересованы.

Упражнение 4 – фрагмент конспекта урока (Приложение Г)

- Какие устаревшие слова вам встретились в упражнении? (пядь, аршин, вершок, верста) Что они обозначают?

А встретились ли вам фразеологизмы? Давайте вспомним, что фразеологизм это - ... (устойчивое сочетание слов)

Теперь я предлагаю вам поработать с фразеологизмами. Работая в парах, попробуйте заменить фразеологизмы одним словом:

- | | |
|-------------------------|------------------------------|
| 1. От горшка два вершка | 7. Дрожать как осиновый лист |
| 2. Прикусить язык | 8. Ходить на голове |
| 3. Как снег на голову | 9. Считать ворон |
| 4. Вешать нос | 10. Держать в голове |
| 5. Ждать у моря погоды | 11. Держать язык за зубами |
| 6. Дать слово | 12. Задать баню |

Ответы: 1 – маленький; 2 – замолчать; 3 - неожиданно; 4 – расстраиваться; 5 – бездействовать; 6 – пообещать; 7 – бояться; 8 – проказничать; 9 – рассеянность; 10 – обдумывать, помнить; 11- молчать, быть осторожным; 12 – бранить.

На слайде отображены верные ответы, сверьте их и поставьте рядом оценку карандашом. 0 ошибок – 5; 1-2 ошибки – 4; 3-4 ошибки – 3; 5 и более – 2.

Комментарий к упражнению: в ходе выполнения упражнения у учащихся формируются следующие умения: верное понимание высказываний, умение подобрать слово, обозначающее смысл фразеологизма. Обучающиеся смогли подобрать слово почти ко всем фразеологизмам, но затруднения вызвали: задать баню, считать ворон, ждать

у моря погоду. В этих случаях для подбора слова потребовалась помощь учителя.

Таким образом, разработанные упражнения показали эффективность для формирования читательской грамотности. Они помогают учащимся активизироваться на уроке, поучаствовать в игровых заданиях. Обучающиеся проявили высокую активность и заинтересованность в работе над новыми для них упражнениями. Несмотря на то, что задания достаточно просты, они могут быть усложнены подбором различных иллюстраций, исходя из уровня класса.

Заключение

Изучение процесса формирования читательской грамотности в школьном курсе русского языка в 5-6 классах позволило сделать следующие выводы:

Формирование навыков читательской грамотности является важным и необходимым аспектом изучения русского языка.

В исследовании было выявлено несколько подходов к научному определению «читательская грамотность» и ее аспектам. Наиболее полными и конкретными представляются позиции Г. Цукерман и О. Корчажиной. Ученик должен уметь понимать прочитанную информацию, размышлять о ней и использовать в собственных целях, а также видеть свои ошибки и пробелы в знаниях, уметь восполнить их.

В ходе работы рассмотрено несколько точек зрения на особенности формирования читательской грамотности в школе, которые дополняют друг друга. Это подходы О.В. Крыловой, Н. Антоновой, О.М. Корчажиной, С.В. Граф. Выявлено, что на уроках русского языка при формировании читательской грамотности может быть использовано несколько технологий: ответы на вопросы по тексту, проектная деятельность, фрейм-технология и смысловое чтение.

Была проанализирована статистика уровня читательской грамотности у обучающихся, которая показала следующее:

1. Исследования читательской грамотности населения проводятся организациями PISA, PIRLS, ЕГЭ
2. В исследованиях PISA Россия занимает различные места, баллы нестабильны
3. При переходе учеников из начальной школы в основную должны быть обеспечены педагогические условия, в которых готовность учащихся к чтению будет преобразовываться в читательские умения.

При анализе УМК под редакцией Т.А. Ладыженской и под редакцией М.М. Разумовской выявлено, что при изучении лексики и фразеологии формирование читательской грамотности осуществляется при изучении разных понятий. Но стоит отметить, что в УМК под редакцией М.М. Разумовской задания более разнообразны, а в УМК под редакцией Т.А. Ладыженской преобладает работа с заголовками текста и поиском основной мысли, меньше нестандартных интересных заданий.

В ходе исследования были разработаны методические материалы, формирующие разные виды чтения, которые позволят разнообразить процесс обучения, дадут учащимся мотивацию к чтению.

Нами была проведена апробация системы упражнений на нескольких уроках русского языка в 6 классе. Активность и заинтересованность учащихся во время выполнения упражнений доказывает, что предложенные нами задания помогают мотивировать их к учебной деятельности. Помимо мотивации разработанные материалы помогают формированию читательской грамотности, так как включают работу с текстом, высказываниями, над которыми учащиеся активно размышляли.

Апробацию системы упражнений, формирующих читательскую грамотность при изучении раздела «Лексикология и фразеология», можно назвать успешной, так как анализ деятельности учащихся во время уроков показал эффективность проведенной работы.

Список использованной литературы:

1. Анисимова Л.М. Формирование читательской компетентности / Л.М. Анисимова- М.:Просвещение, 2013. – 176 с.
2. Антонова Н.А. Формирование читательской грамотности средствами проектной деятельности / Н.А. Антонова//Педагогические науки.– 2021.- №1. - С. 8-16.
3. Бондаренко Е.В. Учителя создают собственные цифровые образовательные ресурсы / Е.В. Бондаренко // Народное образование. – 2008. -№ 4.- С. 91–94.
4. Винникова А.М. Смысловое чтение на уроках русского языка в средней школе / А. М. Винникова // Современное педагогическое образование.– 2021. -№7.- С. 24-27.
5. Граф С. В., Чистякова Н.Н. Технологии смыслового чтения как инструмент формирования профессиональных знаний у бакалавров / С.В. Граф, Н.Н. Чистякова // Вестник Череповецкого государственного университета. – 2020. – №1 (94). – С. 137–148.
6. Доскарина Г.М. Исследование в действии: способы и приемы повышения уровня читательской грамотности учащихся / Г.М. Доскарина // Молодой ученый. – 2016. - №10.- С. 19-21.
7. Загашев И.О. Умение задавать вопросы / И.О. Загашев // Перемена. – 2001. - № 4. – С. 8-13.
8. Ильин Г.Л. Как обеспечить качество обучения в информационном обществе / Г.Л. Ильин // Народное образование. – 2011. - №5. – С. 149-156.
9. Ковалёва Г.С. Результаты международного исследования PISA: качество образования / Г.С. Ковалёва. –М.: Народное образование, 2011. - С. 193 – 200.

10. Колосова В.М. Пути формирования читательской грамотности в процессе обучения / В.М. Колосова // Вестник науки. – 2022. - №2(47). - С. 26-27.
11. Комарова И.В. Технология проектно-исследовательской деятельности школьников / И.В. Комарова- СПб.: КАРО, 2016. – 127 с.
12. Корчажкина О.М. Формирование читательской грамотности школьников: чем поможет фрейм? / О.М. Корчажкина // Народное образование. - 2015. - №4. - С. 148-156.
13. Крылова О.В. Формирование читательской грамотности учащихся / О.В. Крылова // Школьные технологии. – 2016. - №3.- С. 70-77.
14. Кузнецова М. И. Сильные и слабые стороны читательской деятельности выпускников российской начальной школы по результатам PIRLS-2006 / М.И. Кузнецова // Вопросы образования. – 2009. -№1. – С. 107-134.
15. Куропятник И. В. Чтение как стратегически важная компетентность для молодых людей / И.В. Куропятник// Педагогическая мастерская. Все для учителя. – 2012. - №6.
16. Мелерович А. М. Фразеологизмы в русской речи: словарь. - М.: Русские словари: Астрель: АСТ: Харвест: Lingua, 2005.
17. Ожегов, С.И. Толковый словарь русского языка / С.И. Ожегов, Н. Ю. Шведова. - М.: ИТИ Технологии; Издание 4-е, доп., 2015.
18. Орлова Э.А. Рекомендации по реализации национальных программ поддержки и развития чтения / Э.А. Орлова. – М. : БЕК.- 2014. – 172 с.
19. Программа «Чтение: работа с информацией» / под ред. Г.С. Ковалевой. – М.: Проспект. - 2013. – 219 с.
20. Русский язык. 5 кл.: учеб. для общеобразоват. организаций / М.М. Разумовская, С.И. Львова, В.И. Капинос и др.; под ред. М.М. Разумовской. – М. : Дрофа, 2020. – 317 с.
21. Русский язык. 5 класс. Учеб. для общеобразоват. организаций. В 2 ч. Ч. 1 / [Т.А. Ладыженская и др.]. – М. : Просвещение, 2019. -223 с.
22. Русский язык. 5 класс. Учеб. для общеобразоват. организаций. В 2 ч. Ч. 2 / [Т.А. Ладыженская и др.]. – М. : Просвещение, 2019. - 207 с.

23. Русский язык. 6 кл.: учеб. для общеобразоват. организаций / М.М. Разумовская, С.И. Львова, В.И. Капинос и др.; под ред. М.М. Разумовской. – М. : Дрофа, 2020. – 267 с.
24. Русский язык. 6 класс. Учеб. для общеобразоват. организаций. В 2 ч. Ч. 1 / [М.Т. Баранов и др.]. – М. : Просвещение, 2019. - 192 с.
25. Русский язык. 6 класс. Учеб. для общеобразоват. организаций. В 2 ч. Ч. 2 / [М.Т. Баранов и др.]. – М. : Просвещение, 2019. - 191 с.
26. Сметанникова Н.Н. Обучение стратегиям чтения в 5–9 классах: как реализовать ФГОС / Н.Н. Сметанникова- М.: Баласс, 2013. – 128 с.
27. Сметанникова Н.Н. Учиться читать, чтобы учиться, читая / Н.Н. Сметанникова. – М. : Норма, 2014. – 302 с.
28. Смирнов С.А. Педагогика: педагогические теории, системы, технологии / С.А. Смирнов. – М. : Академия, 2014. – 512 с.
29. ФГОС Основное общее образование Приказ Минобрнауки России от 31.05.2021 N 287 - URL:<https://fgos.ru/> (дата обращения: 21.01.2023)
30. Формирование универсальных учебных действий в основной школе: от действия к мысли. Система заданий: пособие для учителя / под ред. А.Г. Асмолова. - 2-е изд. - М.: Просвещение, 2011. - 159 с.
31. Фразеологический словарь русского языка / под ред. А.И. Молотковой. - М.: Советская энциклопедия, 1968.
32. Фразеологический словарь русского языка для школьников. Этимологический словарь русского языка для школьников. - М., 2009.
33. Хуторской А.В. Системно-деятельностный подход в обучении / А.В. Хуторской. - М.: Инфра-М, 2014. – 163 с.
34. Цукерман Г.А. Оценка читательской грамотности. Материалы к обсуждению / Г.А. Цукерман. - М., 2010. - 67 с.
35. Шалагина М.В. Работа с текстом как способ формирования читательской грамотности обучающихся / М.В. Шалагина. – Семёновка, 2020. – 27 с.

Приложения

Приложение А

Применение фрейм-технологии при анализе стихотворения М. Цветаевой
«Моим стихам, написанным так рано...»

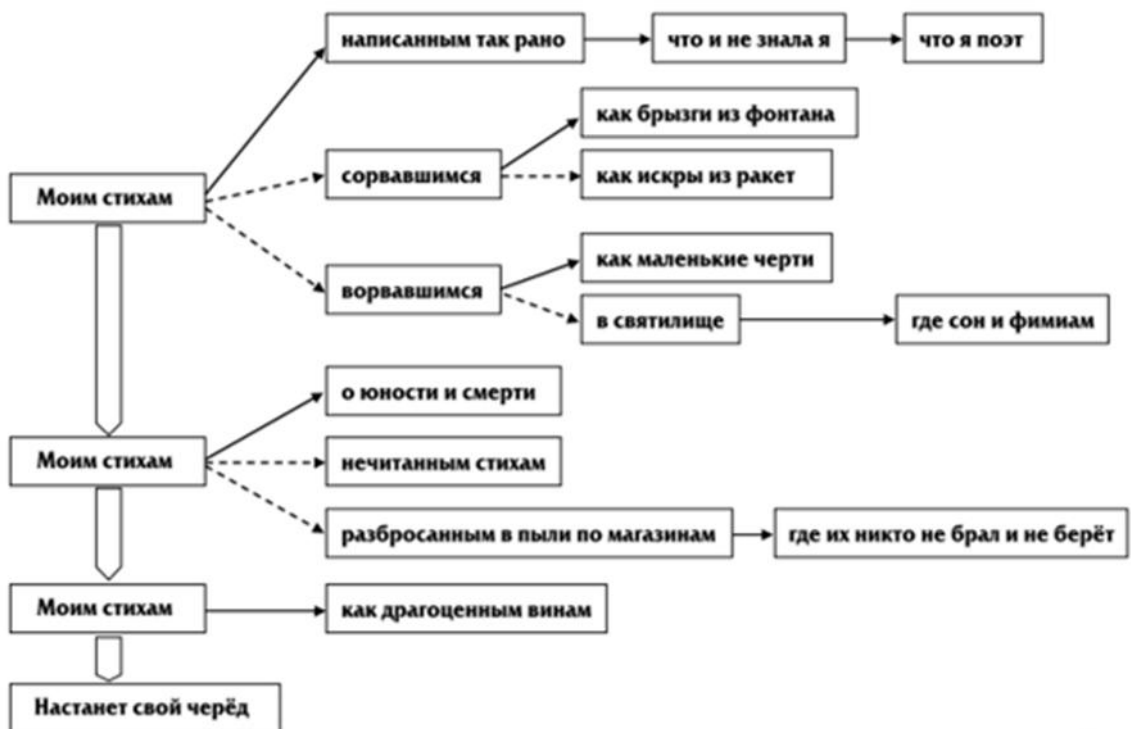

Приложение Б. Конспект урока

«Слово – основная единица языка»

Цель урока: способствовать освоению понятия *слово* через анализ высказываний великих писателей, способствовать формированию уважительного отношения к родному языку.

Задачи:

1. Актуализировать знания, полученные в 5 классе при изучении раздела «Лексикология и фразеология».
2. Систематизировать изученный материал.
3. Воспитывать познавательную активность.
4. Формировать читательскую грамотность у учащихся.

Ход урока:

1. Организационный момент (1-2 минуты)

Здравствуйте, ребята! Сегодня мы с вами будем изучать очень интересную и важную тему. Откройте, пожалуйста, тетради и запишите дату сегодняшнего урока. А место для темы урока оставьте пока свободным.

2. Актуализация знаний (3-5 минут)

Сейчас я прочитаю вам несколько строк из стихотворения Вадима Шефнера (стихотворение продублировано на слайде), а ваша задача в это время понять, о чем эти строки:

Много слов на земле. Есть дневные слова –

В них весеннего неба сквозит синева...

Но слова всем словам в языке у нас есть:

Слава, Родина, Верность, Свобода и Честь...

- Так о чем же эти строки? (О словах)

Верно, в стихотворении говорится о словах.

- Теперь давайте определим тему нашего урока. О чем мы будем сегодня размышлять? (О словах. Слово – основная единица языка)

- Запишите тему сегодняшнего урока в тетрадь

- Данная тема относится к разделу «Лексикология и фразеология». Что нам уже знакомо из данного раздела? (Да, однозначные и многозначные слова, переносное и прямое значение слов, синонимы и антонимы)

3. Работа с учебником, упражнениями (15-20 минут)

- Так как мы с вами начинаем изучать новый раздел, перед нами откроется несколько новых, еще незнакомых тем. При изучении всего раздела «Лексикология и фразеология» я предлагаю вам разработать интересную схему, которая называется интеллект-карта (на слайде отображено несколько видов интеллект-карт). На интеллект-карте вам нужно будет кратко, но содержательно фиксировать материал, который мы будем изучать. Сегодня на карте у вас появится «Ядро» раздела, от которого будут исходить составляющие. К каждому последующему пункту вам нужно фиксировать ту информацию, которая поможет вспомнить параграф.

- А сейчас давайте откроем учебник на странице 44. Перед нами цитата Л. Н. Толстого. Нам вслух прочитает ее один ученик.

- О чем говорится в тексте? (О могуществе слова)

- Давайте поработаем с этим текстом. Работая в парах, выпишите в одну группу синонимы, а в другую антонимы.

Проверка задания.

- А теперь обратимся к упражнению № 99 на странице № 45. Нужно переписать текст в тетради, вставляя пропущенные буквы.

Обратите внимание на текст со вставленными буквами, обменяйтесь с соседом по парте тетрадями и проверьте друг друга. У кого в этом задании нет ошибок? У кого одна ошибка? Молодцы.

- О чем говорилось в тексте? (О правилах употребления слов)

- Придерживаетесь ли вы этих правил? (Да)

4. Физкультминутка (1-2 минуты)

Быстро встали, улыбнулись,

Выше-выше подтянулись.

Ну-ка плечи распрямите,

Поднимите, опустите.

Вправо, влево повернитесь,

Рук коленями коснитесь.

Сели, встали, сели, встали,

И на месте побежали.

5. Закрепление материала (3-5 минут)

Итак, на сегодняшнем уроке мы начали изучение нового раздела «Лексикология и фразеология». Перед нами расположены пустые листы, на которых мы должны зафиксировать важную информацию. В центр нужно поместить название сегодняшней темы, а под названием написать краткое содержание сегодняшнего урока.

- Что вы написали под названием? (Слово является важной частью жизни человека. Оно может ранить, а может порадовать)

6. Рефлексия (1-2 минуты)

Нарисуйте в тетрадях три ступени, затем подрисуйте себя на одной из них. 1 ступень – не разобрались с новой темой, 2 ступень – было интересно, но остались вопросы, 3 ступень – все было интересно и понятно.

7. Домашнее задание (1-2 минуты)

Домашнее задание на выбор: 1) упражнение № 100; 2) упражнение № 98 (пункт 4).

Приложение В. Конспект урока

«Исконно русские и заимствованные слова»

Цель урока: расширить представление об исконно русских и заимствованных словах

Задачи урока:

1. Актуализировать знания учеников по разделу «Лексикология и фразеология».
2. Систематизировать изученный материал.
3. Воспитывать познавательную деятельность.
4. Формировать читательскую грамотность у учащихся.

Ход урока:

1. Организационный момент (1-2 минуты)

Здравствуйте, ребята, сегодня продолжаем работу с разделом «Лексикология и фразеология». Запишите в тетрадях дату, оставьте строку для темы.

2. Актуализация знаний (3-5 минут)

- Как вы понимаете слово на слайде (Заимствование)? (Взять или одолжить что-либо)

- А как вы думаете, возможно ли это явление в языке? (Да)

Верно. Когда в наш язык слова переходят из других языков, происходит заимствование. Такие слова называются заимствованные или иноязычные.

- Подумайте, какими заимствованными словами мы пользуемся?

- Сейчас я буду называть слова, а вы попробуете определить, заимствованные они или исконно русские: футбол (з), бухгалтер (з), брат (р), балет (з), туча (р), огонь (р).

3. Работа с учебником, упражнениями(15-20 минут)

Откройте учебники на 48 странице. Прочитайте 1 и 2 пункты из предложенного теоретического материала.

- Почему некоторые слова уходят из языка?

- Какие существуют способы пополнения словарного запаса языка?

Прочитайте 3 и 4 пункты.

Пересказ одного из учеников двух пунктов.

5 пункт читает учитель. Итак, какой мы можем сделать вывод? (Некоторые слова уходят из языка, так как перестают использоваться те или иные предметы. Но несмотря на это, язык развивается и расширяет словарный состав двумя способами: словообразование и заимствование).

- Теперь давайте сыграем в небольшую викторину. Попробуйте отгадать, какие слова изображены на иллюстрациях? Из какого языка они заимствованы?

На слайде представлены изображения:

1 -



2 -



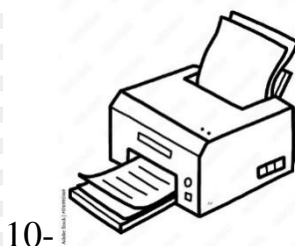
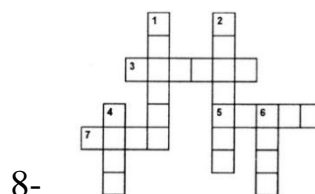

Ответ: Ответ: 1 – балет; 2- желе; 3 – пальто; 4 – абажур; 5 – багет (французские заимствования).

Ответ: 1 – джинсы; 2- свитер; 3 – кроссворд; 4 – сноуборд; 5 – принтер (английские заимствования).

Давайте попробуем употребить некоторые слова в предложении. Составьте с 3 словами предложения.

Прочитайте по цепочке по одному самому интересному предложению.

- Теперь давайте поработаем с учебником. Вам нужно выполнить упражнение № 109 на странице № 50.

- На слайде представлено верное решение. Проверьте себя, правильно ли вы смогли подобрать синонимы к словам? Какое слово в каждой паре является иноязычным?

Для того чтобы всегда верно определять, какое слово является иноязычным, а какое нет, нам необходимо познакомиться с теоретическим

материалом, представленным на странице № 50. Один ученик читает вслух.

- Какими характеристиками обладают иноязычные слова? (начало слова с гласной *a* или *э*, сочетания букв *ке, хе, ге, ню, бю, вю, мю, кю*. *Соседство двух и более гласных в корне*).

4. Физкультминутка(2-3 минуты)

- нахмуриться, как осенняя туча, рассерженный человек, злая волшебница;

- улыбнуться, как кот на солнце, Буратино, хитрая лиса, ребенок, который увидел чудо;

- устать, как папа после работы, человек, поднявший груз, муравей, притащивший большую муху;

- отдохнуть, как турист, снявший тяжелый рюкзак, ребенок, который много потрудился, уставший воин.

5. Закрепление материала (3-5 минут)

Итак, для того, чтобы мы запомнили столько информации, нам нужно ее зафиксировать. Давайте достанем интеллект-карты и подпишем – иноязычные слова. Сейчас у вас будет около 3 минут, чтобы записать туда самую важную информацию сегодняшнего урока.

- Кто готов поделиться тем, что записал? (Иноязычные слова – это те слова, которые вошли в русский язык из других языков. У иноязычных слов есть свои особенности - начало слова с гласной *a* или *э*, сочетания букв *ке, хе, ге, ню, бю, вю, мю, кю*. *Соседство двух и более гласных в корне*).

6. Рефлексия(2-3 минуты)

Назовите три момента, которые сегодня в течение урока получились у вас хорошо, а также предложите одно действие, которое улучшит работу на следующем.

7. Домашнее задание (1-2 минуты)

Дома вам нужно будет выполнить упражнение № 108.

Приложение Г. Конспект урока

«Устаревшие слова»

Цель урока: способствовать усвоению устаревшей лексики

Задачи урока:

1. Познакомиться с устаревшими словами
2. Выявить причины появления устаревших слов
3. Формировать навыки читательской грамотности
4. Актуализировать знания по разделу «Лексикология и фразеология»

Ход урока:

1. Организационный этап (1-2 минуты)

Здравствуйте, ребята, сегодня мы продолжаем работу с разделом «Лексикология и фразеология». Запишите в тетрадях дату, оставьте строку для темы.

2. Актуализация знаний (3-5 минут)

Ребята, посмотрите на картинки, которые изображены на слайде. Что мы можем увидеть на иллюстрациях? (Ладонь, щеки, шея, губы, глаза, лоб)

1)



2)



3)

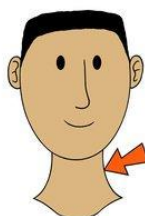



- Как вы думаете, всегда ли эти объекты назывались так, как мы их называем сейчас? (Нет)

Попробуйте сопоставить варианты ответов с картинками:

- 1) чело
- 2) очи
- 3) выя
- 4) уста
- 5) ланиты
- 6) длань

Ответ: 1 -6; 2 -5; 3 - 3; 4 - 4; 5 -2; 6 -1.

- Смогли ли вы определить правильно? Молодцы. Попробуйте предположить тему сегодняшнего урока. (Устаревшие слова)

1. Работа с учебником, упражнениями (15-20 минут)

Обратимся к учебнику. Давайте посмотрим на упражнение № 121. В теоретическом материале нам предлагается два термина – архаизмы и историзмы. Давайте поразмышляем, что они могут означать?

Действительно, историзмы связаны с историей. Они обозначают те слова, которые использовались для обозначения предметов, которые сейчас уже не используются. Они вышли из употребления вследствие исчезновения

предметов или явлений из нашей жизни. А про архаизмы нам прочитает один из учеников.

- Так какие же слова являются архаизмами? (Архаизмы- это устаревшие слова, которые обозначают современные и знакомые нам вещи)

- Теперь подумайте, почему некоторые слова уходят из языка? (потому что исчезают предметы, которые обозначаются тем или иным словом, потому что появляется новое более удобное слово)

- А если слова уходят, как вы думаете, для чего нам нужно их изучать? (устаревшие слова могут встретиться в художественных произведениях, при описании исторических событий)

- Поработаем с упражнением № 125. В нем вам нужно объяснить смысл выражений, вы можете пользоваться словарем в учебнике.

- Какие устаревшие слова вам встретились в упражнении? (пядь, аршин, вершок, верста) Что они обозначают?

А встретились ли вам фразеологизмы? Давайте вспомним, что фразеологизм это - ... (устойчивое сочетание слов)

Теперь я предлагаю вам поработать с фразеологизмами. Работая в парах, попробуйте заменить фразеологизмы одним слово:

- | | |
|------------------------------|----------------------------|
| 1. От горшка два вершка | 10. Держать в голове |
| 2. Прикусить язык | 11. Держать язык за зубами |
| 3. Как снег на голову | 12. Задать баню |
| 4. Вешать нос | |
| 5. Ждать у моря погоды | |
| 6. Дать слово | |
| 7. Дрожать как осиновый лист | |
| 8. Ходить на голове | |
| 9. Считать ворон | |

Ответы: 1 – маленький; 2 – замолчать; 3 - неожиданно; 4 – расстраиваться; 5 – бездействовать; 6 – пообещать; 7 – бояться; 8 – проказничать; 9 – рассеянность; 10 – обдумывать, помнить; 11- молчать, быть осторожным; 12 – бранить.

На слайде изображены верные ответы, сверьте их и поставьте рядом оценку карандашом. 0 ошибок – 5; 1-2 ошибки – 4; 3-4 ошибки – 3; 5 и более – 2.

2. Физкультминутка (2-3 минуты)

Ветер дует нам в лицо (махи руками)

Закачалось деревцо (наклоны в стороны)

Ветерок всё тише, тише (приседания)

Деревцо всё выше, выше (прыжок и потягивание вверх)

3. Закрепление материала (3-5 минут)

Итак, сегодня мы изучили важную тему. Что нового мы сегодня узнали? (устаревшие слова, к которым относятся архаизмы и историзмы)

- Что мы запишем в интеллект-карту? (устаревшие слова: архаизмы, историзмы). Сейчас у вас будет 3 минуты, чтобы вписать важную информацию, которая в дальнейшем поможет вам вспомнить определения этих терминов.

4. Рефлексия (1-2 минуты)

На слайде представлено 12 слов, выберите из них три, которые описывают ваше состояние на сегодняшнем уроке (слова: раздражение, злость, радость, равнодушие, удовлетворение, вдохновение, скука, тревога, покой, уверенность, неуверенность, наслаждение).

5. Домашнее задание (1-2 минуты)

Дома вам нужно будет выполнить упражнение № 123 (пункты 1, 2, 3).