

МИНИСТРСТВО НАУКИ И ВЫСШЕГО ОБРАЗОВАНИЯ
РОССИЙСКОЙ ФЕДЕРАЦИИ

Федеральное государственное бюджетное образовательное учреждение
высшего образования

«КРАСНОЯРСКИЙ ГОСУДАРСТВЕННЫЙ ПЕДАГОГИЧЕСКИЙ
УНИВЕРСИТЕТ им. В. П. Астафьева»
(КГПУ им. В. П. Астафьева)

Факультет начальных классов
Кафедра музыкально-художественного образования

Борисевич Наталья Валерьевна

ВЫПУСКНАЯ КВАЛИФИКАЦИОННАЯ РАБОТА

ОСВОЕНИЕ АРТ-ТЕХНОЛОГИИ
«ЛОСКУТНОЕ ШИТЬЁ» МЛАДШИМИ ПОДРОСТКАМИ
ВО ВНЕУРОЧНОЙ ДЕЯТЕЛЬНОСТИ ЧЕРЕЗ СОЗДАНИЕ
АВТОРСКИХ РАБОТ

Направление подготовки/специальность 44.03.01 Педагогическое образование
Направленность (профиль) образовательной программы Изобразительное искусство

ДОПУСКАЮ К ЗАЩИТЕ

Зав. Кафедрой МХО канд.пед.наук. доцент Маковец Л.А
(ученая степень, ученое звание, фамилия, инициалы)

11.06.2019г. [подпись]
Дата, подпись

Руководитель
канд. филос.наук. доцент кафедры МХО Дмитриева Н.Ю.
(ученая степень, ученое звание, фамилия, инициалы) 03.06.2019

[подпись]
Дата, подпись

Дата защиты 17.06.2019г.

Обучающийся: Борисевич. Н.В
(фамилия, инициалы)

17.06.2019 [подпись]
Дата, подпись

Оценка отлично
(прописью)

Красноярск, 2019

Содержание

| | |
|---|----|
| Введение..... | 3 |
| Глава I. Теоретические основы освоения арт-технологии «лоскутное шитьё» младшими подростками во внеурочной деятельности через создание авторских работ..... | 6 |
| 1.1. Арт-технология «лоскутное шитьё». История, технологические основы..... | 6 |
| 1.2. Особенности освоения арт-технологии «лоскутное шитьё» младшими подростками..... | 21 |
| 1.3. Создание авторской работы как способ освоения арт-технологии «лоскутное шитьё» младшими подростками..... | 27 |
| Выводы первой главы..... | 31 |
| Глава II. Экспериментальная работа по освоению арт-технологии «лоскутное шитьё» младшими подростками во внеурочной деятельности через создание авторской работы..... | 32 |
| 2.1. Содержание, организация и проведение констатирующего эксперимента по выявлению актуального уровня освоения арт-технологии «лоскутное шитьё» младшими подростками..... | 32 |
| 2.2. Серия занятий по созданию авторских работ во внеурочной деятельности младшими подростками и методические рекомендации к ним, направленные на освоение арт-технологии «лоскутное шитьё» | 40 |
| Выводы второй главы..... | 50 |
| Заключение..... | 52 |
| Список литературы..... | 54 |
| Приложения..... | 58 |

Введение

Лоскутное шитье своими корнями уходит в глубине тысячелетий и тесно переплетается со многими видами народного искусства. С давних пор рукоделие считалось устоявшимся женским занятием. С малых лет они учились создавать для себя и своих родных одежду, украшения, предметы быта. Испокон века лоскутные вещи передавались по наследству, и служили подчас сто лет и более. Лоскутные техники позволяют создавать поистине настоящее произведение искусства. В настоящее время для многих людей играет большую роль то, что создают они сами, своими руками. В любом доме стоит иметь хотя бы одну лоскутную вещицу. Подобные изделия настолько прочно связаны с нашими представлениями о незыблемом семейном укладе, уюте и жизни наших бабушек, что впрямь превращают дом в тёплый домашний очаг. Дом, в котором мы живем, должен быть не только уютным, но и стильным. В прежние времена лоскутные вещи давали невесте в приданное, а сегодня изготовление такой вещи для близкого человека или для друзей это прекрасный повод показать, как много он для вас значит. И не только по тому, что изделия ручной работы сами по себе ценны, они просто удобны и создают тепло. Одно лишь словосочетание «ручная работа» делает любую вещь неповторимой и модной. Среди городского населения изделия из лоскутиков долгое время считалось признаком бедности. И лишь в 70-е годы XX вновь возник интерес к лоскутному шитью. Лоскутное шитье перестало быть простой принадлежностью, теперь оно служит декоративным панно, украшающими стены гостиных и кабинетов. С тех пор интерес к этому виду декоративно – прикладного искусства неуклонно растет. Все больше выставок разного уровня посвящается искусству работы с текстильным лоскутом.

Цель исследования: выявить актуальный уровень освоения арт-технологии «лоскутное шитье» младшими подростками; составить серию занятий по

созданию авторских работ младшими подростками во внеурочной деятельности направленные на освоение арт-технологии «лоскутное шитье»

Объект исследования: процесс освоения арт-технологии «лоскутное шитьё» во внеурочной деятельности младшими подростками.

Предмет исследования: создание авторских работ как способ освоения арт-технологии «лоскутное шитьё» во внеурочной деятельности младшими подростками.

Задачи исследования:

- изучить историю возникновения лоскутного шитья; технологические основы;
- рассмотреть особенности освоения арт-технологии «лоскутное шитьё» младшими подростками;
- проанализировать создание авторской работы как способ освоения арт-технологии «лоскутное шитьё» младшими подростками;
- провести диагностику, направленную на выявление актуального уровня освоения арт-технологии «лоскутное шитьё» у младших подростков;
- составить серию занятий по созданию авторских работ в арт-технологии «лоскутное шитьё» во внеурочной деятельности младшими подростками.

Гипотеза исследования: создание авторских работ будут способствовать освоению арт-технологии «лоскутное шитье» младшими подростками, если в процессе занятий будут изучены технологические основы и апробированы технологические приемы арт-технологии «лоскутное шитье».

Методы исследования:

- изучение научной литературы;
- обобщение;
- наблюдение;
- эксперимент;
- анализ продукта творческой деятельности.

База исследования: Муниципальное бюджетное образовательное учреждение «Агинская средняя общеобразовательная школа № 2», 7 класс, в исследовании приняли участие 12 учащихся.

Глава I. Теорические основы освоения арт-технологии «лоскутное шитьё» младшими подростками через создание авторской работы

1.1. Арт-технология «лоскутное шитьё». История, технологические основы

Лоскутное шитьё по праву можно отнести к искусству. Из простого сшивания лоскутков мастера перешли к более совершенным, изумительным по красоте, изысканным работам. Разработано и открыто множество новых способов и технологий обработки и сшивания текстиля. Мастериц, занимающихся лоскутной техникой, в народе называют лоскутницами.

Книга «Домострой» протопопа Благовещенского кремлевского собора Сильвестра, в XVI веке собравшего разрозненные поучения и наставления по ведению домашнего хозяйства, предписывает в главе о рукоделии: «Если случится одежду, какую кроить себе и жене или детям и работникам... так уж сам господин с госпожой смотрят и подбирают товар, остатки же и обрезки хранят. Остатки же и обрезки разные ко всему пригодятся в домашнем деле, заплату поставить на обветшавшей одежде, или новую удлинить, или какую из них починить». Не с этих ли заплат и желания продлить жизнь вещей началось лоскутное шитьё в России [25].

Самые древние одежды, где появился стёжка (квилт), найдены в странах Азии. Основной задачей стёжки считалось наложение новой ткани на потертую, путём закрепления их между собой, чтобы продлить службу вещей. Применялась стёжка и в русской одежде. Согласно толковому словарю В. И. Даля, слово «подоплётка», «подоплечье» имеет значение «подкладка», подбой у крестьянской рубахи от плеч по спине и груди до полпояса. Нашивалась подоплётка с изнанки, защищая спину и грудь от переохлаждения. Для украшения её простёгивали красными нитками и шестом [7].

Изделия из лоскутков появились гораздо позже. Перечислить всё, что можно сделать из вороха разных лоскутков, возможно, но поверьте: что бы

вы не сделали своими руками (плед, подушку, покрывало, занавеску, фартук или простенькую прихватку), эта вещь обрадует, согреет, успокоит, утешит. Порой можно встретить совсем неожиданные для этого вида искусства вещи – обложку для книг, карандашницу, тапочки или даже сапоги [11].

Разнообразные лоскутики, это остатки ткани, кожи, фетра от шитья вещей. Кроме того, кусочки ткани вырезались из поношенной и пришедшей в негодность одежды, из них стегались одеяла, шились салфетки, скатерти, занавески, жилетки, детские платяца и костюмчики, грелки на чайники и многое другое [27].

Раньше всего лоскутное шитьё появилось на Востоке. Археологи утверждают, что уже несколько тысячелетий назад население Египта, Китая, Междуречья путем стежки соединяло несколько слоев ткани при шитье халатов и одеял. Самая древняя аппликация, датируемая 980 годом до н. э., была найдена в Египте. Фрагменты стеганых изделий археологи обнаружили на территории нашей страны при раскопках скифских курганов. При раскопках кургана Пузырек на Алтае в одном из захоронений богатой скифской женщины был найден нарядный нагрудник из беличьего меха, расшитый пёстрыми аппликациями. Он сохранился благодаря вечной мерзлоте и является редчайшей по значимости находкой. Этому предмету древнего искусства более двух тысяч лет, и он свидетельствует о существовании техники лоскутного шитья у наших далёких предков [43].

В Европе стежка появилась около 800 лет назад, во времена крестовых походов. Вплоть до XVIII века ее использовали, прежде всего, для укрепления многослойной одежды. Стеганные одеяла и покрывала были распространены в основном на юге Франции и Англии, где примерно до 1750 года их шили из цельных полотнищ и украшали контрастной вышивкой [20].

Доподлинно известно, что лоскутное шитьё было очень распространено в Британии и на юге Франции уже в Средневековье. Техника стежки появилась в Европе во времена крестовых походов, более 800 лет назад.

Мастерицы украшали вещи яркой контрастной отделкой из лоскутов. В города Англии в XVI веке начали привозить из индийских колоний высококачественные хлопчатобумажные ткани различных расцветок и узоров. Только состоятельные английские семьи могли себе позволить обладать английским одеялом, красиво украшенным вышивкой или набивным рисунком. В небогатых семьях стали подражать этому ремеслу, изготавливая одеяла и наволочки из простых дешевых тканей. Выпускали вещи, выполненные в технике лоскутного шитья, и английские мануфактуры. В 1712 году правительство Англии, заботясь о сохранении и развитии собственных шерстяных и шелковых мануфактур, запретило продавать на территории Англии индийский ситец и изделия из него. Из экономии английские мастерицы стали нашивать дорогие кусочки индийского ситца, ставшего контрабандным товаром, на английское сукно и шерсть. Между лоскутиками дорогого ситца прокладывали шнуры, тесьму, отделявали ткань декоративной стежкой, это называлось персидской вышивкой, а практически представляло собой искусство аппликации на ткани [23].

Именно английские переселенцы принесли это ремесло в Америку, где оно стало национальным видом декоративно-прикладного искусства, смешавшись с народными индейскими традициями. Индейские женщины тоже работали в технике лоскутного шитья, отделявая контрастными по цвету лоскутами ткани и кожи одежду и предмета быта, в том числе и вигвамы. Жены североамериканских переселенцев из-за нехватки ткани овладели искусством практически из ничего создавать красивые нужные стеганые одеяла, покрывала, наволочки. Существовал даже такой обычай: невеста должна была сшить себе в приданое двенадцать одеял, а тринадцатое ей шили подруги [45].

В Европе, а затем и в Америке лоскутное шитьё стало называться пэчворк и квилт. Слово «пэчворк» переводится дословно как «лоскутная работа» (от англ. Patch – «заплата» и work – «работа»). В основе этого

ремесла лежит художественная штопка, для которой использовались лоскутики из старой одежды. Слово «квилт» имеет два значения: «стегать, подбивать ватой» и «сшивать» [2].

В технике квилта выполняли чаще всего стеганые одеяла, и именно поэтому так в настоящее время называют любую стеганую вещь. Среди самых красивых ранних художественных квилтов (лоскутных изделий) выделяются так называемые альбомные квилты – символы дружбы (Приложение А. Рис. 1). Они традиционно приносились в дар друзьям или родственникам на память, особенно когда те переселялись из Европы на Дикий Запад, в Америку [31]. Мастерницы старались изобразить на таких изделиях не просто орнамент, а дорогой для уезжающего друга сюжет – пейзаж, церквушку, исторического персонажа. На подарочных изделиях из лоскутиков изображались стилизованные цветы, листья, животные, крестьяне, занимающиеся полевыми работами, пастухи, ремесленники. Часто над такими подарочными изделиями работали несколько человек. Самые знаменитые альбомные квилты были созданы в штате Мэриленд в середине XIX века. Авторы традиционно использовали исключительно белый или бежевый фон, по которому выкладывали из лоскутиков красного, зеленого и желтого цвета сложные узоры и рисунки [42].

В России лоскутное шитье стало распространяться с XVIII в., когда кроме русских, в продаже появились дорогие заморские ткани. В нашей стране почти все лоскутное шитье – это шитье из ситца, самой распространенной среди русского населения и представителей других народов, населяющих Россию, ткани. Великолепные образцы лоскутных изделий шили мастерницы Русского Севера и Сибири, куда они переселялись из Центральной России. Так, в некоторых селениях Русского Севера, где большинство переселенцев – выходца из Белоруссии, одной из традиционных женских одежды стала сумка-сукманка, сшитая из отдельных продольных полос ткани и являющаяся образцом лоскутного шитья. Набивными ситцевыми лоскутами сначала стали

украшать девичьи и женские сарафаны, выстраивая из них своеобразный народный орнамент. Чаще всего это были полосы из простых геометрических фигур – треугольников, квадратиков, прямоугольников, ромбов. Мужские рубахи украшались специальными подмышечными вставками – ластовицами, выполнявшимися чаще всего из цветной ткани. Многие предметы одежды русские расшивали полосками ткани приблизительно так, как это делали древние скифы. Фартук (запон) часто полностью состоял из нашитых на ситцевую основу полосок разного цвета. Чаще всего для таких полосок использовалась красная ткань — кумач. Специальный термин — вошва — обозначал в XIX в. лоскут или отрезок дорогой ткани, пришиваемый для украшения к основной одежде. Вошвы делались не только из другого материала, но и из ткани контрастного по отношению к основе цвета. Многие мастерицы расшивали вошвы бисером, жемчугом, а дорогие свадебные платья имели вошвы, расшитые драгоценными камнями [26].

Конечно, лоскутное шитьё было в первую очередь распространено среди простых людей, в деревнях, но часто и горожанки отделывали вещи яркими лоскутками. Жена Петра I Екатерина сшила в подарок супругу лоскутное одеяло; ее примеру последовали многие знатные дамы [4].

Одеяла и коврики русские мастерицы делали особым, неповторимым образом: каждый лоскуток, вырезанный с помощью лекала (круга или квадрата), складывали в треугольник, а затем из этих треугольников выстраивали рисунки. Многие русские рукодельницы длинные жгуты из остатков ткани заплетали в косички, которые нашивали по кругу, образуя половики, одеяла, покрывала [5].

Лоскутное шитьё на Руси никогда не входило в круг развитых народных промыслов, и вскоре после революции это искусство почти исчезло. Осталось только рутинное применение обрезков ткани или кусочков, вырезанных из старых вещей. Из них бедные крестьянки шили и предметы быта, и одежду для своей семьи [30].

Вначале 1970-х гг. модным становится фольклорный стиль, и многие мастерицы начинают практически заново осваивать лоскутное шитьё и как ремесло, и как искусство. Во многих музеях нашей страны в коллекциях народных предметов появились образцы лоскутного шитья. Заинтересовались техникой лоскутного шитья и профессиональные художники, а позднее - и декораторы по интерьеру [39].

Одновременно техника лоскутного шитья стала возрождаться в Европе и Америке. В последние годы лоскутное шитьё стало очень популярным, как и многие другие виды рукоделия. Человек, выполняющий вещи в лоскутной технике, должен обладать не только терпением и художественным вкусом, но и аккуратностью, видением цвета, умением шить вручную и на машинке.

Стеганое изделие состоит обычно из трех слоёв ткани. Верхний слой чаще всего выполняется только в технике пэчворк или в сочетании с аппликацией, вышивкой, коллажом¹. Средний слой - прокладка, обычно делается из синтепона, холофайбера или ватина. Нижний слой выполняется из хлопчатобумажной ткани. Все три слоя обязательно простегиваются вместе. После стежки на поверхности квилта образуется рельефный узор, и она становится трехмерной. Именно эти приемы стегаными изделиями объем и мягкость [33].

В технике лоскутного шитья можно выполнять не только большие одеяла, покрывала, скатерти в стиле ретро и в традициях народных мотивов, из разноцветных лоскутиков можно сделать чехлы на мобильные телефоны,

Коллаж – это своеобразный прием изобразительного или другого искусства, который заключается в создании произведений при помощи наклеивания различных материалов или предметов на выбранную основу. При этом его части могут отличаться фактурой или цветом.

очки. В технике лоскутное шитья получаются замечательные небольшие настенные панно, чем-то напоминающие знаменитые английские альбомные квилты [47].

А дети обрадуются ярким игрушкам и одеяльцам, выполненных из разноцветных лоскутиков.

Виды и технологии лоскутного шитья

Лоскутное шитье – понятие довольно обширное. Это современное рукоделие представлено различными видами и техниками. Вот некоторые (наиболее популярные) виды лоскутного шитья.

- *Традиционный пэчворк*. Англо-американское рукоделие, цель которого – создание цельного полотна из отдельных лоскутков, сложенных в геометрические узоры. В этой технике можно сшить и большое покрывало, и маленькие прихватки для кухни. (Приложение А, Рис. 2) [48].

- *Крэйзи-пэчворк (сумасшедший лоскуток)*. Разновидность пэчворка, в которой соблюдается технология изготовления лоскутных полотен с использованием произвольных (неправильных) фигур, кривых полос и аппликаций. (Приложение А. Рис. 3).

- *Вязаный пэчворк*. Еще одна разновидность традиционного пэчворка, где используется несколько иная технология соединения лоскутов. Здесь отдельные фрагменты привязываются друг к другу с помощью контрастной нити и вязального крючка (Приложение А, Рис. 4).

- *Японский пэчворк*. Технология лоскутного шитья, объединившая восточные и западные традиции. В ней активно используется стежка, а предпочтение отдается шелковым тканям, из которых можно изготовить и шикарное лоскутное покрывало, и панно, и одежду. В основе узоров лежат традиционные геометрические формы (Приложение А, Рис. 5).

- *Квилтинг*. Считается, что квилтинг – это более широкое понятие, чем пэчворк. Однако в дословном переводе «квилтинг» – стеганое полотно. Это

технология создания узоров с помощью стежки, когда между двумя полотнами прокладывается мягкая прокладка из синтепона, ваты или ватина, а узор вышивается машинной строчкой. Созданное в технике квилтинга объемное покрывало или одеяло выглядит более элегантно, чем просто собранное из лоскутов (Приложение А, Рис. 6) [36].

Технологии лоскутного шитья. Технология сшивания лоскутов на первый взгляд достаточно проста: вырезай да сшивай, создавая своими руками любое задуманное изделие: покрывало, скатерть, подушку, прихватки для кухни или озорную одежду для детей. Но это только на первый взгляд. Лоскутное шитье – рукоделие, требующее не только умения обращаться с иглой и ниткой, но и художественного вкуса, трудолюбия, усидчивости и аккуратности [32].

Если посмотреть на образцы изделий, то возникает только один вопрос. Как именно удается создавать столь разные узоры, используя одинаковые элементы: блоки из полос или отдельные полосы, квадраты, уголки и треугольники, ромбы? А все дело в разных техниках, с помощью которых и создаются самые невероятные узоры. Давайте рассмотрим некоторые наиболее популярные техники (способы) лоскутного шитья.

- *Техника «Быстрые квадраты».* Самая удобная техника для новичков в лоскутной технике. Этим способом изготавливаются сборные квадратные блоки (быстрые квадраты), нарезанные из заранее сшитых полос ткани (Приложение А, Рис. 7).

- *Техника «Акварель».* Довольно известная техника, в которой так же используются квадраты. Квадраты сшиваются в блоки, впоследствии которых изготавливается полотно. Работая в этой технике, мастерица должна правильно подобрать цветовую гамму, чтоб получались переходы от светлого к тёмному в нужных местах (Приложение А, Рис. 8).

- *Техника «Полоска к полоске».* Техника полоска к полоске выполняется из разноцветных полос ткани, которые собираются в рисунок из полос, их расположение и сочетание можно варьировать как угодно. Таким способом

можно незатейливо сшить оригинальный коврик или лоскутное покрывало в виде уложенных паркетных дощечек: лесенкой, зигзагом, ромбиками или уголками (Приложение А, Рис. 9).

- *Техника «Бревенчатая изба»*. Еще один способ шитья из полос. В этой технике полосы собирают вокруг центрального квадрата, укладывая их по спирали. Один из вариантов данной техники – смещение квадрата в угол. А для четкости узора рисунок собирают из парных одноцветных полос (Приложение А, рис. 10).

- *Техника «Волшебные треугольники»*. Треугольники – считаются распространенной фигурой в лоскутном шитье, они очень удобны в работе. Из них составляют и простые квадраты, и сложные звезды. Чаще всего в лоскутном шитье используют прямоугольные равнобедренные треугольники (Приложение А, Рис.11).

- *Техника «Лоскутные уголки»*. Поистине русское изобретение. Техника отличается от всех предыдущих тем, что уголки не вырезаются по шаблону, а складываются из квадратов или полос ткани. Далее получившиеся уголки собираются в полосы (тесьму) из которой и сшивается полотно (Приложение А, Рис. 12).

- *Техника «Шахматка»*. В этой технике используются знакомые нам квадраты, которые раскладываются в шахматном порядке. Также можно собрать «шахматку» из ромбов, просто развернув квадраты углом. Для этого квадраты нужно сшить в полосы, затем разрезать полосы поперек швов с учетом на припуски (Приложение А, Рис. 13).

- *Техника «Русский квадрат»*. Эта техника считается традиционно русской, она отличается сложностью сборки узора, в основе которого лежит квадрат, а верхний и нижний ряды составлены из равнобедренных треугольников. Последующие ряды узора собирают из полос и треугольников. Ряды делают одинаковыми по размеру, или «возрастающими» от центра к краям (Приложение А, Рис. 14).

- *Техника «Соты»*. Технику «Соты» еще называют «Бабушкин сад». Полотно собирается из шестиугольников, которые объединяются в шестиугольные цветы. (Приложение А, Рис. 15).

- *Техника «Ляпачиха»*. Весьма своеобразный и озорной способ лоскутного шитья, в результате которого получается объемное полотно. В этой технике необработанные цветные полосы ткани (ляпаки) настрачиваются на основу (Приложение А, Рис. 16).

- *Техника «йо-йо»*. Эта техника используется для изготовления цветков из лоскутов. Она предусматривает необычное драпирование заготовок. Круглые лоскуты ткани, выполненные при помощи этого метода, могут иметь разную фактуру. (Приложение А, Рис. 17).

- *Техника «барджелло»*. Суть техники в том, что сначала раскраивается ткань на полосы, потом сшивается по длинной стороне в одно полотно, затем разрезается поперек на полосы разной ширины (Приложение А, Рис. 18).

Говорить о техниках лоскутного шитья можно до бесконечности – сколько узоров можно сложить из разных фигур, столько и техник существует в лоскутном шитье. Поэтому остановимся на том, что уже рассмотрели.

Технологические основы лоскутного шитья

Наибольшее удовольствие мастерица получает от создания сложных изделий, пестрые, узорчатые ткани контрастных цветов во всевозможных комбинациях. Они расширяют границы своего искусства, так же, как художники ломают общепринятые правила рисования, открывая новые пути традиционных предметов. На сегодняшний день существует много способов исполнений изделий из лоскута с применением различных приспособлений и инструментов, повышающих техническое качество изделий и облегчающих труд исполнителя.

Инструменты и материалы

Для работы подойдут самые обычные инструменты, которые имеются у каждой хозяйки.

Ножницы. Для работы с тканью – острые, легкие с длинными концами. Для обрезания нитей подойдут маленькие ножницы или ниткорез.

Иглы. Разные по длине и толщине. Из прочной каленой стали с острыми кончиками.

Нитки. Черные, белые, цветные и бесцветные.

Линейки. Понадобятся обычные линейки, транспортир, угольник.

Карандаши простые, для черчения эскиза. Маркер для ткани, портновский мел или кусочек мыла с острым краем, для нанесения выкройки на ткань.

Наперсток. Очень важная вещь для рукодельницы. Наперсток должен быть по размеру большого пальца.

Миллиметровая или обычная бумага в клетку для конструирования шаблонов и выкроек.

Швейная машина. При работе на швейной машине можно использовать различные лапки и насадки.

Мат или коврик для раскроя. Прочный из специальной резины, не прорезается ножом, используется для удобного раскроя ткани.

Шаблоны и трафареты. Имеют различную геометрическую форму. Они позволяют контролировать в процессе сборки размеры и очертания блоков.

Утюг. Желательно, чтобы он имел увлажнитель, но можно гладить и просто через влажную ткань (марлю).

Ткани. Это текстильные изделия, состоят из переплетающихся нитей. Продольные нити в тканях называются основными, поперечные – уточные (утком). Переплетения нитей основы с нитями утка, их вид и плотность определяют свойства ткани, ее фактуру, прочность и эластичность. Ткани прямого плетения очень удобны в работе. Это в большей степени хлопчатобумажные ткани. Для лоскутного шитья практически можно

использовать все виды тканей. Хлопчатобумажные ткани почти не деформируются, легко гладятся и служат дольше, чем другие. Подходят ткани сатинового и атласного плетения, они имеют блестящую и гладкую поверхность. Для этого вида рукоделия не обязательно использовать новые отрезки, отлично подходят отходы, которые остаются от раскроя ткани при изготовлении швейных изделий. Так же используется ткань, бывшая в употреблении. Для изделия не рекомендуется брать очень изношенные ткани, так как в новом изделии они быстро изнашиваются, и такое изделие прослужит непродолжительное время. Подбирая ткани для изготовления изделия, необходимо учитывать толщину и плотность ткани. Прежде чем приступить к работе, необходимо подготовить лоскуты. Если использовать в своей работе новые ткани прежде необходимо их намочить, чтоб они сели, иначе во время работы утюгом ткань неожиданно может сесть и деформировать основной рисунок [10].

Говоря о тканях, которые используются в лоскутном шитье, нельзя не сказать о цветовом решении композиции. Смотря на радугу, мы испытываем восторг, радость, но ведь там всего семь цветов. Нежные тона, чуть заметные переходы от одного цвета к другому, неуловимые переливы, все эти оттенки поражают своей гармонией. Нам известно, что всего существует три основных цвета: красный, синий и жёлтый. От смешивания этих основных цветов образуются все остальные. Из двух основных цветов можно получить производные (промежуточные) (Приложение А, Рис. 19). Если мы соединим красный с желтым, получим оранжевый цвет, синий с красным, получим фиолетовый, а смешение желтого цвета с синим, получаем зеленый. Оранжевый цвет в цветовом круге противоположен синему, в природе эти цвета контрастны. Фиолетовый цвет противоположен желтому и является тоже контрастным. Контрастные цвета дополняют друг друга и дают красивое сочетание. На самом деле контрастных цветов великое множество, только использовать их нужно грамотно. Использование контрастов делает работу

богаче, а там где они не применяются, будет выглядеть скучно. Очень хорошо, если в работе один цвет преобладает над другим. Гармония - это согласованность цвета, равновесие цветовых пятен. Гармоничность заключается в уравнивании теплых и холодных тонов. В любой композиции необходим баланс и контраст между теплыми и холодными тонами. Теплые тона, это те, которые излучают тепло (желтый, красный, оранжевый), холодные – голубой, синий, фиолетовый, зеленый. Существуют не только эти чистые цвета, но и огромное множество оттенков. Так, например, если в красный добавить капельку синего, то он станет холодным, если же в холодный зеленый добавить немного желтого, то он потеплеет [32]. В итоге теплота зависит от того, какой оттенок в нем преобладает. Все цвета, которые расположены в цветовом круге называются хроматическими (Приложение А, Рис. 20) Существует еще и нейтральная группа: белый, черный и все оттенки серого цвета, по-другому их называют ахроматическими (Приложение А, Рис. 21). Эти цвета используются в сочетании с различными хроматическими цветами, в большей степени как разделяющие, или для смягчения активного цвета. В подборе цветовых сочетаний важную роль играет тональное соподчинение цветов, или колорит. Колоритом называется взаимоотношение всех тонов и красок художественного произведения. Гармония и колорит в лоскутном шитье играют важную роль. Необходимо добиваться, чтобы каждый взятый цвет не выбивался, а создавал общее впечатление основного тона. В лоскутном произведении все цвета должны быть связаны между собой. Перед началом необходимо определить его ведущий цвет, далее искать все производные оттенки.

Немаловажную роль играет организация рабочего места. Правильное месторасположение при работе с лоскутным шитьем, значительно облегчит труд, сэкономит время [46].

Последовательность работы в технике лоскутное шитьё

Прежде чем начать работать над изделием, нужно разработать его эскиз, подобрать все необходимые материалы, которые могут понадобиться в ходе выполнения изделия. Этот подготовительный этап – основа успешного выполнения задуманного вами изделия.

Изготовление шаблонов

В первую очередь нам необходимо изготовить шаблон в следующем порядке:

1. Выполнить эскиз орнамента на миллиметровой бумаге в масштабе 1:1 (в 2 экземплярах).
2. Пронумеровать все отличающиеся друг от друга детали или аккуратно перевести на кальку контуры всех отличающихся друг от друга детали, указать их количество (Приложение А, Рис. 22).
3. Разрезать эскиз на детали или аккуратно перевести на кальку контуры всех отличающихся деталей и вырезать их. Это будут выкройки деталей. Нерезанный эскиз позволяет сохранить схему рисунка орнамента, которую можно использовать многократно.
4. Наложить выкройку детали на картон, обвести тонкой линией. С каждой стороны выкройки прибавить величину припуска на шов, перпендикулярно границе выкройки. Через полученные точки провести линии, параллельные линиям выкройки, до их взаимного пересечения. Полученный второй контур детали обозначает границу шаблона для этой детали (Приложение А, Рис. 23).
Для изготовления шаблонов лучше использовать тонкий плотный картон.
5. Пронумеровать готовые шаблоны для конкретного рисунка. Указать на них количество деталей, размеры выкроек, название и габаритные размеры блока (Приложение А, Рис. 24). Шаблоны можно использовать многократно.

Желательно все однотипные детали одного блока или изделия, состоящего из несколько одинаковых блоков, выкраивать по одному и тому же шаблону.

Выкраивание лоскутных деталей

Разложить ткань на ровной поверхности лицевой стороной вниз (если не имеет значения расположения рисунка на ткани). Наложить на ткань шаблон, обвести его мелом, мылом на темных тканях, карандашом на светлых. Затем перевернуть шаблон, совместив одну из его сторон с границей предыдущей детали. Обвести вторую деталь. И так продолжать до тех пор, пока не будут нанесены контуры всех деталей.

Выкроить все деталь. Шаблоны накладывать на ткань с учетом направления долевой нити. Если выполняется полотно, состоящее из нескольких повторяющихся блоков, то вначале следует выкроить.

Стачивание лоскутных деталей

Стачивание обычно производится без предварительного сметывания деталей, по булавкам, скрепляющим детали перпендикулярно линии шва через ровные промежутки по всей длине шва (Приложение А, Рис. 25). Край лапки при этом продвигается строго вдоль срезов ткани. При этом надо следить за тем, чтоб игла машины не попала на булавки, так как это может привести к поломке иглы или затупить его. Положив строчку, булавки удалить, а срезы заутюжить в одну сторону.

Влажно-тепловая обработка

Готовый блок желательно отпарить с лицевой стороны через влажную марлю. Отпаривание производить движениями, без скольжения утюга. Эта операция придает поверхности рисунка и маскирует небольшие погрешности, допущенные при его сборки.

1.2. Особенности освоения арт-технологии «лоскутное шитьё» младшими подростками

Подростковый возраст (11–15 лет) является важным этапом становления личности, характеризующимся стремлением к самопознанию, самоутверждению, самосовершенствованию, самореализации в различных видах деятельности, в том числе художественной (Дж. Биррен, Д.Б. Брамлий, Г. Гримм, Д.И. Фельдштейн, Д.Б. Эльконин). В фундаментальных работах ряда авторов (И.Н. Баламутова, Ю.Б. Боров, Л.С. Выготский, М.С. Каган, Л.Н. Столович и др.) раскрыта сущность художественного творчества, в процессе которого происходит слияние познавательной, преобразовательной, ценностно-ориентационной и коммуникативной деятельности человека, и сущность художественной деятельности как одной из высших форм человеческого духовно-практического творчества, специфического творческого моделирования и преобразования действительности; обосновано неразрывное единство духовно-творческой и материально-творческой сторон художественной деятельности, раскрыта ее двуединая направленность (вовне и вовнутрь) [6]. В отличие от стихийного, спонтанного, самопроизвольного, самодостаточного детского творчества, подростковое творчество в большей степени нацелено на достижение результата. Художественная деятельность подростков соотносится с производительным трудом и с художественным производством; для ее осуществления, помимо деятельности творческого воображения, необходимы специальные художественные умения и навыки, связанные с преобразованием материала конкретного вида искусства (В.И. Волынкин, В.В. Ячmeneва). Учитывая необходимость вовлечения подростков в социально признаваемую и социально одобряемую деятельность в целях их оптимального социального развития и взросления (Д.И. Фельдштейн), желательно, чтобы создаваемые ими художественные

продукты обладали практической значимостью и могли бы быть адресованы другим людям [13].

По сравнению с младшим школьником подросток должен устанавливать отношения не с одним, а со многими учителями, учитывать особенности их личности и требований. Хотя учение остаётся основным видом деятельности, на основе новообразования в психике подростка связаны с общественно полезной деятельностью. Это обуславливается тем, что полезная общественная деятельность в наибольшей степени удовлетворяет доминирующим потребностям возраста – потребности в общении со сверстниками и потребности в самоутверждении. Подростки усваивают мораль общества и вырабатывают взгляды по тем или иным вопросам, правила поведения. Иногда наблюдается страстный порыв в начале деятельности и быстрое охлаждение нередко становится отсутствием заинтересованности других в деятельности подростка или его не владении способами деятельности [18].

Под детским творчеством чаще всего понимаются способность школьников наиболее точно соответствовать вполне взрослым образцам или другая крайность: любая «каракуля», «намалёванная» разными красками под музыку, объявляется творчеством. Исходя из позиции М.Монтессори: способность к творчеству делает ребёнка строителем будущего, а раскрытие его потенциала позволяет человеку и человечеству в целом выполнить роль в «космическом плане творения. Благодаря креативному отношению, заложенному в человеке, становится возможна сама деятельность и её результат. Творческая активность — естественный продукт спонтанного развития способностей школьника. Согласно подходу М. Монтессори, само понимание творчества имеет двоякий характер. С одной стороны, она раскрывает психологическое содержание процесса творчества, а с другой, - определяет его как «божественную мысль, обладающую способностью обращаться в нечто реальное» [12]. Также близка позиция Л.С. Выготского,

считавшего, что мозг наряду с сохранением и воспроизведением предыдущего опыта «есть также орган комбинирующий, творчески перерабатывающий и созидающий из элементов прежнего опыта новые положения и новое поведение» [9]. Определяя свое понимание педагогического творчества и выстраивая логику данного исследования, мы опираемся на выводы гуманистической теории личности растущего человека, который обладает собственным ходом и особенностями развития. Их нельзя игнорировать или видоизменить, а можно лишь вписаться в них, приняв ребенка таким, каков он есть. Подобные идеи высказывали классики свободного воспитания Л.Н. Толстой, К.Н. Вентцель, А. Нилл. Идея поддержки и помощи ребенку в той или иной форме присутствовала и раскрывалась в различных педагогических учениях (в педагогической антропологии П.Ф. Каптерева, К.Д. Ушинского, в немецкой педагогике личности, у Ф. Фребеля, П.Ф. Лесгафта и др.) [1]. Основные особенности развития школьника в подростковый период, влияющие на его саморазвитие и способствующие раскрытию творческих способностей и возможностей: внутренний конфликт подростка, проявляющийся в противоположности ценностей собственной личности и ценности референтной группы, с одной стороны, и потребность в самоутверждении, с другой; интерес к внутреннему и внешнему мирам и противопоставление им себя; интерес подростка к собственному внешнему виду и физическим данным; осознание необходимости волевых действий при некотором преобладании роли эмоций [38]. Ведущая деятельность данного периода - общение со сверстниками, которое становится компонентом всех действий подростка. Основной формой его проявления индивидуальных качеств, становится самореализация. В художественной деятельности она проявляется как авторство. Реализуя эту новую для себя способность (и себя через эту способность), подросток начинает решать самостоятельно многие проблемы.

Понятие «авторство» можно использовать для характеристики особых качеств растущей личности, как и другие понятия, уже употребляемые в педагогической психологии и педагогической антропологии. Если выявить основную особенность авторства в подростковой образовательной и творческой деятельности, то можно охарактеризовать её как особую способность творческой самоидентификации, часть культурной идентификации. Авторство в подростковой образовательной и творческой деятельности есть особая способность к творческой самоидентификации как интегральный способ самореализации подростка в художественной деятельности. Феномен авторства связывается с саморазвитием подростка (кризисом отрочества, периодом становления самобытности) и с преодолением этого кризиса посредством художественного творчества. В условиях кризиса растёт его независимость, вплоть до постоянного утверждения «Я знаю!». При этом подростки проявляют не критичность к подлинному объёму своего знания и умения. Накопленный опыт, знания, приводят к своеобразному «Я сам!», к субъективной готовности «на всё» в жизни. Отсюда - настаивание на своей независимости, требование свободы. Внутри совместной учебно-художественной деятельности у подростков формируются способности и потребности познать свои возможности и реализовать их здесь и теперь. Открытие собственного Я, поиск своего места в системе человеческих отношений, ощущение себя «автором и творцом собственной биографии» - основное событие, открывающее кризис отрочества [15].

Впервые феномен авторства проявляется у подростка, когда у него появляется потребность разрешить внутренние или внешние противоречия и проблемы в образной форме, в виде культурного артефакта. Решение проблемы преодоления подростком внутренних кризисов саморазвития позволяет ему осуществлять такое действие, которое можно культурно оформить и найти новые способы деятельности, новые формы общения,

присущие ему как индивидуальности, как автору культурного действия или поступка. Феномен авторства в данной ситуации выступает как способ выхода из кризиса, поскольку становление авторства необходимо ему для личностного развития. Авторство проявляется в различных контекстах. Выделим следующие основные направления: психолого-экзистенциальное - автор создаёт себя, являясь субъектом собственного поступка; культурологическое — автор творит собственное понимание культуры, построения образа культуры для себя и принятия своей роли в культурной среде; осознание себя как субъекта самостоятельной культурной деятельности; художественное - автор - создатель собственного произведения, анализирующий творчество с позиции мастера, овладевающий собственным почерком. Объяснение феномена авторства позволяет понять, что эта способность появляется у подростка как результат потребности в самореализации в условиях интенсивного формирования индивидуальности и индивидуальных творческих способностей. Авторство в подростковом возрасте связано с глубинными процессами идентификации и самоопределения в целом. Можно указать на следующие особенности этих процессов: подросток осознаёт себя в качестве активно действующего лица в культурно-образовательном процессе (поэта, автора песен, художника, писателя); осознание себя в творчестве связано с самопознанием и потребностью в самовыражении этого нового понимания; осмысленная творческая деятельность становится внутренним стержнем саморазвития, творческой рефлексии и реконструкции «Я-концепции»; происходит обогащение внутреннего мира подростка; он пересматривает ценности и условия своей повседневной жизни; начинает понимать самоценность творчества и собственного творчества в частности. Авторство подростка начинает проявляться при создании благоприятной психолого-педагогической и культурной среды его художественной деятельности, когда педагог стимулирует проявление и осознание подростком своих творческих

способностей [21]. Однако многое здесь ещё только становится предметом педагогического осмысления и выбора педагогической позиции, соответствующей особенностям проявления авторства подростка. Эти проявления авторства осуществляются: - в интегральных способах самореализации художественных способностей на уровнях: 1) развития культурного интереса и желания художественного самовыражения; 2) открытия в себе нового и желания донести новое до других; 3) мотивации к художественному творчеству и достижения успеха; 4) создания авторских произведений и строительства самобытия; - в позициях подростков: 1) интересующийся искатель; 2) открыватель; 3) осознающий мыслитель; 4) сознающий деятель; 5) автор (рефлексирующий субъект творчества). Под педагогическими условиями в данной работе понимается совокупность методов, приёмов и средств, создающих разнообразные ситуации сотрудничества и поддержки, которые направляют художественную деятельность детей и педагога на формирование авторства подростков [44]. Формирование как субкатегория развития рассматривается в качестве оформления (обретение формы, а не формовке по заданному штампу) и совершенствования (обретение совершенного, предсуществующего в культуре образца); как единство социокультурной цели и общественно значимого результата развития (В.И. Слободчиков). Авторство проявляется при определённых педагогических условиях, соответствующих указанным выше уровням: созданию атмосферы общности; организации свободной среды сотрудничества и сотворчества, стимулировании самоуправления творческой деятельностью; выборе педагогической позиции в процессуальном (обособление) и в онтологическом аспектах («мудреца» и «учителя»); педагогической поддержки; выборе средств для развития воображения и интуиции; организации интуитивно-рефлексивной практики и пропаганде художественных достижений учащихся [14].

1.3. Создание авторской работы, как способ освоения арт-технологии «лоскутное шитьё» младшими подростками

Авторство может возникнуть в любой форме творчества подростков (технического, научно-исследовательского, а также в трудовой деятельности), когда подросток начинает осознавать и реализовывать себя в качестве полноправного субъекта деятельности, в которой он создаёт или открывает новое или производит продукт, имеющий несомненное культурное значение и ценность. Подросток, становясь автором культурного артефакта, понимает самоценность себя как творца и самоценность созданного продукта. Педагогические условия реализации авторства в деятельности подростка могут быть созданы, если педагог поощряет и обеспечивает внутренние импульсы самореализации подростка, интенции его рефлексии и оригинальное осмысление жизненного опыта; реализует собственные творческие способности и достижения, действуя в роли мастера, генератора идей [28]. Подростков привлекает не только содержание, но и форма внеклассной деятельности, их привлекает героика, романтика, путешествия, исследовательская деятельность. Организуя учебно-воспитательную работу с подростками, необходимо учитывать, что на их поведение и деятельность существенное влияние оказывает мнение товарищей, коллектива, мнение самого подростка совпадало или было сходно с мнением учителей или родителей.

Подростки испытывают большое эмоциональное удовлетворение от самостоятельной работы. Им нравится мыслить и делать открытия. Наряду с познавательными интересами существенное значение при положительном отношении подростков к учению имеет понимание значимости знаний. Благоприятной ситуацией учения для подростков является ситуация успеха, которая обеспечивает им эмоциональное благополучие [16].

Развитие творческих качеств подростка свидетельствует о наличии особой творческой и одновременно личностно значимой, индивидуальной мотивации и особой способности, которые проявляются в самостоятельных решениях, в рамках продуктивного решения проблем, пробах себя в художественной деятельности, а также в фантазиях, мечтах, воображении, играх. Подросток постоянно ищет себя, создавая собственные творческие работы, свободно импровизируя, доказывая свою «надситуативную активность» во всех видах деятельности, отстаивая свою точку зрения с помощью порой даже неадекватных мер. Они помогают подростку осваивать роль «автора» в различных областях жизнедеятельности [28].

Учащиеся среднего школьного возраста совершенствуют свои знания и мастерство. Внеурочная деятельность способствует развитию творческой активности учащихся, изучению народного творчества и декоративно – прикладного искусства. Обучающиеся получают большую самостоятельность в выборе и решении темы, учатся систематизировать и использовать материал по народному искусству для творческой работы. Предоставляя им как можно больше самостоятельности, руководитель вместе с тем должен направлять творческую деятельность учащихся, развивать у них способность выбирать тему, думать о способах выполнения изделия из того или иного материала, помогать в выполнении поставленной задачи.

Изготовление своими руками красивых и нужных предметов вызывает повышенный интерес к работе и приносит удовлетворение результатами труда, возбуждает желание к последующей деятельности.

Обучающиеся учатся изготавливать изделия в лоскутной технике, им нравится самим разрабатывать сюжеты картин, искать и находить собственные и неповторимые композиции, подбирать лоскуты к своим работам, проявляют изобретательность, фантазию и творчество. Подростки пробуют и экспериментируют, а затем выполняют работы в лоскутной технике. Они знакомятся с основами композиции, видами орнаментов,

цветовой гаммой и сочетаниями цветов, придумывают свои орнаменты, подбирают ткани по фактуре, волокнистому составу, цвету, учатся делать стёжку изделия, создают индивидуальные, неповторимые изделия. Работая с лоскутками, ищут более рациональные варианты их использования. Используя такую старинную технику, как лоскутное шитье, возможно, выполнить любое изделие. Эта техника поможет творчески, индивидуально проявить себя. Лоскутное изделие, созданное своими руками, согревает, украшает и выражает индивидуальность. Лоскутное шитье отличается, например, от шитья одежды по выкройкам [8].

Сегодня лоскутная техника широко применяется для изготовления одежды, аксессуаров (рюкзаки, элементы в одежде), а также диванных подушек и детских игрушек. Из лоскутков мастерицы шьют самые разные вещи: тряпичных кукол, картины, одеяла, покрывала, подушки, скатерти, прихватки, занавески, коврики, сумки, жакеты, жилеты, скатерти, салфеточки, подставки по горячее, различные декоративные панно.

Одним из распространенных изделий в лоскутной технике является лоскутное одеяло — это стеганое одеяло, лицевая сторона которого сшита из разноцветных и пёстрых кусочков ткани (стиль пэчворк или квилт), прокладкой служит ватин, синтепон, пух или вата, обратная сторона обычно одноцветная или так же из лоскутков. Они сразу обращают на себя внимание в интерьере, наполняют дом теплом и уютом. Лоскутное одеяло - неременный атрибут убранства русского крестьянского дома, где царил уют, созданный талантливой женской рукой. Лоскутное одеяло вносило красоту в скромный повседневный быт, дарило радостные краски немудреному крестьянскому жилью, согревало в самые холодные вечера. Когда родители собирали невесте приданое, то не забывали приготовить и лоскутное одеяло. Детское одеяльце обязательно шили и для новорожденных [46].

Наиболее необходимый элемент любого интерьера, будь то спальня, гостиная или детская являлась подушка. Лоскутные подушки обладают

удивительно теплой аурой. При изготовлении подушек нужно проявлять всю свою фантазию, ведь они могут быть маленькими и большими, квадратными и круглыми, прямоугольными, могут быть в виде конфетки или божьей коровки.

Шитье одежды из лоскутов требует особых навыков. Нужно не только правильно подобрать цвет ткани, но обязательно вписывать узор в крой одежды. Необходимо выбирать некрупный лоскутный рисунок. Если задуман авангардный костюм, то можно использовать цветовой контраст и острые детали в лоскутном блоке. Если подчеркнуть линию кроя, то используют мелкие детали и мягкие цветовые решения [19].

Огромную роль в создании образа женщины играют аксессуары. Одним из самых необходимых аксессуаров является сумочка. Лоскутные сумки можно шить из драпа, хлопка, шелка. Их можно украсить вышивкой, стежкой, дополнить пуговицами, шнурами и т.д.

Небольшие стильные вещицы не только принесут пользу в быту, но и подчеркнут индивидуальность дома. Они станут прекрасным украшением кухонного интерьера, хорошим, нужным, оригинальным подарком. Создавая эти красивые мелочи, обязательно нужно учесть цветовую гамму интерьера и подобрать цвет изделий в сочетании с ней [17].

Текстильное панно появились очень давно. Самыми известными из них можно считать французские гобелены, которыми украшали богатые дома. Панно из ткани мягкие и уютные. Здесь главную роль играет сама ткань – ее фактура, переливы цвета, рисунок. А в лоскутных панно добавляется стежка, вышивка, объемные элементы (пуговицы, бисер, бусины, шнуры).

Все это и многое другое можно своими руками создать из кусочков ткани.

Выводы первой главы

Сегодня все большей популярностью пользуется «хендмейд» или, говоря привычным языком, рукоделие. Рукоделие своими руками для дома – самое интересное творчество, поскольку результат своих стараний можно лицезреть ежедневно. Создавая для дома, вы реализуете свои самые заветные творческие планы, привносите в интерьер частичку собственного душевного тепла, дарите уют и красоту своими руками. Помимо этого экономите свои средства, создавая эксклюзивные вещи самостоятельно, в буквальном смысле, из подручных материалов. Сегодня существует множество интересных идей, реализовать которые можно в домашних условиях. Одной из них является техника лоскутное шитьё. Создавая вещи своими руками из старых лоскутов, мы даем вторую жизнь тем вещам, которые пришли негодность. Ведь только стоит заглянуть в бабушкин сундук, идеи для творчества рождаются сами, глядя на все эти тряпицы. Увлекаясь настоящим рукоделием, чувствуешь себя в полной мере мастером, способным своими руками создавать красоту вокруг себя, то есть украшать жизнь. Желание сделать что-то красивое, нежное, чтобы в доме было уютно, возникает у каждой хозяйки.

Давно известно, что лучшие игрушки, сувениры, изделия – не те, что куплены в дорогих магазинах, а те, над которыми мы потрудились, терпеливо потратив на них умение, старание и время. Вещи, сделанные своими руками – прекрасный подарок. Можно порадовать друзей, а заодно и себя, ведь делать подарки не менее приятно, чем их получать. Особенно те, в которые вложены старание и любовь.

Глава II. Экспериментальная работа по освоению арт-технологии «лоскутное шитьё» младшими подростками во внеурочной деятельности через создание авторской работы

2.1. Содержание, организация и проведение констатирующего эксперимента по выявлению актуального уровня освоения арт-технологии «лоскутное шитьё» у младших подростков

Для выявления актуального уровня знаний арт-технологии «лоскутное шитьё» у младших подростков были выделены следующие методики:

- I. Знание теоретических и практических основ арт-технологии «лоскутное шитьё». (Тест для учащихся среднего школьного возраста).
- II. Владение основными приемами арт-технологии «лоскутное шитьё». (Практическое занятие по изготовлению изделия из предложенных элементов (квадратов, полосок, треугольников)).
- III. Умение самостоятельно применять основные приёмы арт-технологии «лоскутное шитьё». (Практическая работа по изготовлению шаблонов).

Уровни критериев оценивания арт-технологии «лоскутное шитьё» представлены в Таблице 1 (Приложение Б).

Экспериментальное исследование проводилось в муниципальном бюджетном образовательном учреждении «Агинская средняя общеобразовательная школа № 2» с. Агинское, Саянского района, Красноярского края. В эксперименте приняли участие учащиеся 12 человек.

Критерий 1

Для выявления актуального уровня знаний теории и практических основ арт-технологии «лоскутное шитьё» был подобран адаптированный тест Е.В. Моисеевой (Приложение Б).

Вопросы теста были направлены на выявление уровня знаний о истории и технологии выполнения лоскутного шитья. Результаты проведенной диагностики (Приложение Б, Рис. 1-6).

В результате проведенной работы на констатирующем этапе эксперимента «Знание теории и практических основ арт-технологии «лоскутное шитьё»» (Тест для учащихся среднего школьного возраста). Было выявлено, что высокий уровень знания показали 18% обучающихся; средний уровень – 27% обучающихся; низкий уровень – 55% обучающихся.

Распределение обучающихся по уровням знаний (Приложение Б, Таблица 2), а также в диаграмме рис. 1.



Рис. 1. Распределение обучающихся по уровням знаний теоретических и практических основ арт-технологии «лоскутное шитьё»

Критерий 2

Для выявления актуального уровня критерия 2 «Владение основными приемами арт-технологии «лоскутное шитьё» была подобрана адаптированная методика В.Д. Симоненко «Практическое занятие по изготовлению изделия из предложенных элементов (квадратов, полосок, треугольников)».

Задание. Перед раскроем надо определить направление долевой нити. После чего разложить все шаблоны на изнаночной стороне ткани и обвести портновским мелком или кусочком мыла. Затем аккуратно и точно вырезать. Показав образцы работ, обучающимся было предложено выбрать, каким видом они займутся во время самостоятельной практической работы:

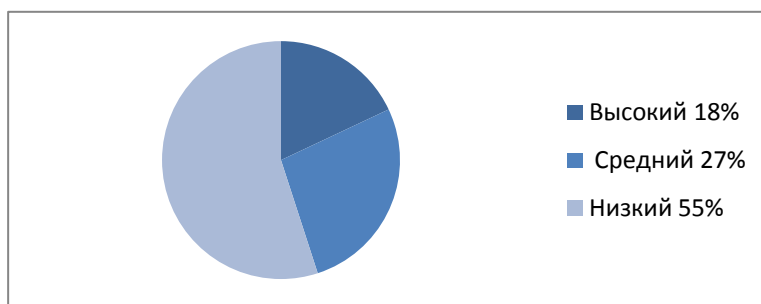
а) Это шитьё из квадратов, его часто применяют в мелкой мозаичной сборке, а при соединении квадратных блоков с лоскутным узором в полотно одеяло, салфетки. Обучающиеся попробуют отработать навыки этого способа сборки на примере узора из девяти квадратов.

б) Набор из треугольников часто включают в мозаичный узор. Отработав приёмы сбора треугольников, они смогут выполнить многие традиционные узоры и самостоятельно разработать неповторимый орнамент (узор). Несложный лоскутный узор способен превратить простой кусок ткани в прекрасное изделие, способное украсить любой интерьер жилого дома.

в) Шитьё из полосок. Это один из самых простых способов лоскутного шитья – сборка полотна из полосок, выкроенных по долевой нити. Выполнить эту модель легко сможет начинающая «лоскутница».

Фотографии результатов исследования «Владение основными приемами арт-технологии «лоскутное шитьё». Практическое занятие по изготовлению изделия из предложенных элементов (квадратов, полосок, треугольников)» (Приложение Б, Рис. 7-9).

На второй диаграмме видно, что владение основными приемами арт-технологии «лоскутное шитьё» (Практическое занятие по изготовлению изделия из предложенных элементов (квадратов, полосок, треугольников)). Высокий уровень показали 9%, обучающиеся соблюдали правильную технологию последовательности работы в технике «лоскутное шитьё», применяли влажно-тепловую обработку, изделие выполнено качественно и аккуратно. Средний уровень показали – 36%, обучающиеся справились с поставленными перед ним задачами, но прибегали к помощи учителя, изделие выполнено, но допущены неточности при выполнении, изделие выполнено качественно и аккуратно. Низкий уровень показали – 55%, обучающиеся выполнили задание с помощью учителя, не соблюдена последовательность работы в технике лоскутное шитьё, изделие выполнено, но допущены неточности при выполнении.

Результаты диагностики практического занятия по изготовлению изделия из предложенных элементов (квадратов, полосок, треугольников), представлены в Таблице № 3 (Приложение Б), а также в диаграмме рис. 2.



Рис. 2. Распределение обучающихся по уровням владения основными приемами арт-технологии «лоскутное шитьё». Практическое занятие по изготовлению изделия из предложенных элементов (квадратов, полосок, треугольников)

Критерий 3

Для выявления актуального уровня критерия 3 «Умение самостоятельно применять основные приёмы арт-технологии «лоскутное шитьё»» была подобрана адаптированная методика Н.Е. Кочешковой «Практическая работа по изготовлению шаблонов».

В лоскутной технике, как правило, используются геометрические узоры. Элементами в этой технике могут служить квадраты, прямоугольники, ромбы, треугольники, шести и восьмиугольники итд. Узоры обычно складываются из повторяющихся элементов, поэтому для раскроя материалов применяются выкройки – шаблоны.

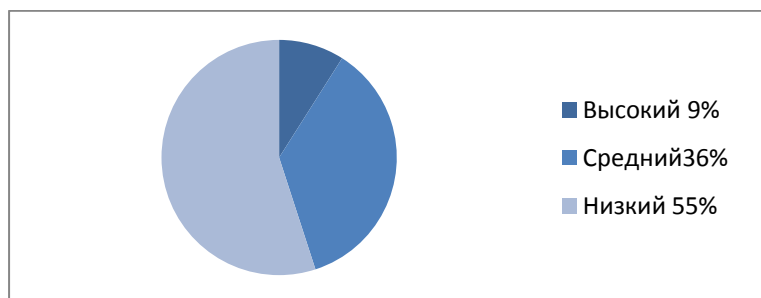
Шаблоны изготавливают из плотной бумаги или картона. Специально для каждого изделия. Обучающимся было предложено нарисовать схему, шаблон.
Задание: Изготовление лоскутного изделия, (практически каждого), начинается с подготовки шаблонов, по которым кроют.

Шаблон - лекало для выкраивания деталей лоскутного орнамента. Он представляет собой выкройку детали с припусками на шов со всех сторон.

Шаблоны бывают сплошные и сквозные. Сквозной шаблон — это рамка, полученная из сплошного шаблона, у которого вырезана середина по границе выкройки детали. Его используют, если необходимо выкроить деталь с конкретным рисунком. Припуск на шов (ширина рамки шаблона). Для начала следует начертить на бумаге с помощью линейки блок нужного вам размера, причем он должен быть точным, без малейшего изъяна, иначе впоследствии все это отразится на изделии. Затем схему блока надо скопировать на кальку и разрезать на части. Все заготовки необходимо сразу же пронумеровать и нарисовать направление долевой нити. Это поможет вам не запутаться при раскрое и последующей сборке. Затем контуры всех линий переносят на картон, а вокруг каждой детали чертят второй контур, отступив на ширину припусков. Таким образом, по внешней линии нужно будет выкраивать детали из ткани, а внутренняя линия – это линия шва. Величина припусков должна быть не меньше ширины лапки.

Результаты по умению самостоятельно применять основные приёмы арт-технологии «лоскутное шитьё». Практическая работа по изготовлению шаблонов (Приложение Б, Рис.10-11).

Как видно из диаграммы уровень критериев «Умение самостоятельно применять основные приёмы арт-технологии «лоскутное шитьё». Практическая работа по изготовлению шаблонов» высокий результат показали 23%, обучающиеся самостоятельно выполнили задание, сделаны припуски со всех сторон, шаблон вырезан аккуратно, картон расходуется экономно. Средний уровень знаний продемонстрировали 31%, обучающиеся самостоятельно выполнили задание, сделали припуски со всех сторон, но не аккуратно вырезан шаблон, не экономно расходуется картон. Низкий уровень показали – 46%, обучающиеся с помощью учителя выполнили задание, сделаны припуски со всех сторон, не аккуратно вырезан шаблон, не экономно расходуется картон.

Распределение обучающихся по уровням умения самостоятельно применять основные приёмы арт-технологии «лоскутное шитьё». Практическая работа по изготовлению шаблонов», представлены в Таблице 4 (Приложение Б), а также в диаграмме рис. 3.



Рис. 3. Распределение обучающихся по уровням умения самостоятельно применять основные приёмы арт-технологии «лоскутное шитьё». Практическая работа по изготовлению шаблонов

Результаты выявления общего уровня арт-технологии «лоскутное шитьё» обучающимися среднего школьного возраста (Приложение Б, Таблица № 5). Сводные результаты констатирующего эксперимента по выявлению актуального уровня освоения арт-технологии «лоскутное шитьё» младших подростков, (Приложение Б, Табл. № 6), а также в диаграмме рис. 4.

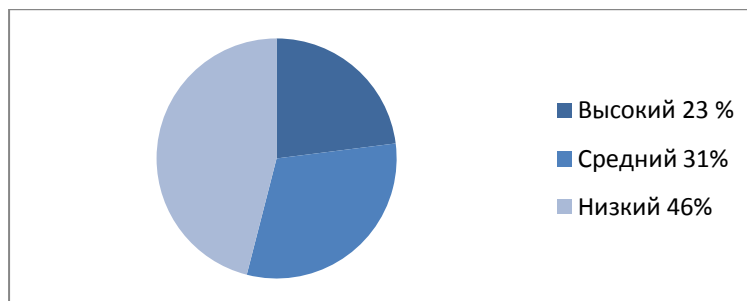

Рис.4.Сводные результаты констатирующего эксперимента по выявлению актуального уровня освоения арт-технологии «лоскутное шитьё» младших подростков

В результате проведенной работы на констатирующем этапе эксперимента «Знание теории и практических основ арт-технологии «лоскутное шитьё»» (Тест для учащихся среднего школьного возраста). Было

выявлено, что высокий уровень знания показали 18% обучающихся; средний уровень – 27% обучающихся; низкий уровень – 55%. Обучающие показали, что они недостаточно знают историю возникновения лоскутного шитья, технологию изготовления и наиболее популярные техники (способы) лоскутного шитья.

Владение основными приемами арт-технологии «лоскутное шитьё». (Практическое занятие по изготовлению изделия из предложенных элементов (квадратов, полосок, треугольников)). Высокий уровень показали 9%, обучающиеся соблюдали правильную технологию последовательности работы в технике «лоскутное шитьё», применяли влажно-тепловую обработку, изделие выполнено качественно и аккуратно. Средний уровень показали – 36%, Низкий уровень показали – 55%, Обучающиеся частично справились с поставленными перед ним задачами, прибегали к помощи учителя, изделие выполнили, но допускали неточности при выполнении.

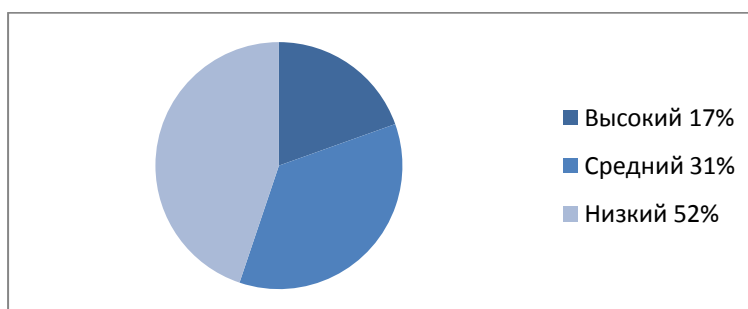
«Умение самостоятельно применять основные приёмы арт-технологии «лоскутное шитьё». Практическая работа по изготовлению шаблонов» высокий результат показали 23%. Средний уровень знаний продемонстрировали 31%. Низкий уровень показали 46%. Обучающиеся выполнили задание, сделаны припуски со всех сторон, шаблон вырезан недостаточно аккуратно.

Данные полученные нами, в результате проведенного исследования по выявлению актуального уровня освоения арт-технологии «лоскутное шитьё» обучающимися среднего школьного возраста показали низкий результат (52%).

Данные, полученные в ходе проведенного констатирующего эксперимента на базе Агинской средней общеобразовательной школы № 2 по выявлению актуального уровня освоения арт-технологии «лоскутное шитьё», выявили низкий уровень знаний арт-технологии «лоскутное шитьё». Для

повышения результатов необходимо разработать серию занятий по освоению арт-технологии «лоскутное шитьё» через создание авторских работ.

2.2. Серия занятий по созданию авторских работ во внеурочной деятельности младшими подростками и методические рекомендации к ним, направленные на освоение арт-технологии «лоскутное шитье»

Основываясь на полученные результаты констатирующего эксперимента, была разработана серия занятий, направленная на повышение уровня освоения арт-технологии «лоскутное шитье» через создание авторских работ.

Цель: повысить уровень знания арт-технологии «лоскутное шитье» у младших подростков через создание авторских работ.

На этапе организации и проведения формирующего эксперимента были обозначены следующие задачи:

- знакомство с традициями, особенностями русского народного шитья;
- раскрыть закономерности цветовых сочетаний;
- научить создавать своими руками оригинальные декоративно-прикладные изделия.



В процессе работы учитель знакомит обучающихся с тем, как работать в арт-технологии «лоскутное шитье». Серия занятий состоит из 6 занятий и проводится один раз в неделю. При планировании занятий учитывались теоретическая и практическая часть. Методы обучения: словесные, наглядные, практические.





| № | Тема занятия | Цель занятия | Задачи занятия | Ход занятия | Наглядные пособия и дидактический материал | Творческие работы обучающихся |
|----------|---------------------|---------------------------|---------------------------------------|---|---|--------------------------------------|
| 1 | История развития | Познакомить обучающихся с | <i>Образовательная:</i> Получить и | 1. <i>Организационная часть:</i> проверка | Презентация с | |

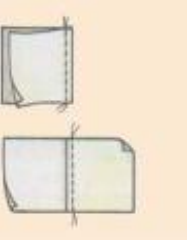
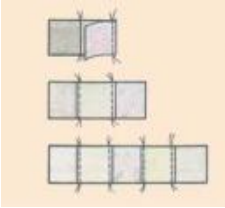

| | | | | | | |
|---|---|---|---|---|--|---|
| | <p>ремесла. Знакомство с различными техниками лоскутного шитья.</p> | <p>историей развития лоскутного шитья, с видами узоров.</p> | <p>углубить знания о истории возникновения и развития лоскутного шитья; дать представление о различных видах лоскутного шитья. <i>Развивающая:</i> развивать наглядно-образное и пространственное мышление.</p> | <p>готовности детей к занятию, подведение обучающихся к постановке цели и задач занятия, выход на тему занятия. <i>2. Основная часть:</i> - рассказ истории лоскутного шитья; - знакомство обучающихся с различными техниками народного творчества. <i>3. Физкультминутка.</i> <i>4. Практическая работа.</i> Узор «Волшебные треугольники». <i>5. Завершение урока:</i> Подведение итогов урока.</p> | <p>иллюстрациями. Карточки с изображением лоскутных изделий.</p> |  |
| 2 | <p>Цвет и композиция в лоскутной технике.</p> | <p>Освоить с обучающимися основы цветоведения.</p> | <p><i>Образовательная:</i> Научить понимать цветовые сочетания в композиции, гармонию цвета, различать холодные и теплые цвета,</p> | <p><i>1. Организационная часть:</i> приветствие, проверка готовности обучающихся к занятию, постановка цели и задач, сообщение темы.</p> | <p>Слайд-шоу. «Цветовой круг»</p> |  |

| | | | | | | | |
|---|---|--|--|--|---|--|--|
| | | | <p>знать цветосочетание и использовать эти знания при выполнении практической работы.</p> <p><i>Развивающая:</i> развивать колористическое видение.</p> <p><i>Воспитательная:</i> воспитывать художественный вкус, способность видеть и понимать прекрасное.</p> | <p>2. <i>Основная часть:</i></p> <ul style="list-style-type: none"> - изложение нового материала; - дать сведения по основам цветоведения. <p>3. <i>Физкультминутка.</i></p> <p>4. <i>Практическая работа.</i> Раскрасить предложенные эскизы в теплых и холодных тонах.</p> <p>5. <i>Завершение занятия:</i> подведение итогов занятия.</p> |  |  | |
| 3 | Составление эскиза и изготовление шаблонов для авторских работ. | Научить изготавливать шаблон и разрабатывать эскиз авторского изделия. | <p><i>Образовательная:</i> формирование умения сочетать знания и навыки, которые обеспечивают успешное выполнение деятельности;</p> <p><i>Воспитательная:</i> воспитывать</p> | <p>1. <i>Организационная часть:</i> активизация внимания обучающихся, постановка цели и задач, сообщение темы занятия.</p> <p>2. <i>Основная часть:</i></p> <ul style="list-style-type: none"> - изучение нового материала, - самостоятельная | Схемы шаблонов |  |  <p>Дима Т. 13 лет</p> |

| | | | | | | |
|---|--------------------------------------|---|--|--|---|--|
| | | | творческое мышление. | <p>работа,</p> <p>3. <i>Физкультминутка.</i></p> <p>4. <i>Практическая работа</i> по изготовлению шаблонов.</p> <p>5. <i>Завершение занятия:</i> подведение итогов занятия.</p> |  |  Евгения А. 13 лет  Алена Д. 13 лет |
| 4 | Подбор материалов и раскрой деталей. | Развитие творческого мышления и воображения через подбор материалов для лоскутного изделия. | <p><i>Образовательные:</i> Ознакомить учащихся с правилами подбора материала, сформировать навыки подбора лоскутков по цвету, рисунку и фактуре.</p> <p><i>Развивающие:</i> развить у учащихся творческие способности,</p> | <p>1. <i>Организационная часть:</i> приветствие, проверка готовности обучающихся к занятию, постановка цели и задач, сообщение темы.</p> <p>2. <i>Основная часть:</i> - изложение нового материала, - постановка творческой задачи на уроке,</p> | |  Таня Т. 13 лет |

| | | | | | | |
|--|--|--|---|---|--|---|
| | | | <p>познавательную активность художественное воображение, креативное мышление, внимательность; развивать наглядно- образное мышление, память, самостоятельность, навыки правильной организации рабочего места. <i>Воспитательные:</i> в оспитать аккуратность, самостоятельность; требовательность к качеству выполнения своей работы, ответственности за свою работу; эстетический и художественный вкус.</p> | <p><i>3. Физкультминутка.</i> <i>4. Практическая работа.</i> <i>5. Завершение занятия:</i> подведение итогов.</p> | |  <p>Сергей Б. 13 лет</p>  <p>Лера Т. 13 лет</p> |
|--|--|--|---|---|--|---|

| | | | | | | |
|---|-------------------------------------|--|---|--|---|---|
| 5 | Сшивание лоскутов и сборка изделия. | Научить обучающихся технике соединения лоскутов между собой. | <p><i>Образовательная:</i> воспитывать требовательность к качеству выполнения своей работы, ответственности за свою работу.</p> <p><i>Воспитательная:</i> воспитывать требовательность к качеству выполнения своей работы.</p> <p><i>Развивающая:</i> развить у учащихся творческие способности, познавательную активность, художественное воображение, креативное мышление, внимательность, самостоятельность.</p> | <p><i>1. Организационная часть:</i> активизация внимания учащихся, постановка цели и задач, сообщение темы.</p> <p><i>2. Основная часть:</i> -изложение нового материала, - первичная проверка понимания.</p> <p><i>3. Физкультминутка.</i></p> <p><i>4. Самостоятельная работа.</i></p> <p><i>5. Завершение занятия:</i> подведение итогов.</p> | <p>Схемы последовательности сшивания</p>  <p>Схема сборки готовых блоков</p>  |  <p>Евгения А. 13 лет</p>  <p>Женя Б. 12 лет</p>  <p>Михаил С. 13 лет</p> |
|---|-------------------------------------|--|---|--|---|---|

| | | | | | | |
|---|---|--|--|---|--|--|
| 6 | Окончательная отделка авторского изделия. | Научить учащихся основным операциям, используемым при окантовке изделия. | <p><i>Образовательная:</i> Научить учащихся основным операциям, используемым при окантовке изделия.</p> <p><i>Воспитательная:</i> Совершенствовать эстетическое воспитание. Продолжить формирование творческого начала у учащихся.</p> | <p><i>1. Организационная часть:</i> активизация внимания обучающихся, постановка цели и задач, сообщение темы занятия.</p> <p><i>2. Основная часть:</i> - актуализация опорных знаний, - самостоятельная работа обучающихся,</p> <p><i>3. Физкультминутка.</i></p> <p><i>4. Практическая работа по изготовлению шаблонов.</i></p> <p><i>5. Завершение занятия:</i> подведение итогов.</p> | |  <p>Валерия Н. 13 лет</p>  <p>Дима Т. 13 лет</p>  <p>Женя Б. 12 лет</p> |
|---|---|--|--|---|--|--|

(Ознакомиться с конспектами занятий можно в Приложении В;
фотографии творческих работ учащихся в Приложении Г)

Методические рекомендации, направленные на освоение арт-технологии «лоскутное шитье»

Лоскутное шитье – достаточно распространенный вид декоративно-прикладного искусства, имеющий многовековую историю и богатые традиции. В настоящее время лоскутное шитье переживает второе рождение. Ткань, как материал для творчества, имеет безграничные возможности. Большой ассортимент цветовой гаммы рисунков тканей позволяет «играть» с цветом, разнообразная фактура – помогает создавать необычные декоративные изделия. Изучение художественного лоскутного шитья в школе повышает художественно-эстетическую культуру учащихся, вооружает их специальными знаниями и умениями по конструированию и шитью оригинальных изделий из лоскута. При изучении данных занятий обучающиеся знакомятся с традициями, особенностями русского народного шитья. Работа с красочными, узорчатыми лоскутами позволяет ввести ребёнка в мир цвета, раскрыть закономерности цветовых сочетаний, научить создавать своими руками оригинальные декоративно-прикладные изделия. Работа с лоскутом стимулирует мыслительную способность ребёнка, его изобретательность. Выполнение обучающимися разработанной серий занятий по созданию авторских изделий с использованием арт-технологии «лоскутное шитье», превращается в увлекательное занятие, так как каждый этап работы сопряжён с творчеством. Полученные обучающимися знания и умения пригодятся им в жизни, а формируемые при этом такие важные качества личности, как настойчивость, терпение, аккуратность в труде, творческая фантазия, будут способствовать в любой работе.

Для лучшего освоения обучающимися материала использованы разнообразные формы организации и методы обучения: иллюстративный метод, беседа, использование творческих заданий, индивидуальные и групповые формы художественного творчества. Каждое занятие по темам, включает теоретическую часть и практическое выполнение задания.

Теоретические сведения – это объяснения нового материала, информация познавательного характера о видах декоративно-прикладного искусства, об истории возникновения техники «лоскутное шитье» и его роли в жизни человека.

При проведении занятий продумано содержание и ход каждого занятия, чтобы практическая часть являлась естественным продолжением и закреплением теоретических сведений, полученных обучающимися.

Знакомство с основными способами раскроя и соединения лоскутов, преподаватель направляет деятельность их на правильное выполнение раскроя и сшивания лоскутков изделия, следит за качеством исполнения. Преподаватель добивается от учеников точности и аккуратности выполнения каждого подготовительного этапа. Обучающиеся должны понимать, что от него в значительной мере зависит качество последующего шага. Постоянно развивая интерес обучающихся к занятиям, преподаватель выбирает такую форму их проведения, при которой предоставляется возможность самостоятельного творческого подхода в выборе авторского изделия. Следует поощрять смелость в поисках новых форм и декоративных средств выражения образа изделия, проявления фантазии и возможного разнообразия в оформлении изделий декоративно-прикладного творчества, а именно изделий выполненных в арт-технологии «лоскутное шитье». Объяснение теоретического материала и практических заданий сопровождается демонстрацией различного рода наглядных материалов, разработки инструкционных карт по выполнению каждого занятия. Всё это даёт наиболее полное представление о процессе работы над изделием. Большое воспитательное значение имеет подведение итогов работы, анализ и оценка её. Надо помнить, что одно только критическое замечание не по существу лишает ребят радости, может вызвать нежелание продолжать работу, поэтому оценка должна носить объективный, обоснованный характер.

Наиболее подходящая форма оценки - это просмотр выполненных изделий. Такой просмотр можно устроить как временную выставку, развесив изделия на стенде, доске или расставив, разложив их на столе. Такие просмотры выполненных изделий, их анализ приучают школьников справедливо и объективно оценивать работу свою и других, радоваться не только своей, но и общей удаче.

Выводы по второй главе

В результате проведенной работы на констатирующем этапе эксперимента «Знание теории и практических основ арт-технологии «лоскутное шитьё»» (Тест для учащихся среднего школьного возраста). Было выявлено, что высокий уровень знания показали 18% обучающихся; средний уровень – 27% обучающихся; низкий уровень – 55%. Обучающие показали, что они недостаточно знают историю возникновения лоскутного шитья, технологию изготовления и наиболее популярные техники (способы) лоскутного шитья.

Владение основными приемами арт-технологии «лоскутное шитьё». (Практическое занятие по изготовлению изделия из предложенных элементов (квадратов, полосок, треугольников)). Высокий уровень показали 9%, обучающиеся соблюдали правильную технологию последовательности работы в технике «лоскутное шитьё», применяли влажно-тепловую обработку, изделие выполнено качественно и аккуратно. Средний уровень показали – 36%, Низкий уровень показали – 55%, Обучающиеся частично справились с поставленными перед ним задачами, прибегали к помощи учителя, изделие выполнили, но допускали неточности при выполнении.

«Умение самостоятельно применять основные приёмы арт-технологии «лоскутное шитьё». Практическая работа по изготовлению шаблонов» высокий результат показали 23%. Средний уровень знаний продемонстрировали 31%. Низкий уровень показали 46%. Обучающиеся выполнили задание, сделаны припуски со всех сторон, шаблон вырезан недостаточно аккуратно.

Данные полученные нами, в результате проведенного исследования по выявлению актуального уровня освоения арт-технологии «лоскутное шитьё» обучающимися среднего школьного возраста показали низкий результат (52%).

Для повышения результатов было разработано 6 занятий по освоению арт-технологии «лоскутное шитьё» через создание авторских работ.

Анализируя результаты проведенных занятий, можно сделать вывод о том, что цель разработанных занятий оправдалась. При правильных методиках и постепенной плодотворной работе обучающиеся смогли разработать эскиз, выполнить шаблон, и изготовить свою авторскую работу.

При изготовлении изделия они самостоятельно подобрали материал и раскроили детали, для будущего изделия. В процессе таких занятий тесно переплетаются формирование индивидуальных трудовых навыков и художественное развитие обучающихся. Лоскутное шитье позволяет им другими глазами взглянуть на окружающий мир, пробуждает интерес к труду. Занятия не только вооружают детей умениями и навыками, но и помогают осознать всю силу творца. Они пробуждают творческую активность, осуществлять собственные замыслы. В результате этого каждое выполненное изделие имеет свою индивидуальную неповторимость.

Заключение

На современном этапе общество постепенно утрачивает живую связь с многовековой национальной культурой, окружая себя готовыми фабричными изделиями. Человек постепенно забывает о том, что изделия, сделанные своими руками оригинальны и неповторимы, поэтому в настоящее время является актуальной освоение арт-технологии «лоскутное шитье».

Шитье из лоскутов – это искусство, которое имеет многовековую историю. Человек всегда стремится к красоте, а изделия сделанные своими руками, всегда прекрасны. Все что изготавливается своими руками, имеет частичку души. Изделия уникальны тем, что других таких нет во всем мире.

Мы имеем возможность любоваться произведениями поистине высокого текстильного искусства, вдохновляться ими и заражаться новыми идеями, воплощая их в своих собственных работах.

Объектом исследования в данной работе является процесс освоения арт-технологии «лоскутное шитье» во внеурочной деятельности младшими подростками.

На занятиях по изготовлению лоскутных изделий обучающиеся узнают о различных способах разработки эскизов, творчески применяя знания, полученные им на занятиях. Любая сознательная деятельность направлена на достижение конкретных целей. Содержание этих целей определяется и условием их реализации, и набором средств, которые при этом используются. Основной формой обучения являлась учебно-практическая деятельность обучающихся. Приоритетными методами являлись словесные, наглядные и учебно-практические работы.

Воспитание активной и всесторонне развитой личности – процесс сложный и многогранный. Система внеурочной деятельности играет в этом серьезную роль, готовя молодых людей к труду, помогая им в выборе профессии, стимулируя их саморазвитие.

Во второй главе нашей работы было проведено экспериментальное исследование по выявлению актуального уровня знаний арт-технологии «лоскутное шитьё» у младших подростков.

Предмет исследования создание авторских работ как способ освоения арт-технологии «лоскутное шитьё» во внеурочной деятельности младшими подростками выбран неслучайно, поскольку основной формой его проявления индивидуальных качеств, становится самореализация. В художественной деятельности она проявляется как авторство. Работа с лоскутом стимулирует мыслительную способность обучающего, его изобретательность.

Проведенные занятия расширили возможности понимания и освоения арт-технологии «лоскутное шитьё» в целом. Кроме того, большое значение имеет то, что на основе приобретенных знаний по созданию авторских работ младший подросток развивает художественный вкус и повышается уровень самостоятельности.

Список литературы

1. Абрамова Г.С. Возрастная психология: Учебное пособие для вузов – М.: Академический проект, 2000.
2. Алексеева Е. В. 10 уроков пэчворка и квилта. Ростов н/Д.: Феникс, 2006.
3. Андреев В.И. Педагогика творческого саморазвития: Инновационный курс: учеб. Пособие / В. И Андреев. - Казань: КГУ, 1996. - 526 с.
4. Андронова Л.А. Лоскутная мозаика. – М.: Школа- Пресс, 1993. – 48 с. (Б-ка журнала «Школа и производство»).
5. Банакина Л. В. Лоскутное шитьё: Техника, Приемы. Изделия.- М.: АСТ – ПРЕСС КНИГА, 2006. - 192с.: ил. – (Энциклопедия).
6. Богоявленская Д.Б. Психология творческих способностей / Д.Б. Богоявленская. – М.: Академия, 2002. – 320с.
7. Волшебные узоры из лоскутков. Стежка. Пер. с нем. // И.Каманн. М.: Ниола - Пресс. 1997.
8. Внеурочная деятельность школьников. Методический конструктор: пособие для учителя / Д.В.Григорьев, П.В.Степанов. – М.: Просвещение, 2013.
9. Выготский Л.С. Воображение и творчество в детском возрасте. – М., 1991
10. Грин М. Э. Шитье из лоскутков. М.: Просвещение, 1981.
11. Гряникова В.М., Вахидова Л.В. Лоскутная мозаика // Школа и производство. 1991. №11.
12. Дубравина И.В. Возрастная и педагогическая психология: Учебное пособие – М.: Академия, 2002.
13. Дружинин В.Н. Психология общих способностей. СПб: Питер Ком, 1999. 363 с.

14. Ермолаева-Томина Л.Б. Проблема развития творческих способностей детей // Вопросы психологии. 1975. № 5 С. 166-175.
15. Иванов Ю.А. Воспитание творческой личности в условиях общеобразовательной школы. – Брест: Изд-во Брестск. ун-та, 1998.
16. Ильин Е.П. Мотивация и мотивы / Е.П. Ильин. – СПб.: Питер, 2002. – 512 с.
17. Зайцева А.А. Забавные поделки в оригинальной лоскутной технике / Анна Зайцева.- М.: Эксмо,2012.- 64.: ил. – (Азбука рукоделия).
18. Калинина Н.В., Лукьянова М.И. Психологические аспекты развития социальной компетентности школьников: Монография. Ульяновск, 2002.
19. Каминская Е. А.Лоскутное шитьё. Красивы вещи своими руками / Е. А. Каминская и др. – Ростов н/Д: Владис: М.:РИПОЛ классик, 2010.- 256 с.: ил.- (Красивые вещи своими руками).
20. Каминская Е. А. Лоскутное шитьё для начинающих. Оригинальные идеи и подробные инструкции / Е. А. Каминская и др. – Ростов н/Д: Владис, 2010.- 256 с.: ил.- (Умелые руки).
21. Концепция духовно-нравственного развития и воспитания личности гражданина России. / Данилюк А.Я, Кондаков А.М., Тишков В.А./- 2-е изд. – М.: Просвещение, 2011.
22. Коси Л. Лоскутное шитьё. 300 новых узоров / Пер. с англ. Н.К. Яковлевой. – М.: ООО ТД «Издательство Мир книги», 2007. – 296 с.: ил.
23. Костикова И. Школа лоскутной техники. М.: Культура и традиции, 1997.
24. Мак Кормик Гордон Мэгги. Лоскутное шитьё: мотивы, узоры, техники. Как повысить свое мастерство/ Пер. с англ. – М.: Издательский дом» Ниола 21-й век», 2005.- 128с.: ил.
25. Максимова. М. В. Кузьмина. М. А. Лоскутики. М.: ООО «Издательство «Эксмо», 2004. – 109с.: ил.

26. Максимова М., Кузьмина М., Кузьмина Н. Лоскутная мозаика.- М.: Изд-во Эксмо, 2006. - 64с.: ил.
27. Максимова М., Кузьмина М. Лоскутики. М.: Эксмо– пресс, 1998.
28. Меерович М.И. Технология развития творческого мышления: Практическое пособие / М.: АСТ, 2000 – 432 с.
29. Митителло К. Аппликация: техника и искусство.- М.: Издательство Эксмо, 2005.- 192.: ил.
30. Муханова И. Ю. Лоскутное шитье. Новости возможности.- М.: ОЛМА Медиа Групп, 2007.- 160 с.: ил.- (Рукоделие. Волшебные нити).
31. Нагель О. И. художественное лоскутное шитьё (Основы лоскутного шитья и традиции народного текстильного лоскута): Учебно-методическое пособие для учителя. Издание второе, доработанное – М.: Школьная пресс, 2004.-96 с.:ил. («Школа и производство». Библиотека журнала. Вып.21.
32. Народное творчество. Журнал. 1994-2013.
33. Нестерова Д. В. Рукоделие: энциклопедия/Д. В. Нестерова.- М.: АСТ, 2007.- 158,[2] с.: ил.
34. Оригами из ткани: Энциклопедия» Техника. Приёмы. Изделия./ Галанова Т.В. – М.:АСТ-ПРЕСС СКД, 2009.
35. Программа основного общего образования «Технология. Обслуживающий труд» рекомендованная Департаментом общего среднего образования Министерства образования Российской Федерации/ М.В.Хохлова, П.С.Самородский, Н.В.Синица, В.Д.Симоненко., М.: Издательский центр «Вентана-Граф», 2010г.
36. Риттер К. Х. Пэчворк и квилтинг. Изделия из стеганых лоскутиков/ Ким Х. Риттер; [пер. с англ. А. Зайцевой].- М.: Эксмо, 2007.- 144 с.: ил.- (Книги для всей семьи).
37. Риттер К. Х. Стеганные лоскутки. М.: Эксмо-пресс, 2000.
38. Склярова Т.В., Янушкявичене О.Л. Возрастная педагогика и психология. // Склярова Т.В., Янушкявичене О.Л. М.: Изд ИЭОПГКО, 2006

39. Уцеховская Л. Лоскутная пластика. М.: Легпромбытиздат, 1989.
40. Формирование универсальных учебных действий в основной школе: от действия к мысли. Система заданий: пособие для учителя / под. ред. А.Г.Асмолова. – М.: Просвещение, 2010.
41. Харди Э. Шьем за один день: 50 уютных проектов с пошаговыми инструкциями / Эмма Харди; (пер. с англ. Е. Лозовской). – М.: 9009.- 176 с.: ил. – (Книга- дизайнер по одежде и интерьеру).
42. Чудесные мгновения – лоскутное шитьё. Журнал. 2002-2013.
43. Дамские рукоделия. Пэчворк – искусство вдохновения. [электронный ресурс]. URL: www.madam.ru/Php?menu_id=373_parent_id=329. (датаобращения: 17.12.2016).
44. Корнилова А. А. Развитие творческих способностей учащихся на кружке лоскутного шитья // Научно-методический электронный журнал «Концепт». – 2016. – Т. 43. – С. 335–337. – [электронный ресурс]. URL: <http://e-koncept.ru/2016/76488.htm>.
45. Сидельникова А. История квилтинга (quilt), виды квилтинганемного о тканях. Страна советов. Пэчворк — лоскутное шитье. [электронный ресурс].URL: strana-sovetov.com/hobbies/rukodelie/2419-patchwork.html(дата обращения: 18.12.17).
46. Шитье из лоскутков. Наука и жизнь / Архив журнала «Наука и жизнь» // 1998. №2 — www.nkj.ru/archive/articles/10341/ (дата обращения: 15.01.17).
47. http://www.nkj.ru/archive/articles/10341/index.php?ELEMENT_ID=10341&mobile=N (Наука и жизнь, ШИТЬЕ ИЗ ЛОСКУТКОВ).
48. Fons k Porter’s Love of Quilting.2011.24 p.

Приложения

Приложение А



Рисунок 1 - Альбомные квилты.



Рисунок 2 - Традиционный пэчворк



Рисунок 3 - Сумасшедший лоскут (крейзипэчворк)

Приложение А



Рисунок 4 - Вязаный пэчворк



Рисунок 5 - Японский пэчворк



Рисунок 6 – Квилтинг

Приложение А



Рисунок 7 - Быстрые квадраты



Рисунок 8 - Акварель



Рисунок 8 - Полоска к полоске

Приложение А



Рисунок 10 - Бревенчатая изба



Рисунок 11 - Волшебные треугольники



Рисунок 12 - Лоскутные уголки

Приложение А



Рисунок 13 - Шахматка



Рисунок 14 - Русский квадрат



Рисунок 15 - Соты

Приложение А



Рисунок 16 – Лапачиха



Рисунок 17 - Йо - йо



Рисунок 18 – Брджелло

Приложение А



Рисунок 19 - производные (промежуточные цвета)



Рисунок 20 - Цветовой круг. Хроматические цвета. Холодные и теплые тона.

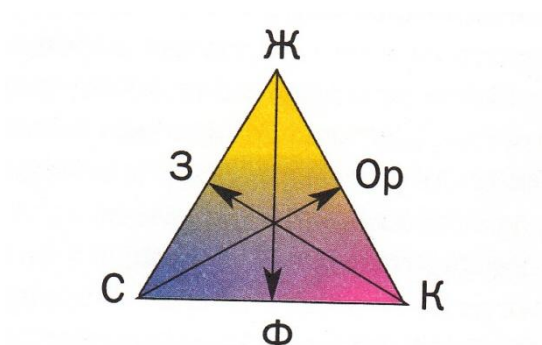

Рисунок 21 - Хроматические цвета. Градации цвета от яркого, насыщенного к пастельному

Приложение А

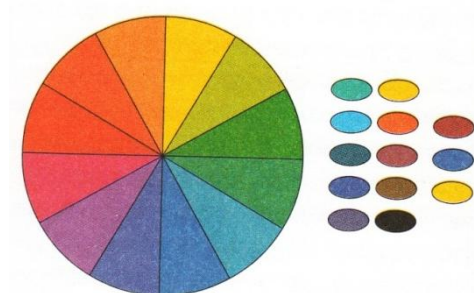

Рисунок 22 - Нумерация деталей

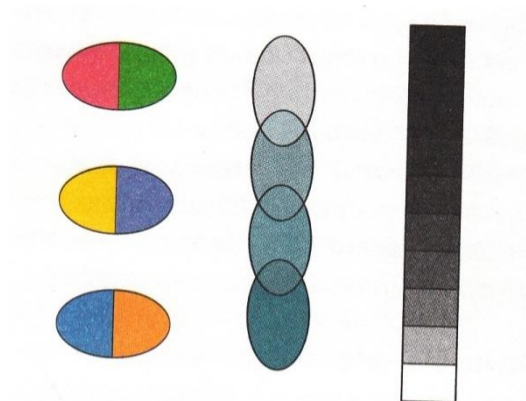

Рисунок 23

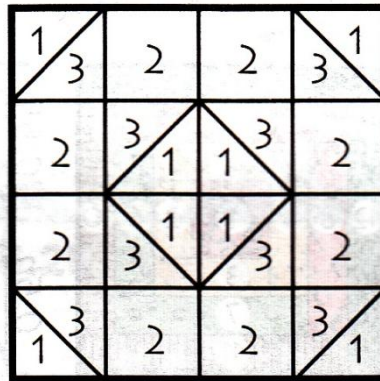

Рисунок 24

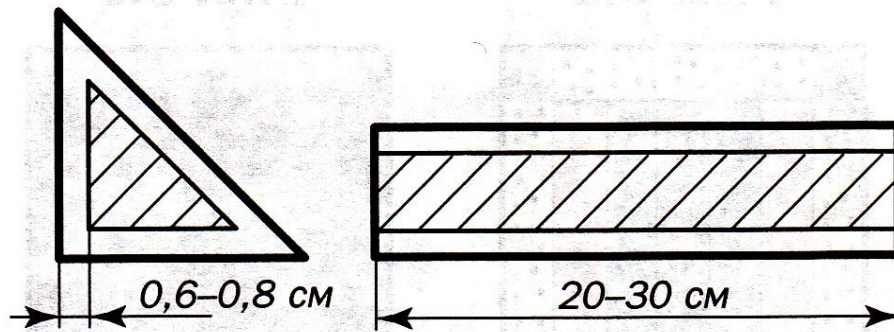

Рисунок 25

Приложение Б

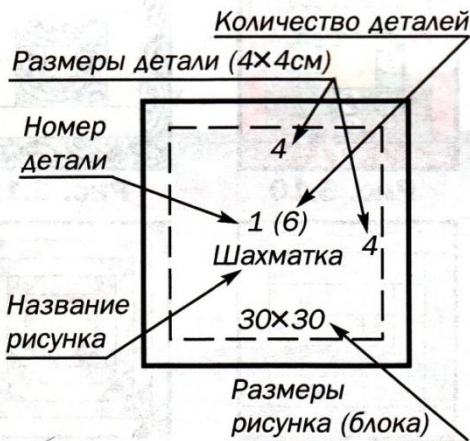
Таблица 1 – Уровни критериев оценивания арт-технологии «лоскутное шитьё»

| Критерии | Уровень | | |
|--|--|---|---|
| | Высокий | Средний | Низкий |
| <p>I. Знание теории и практических основ арт-технологии «лоскутное шитьё». Тест для учащихся среднего школьного возраста.</p> | <p>Обучающийся правильно выполнил 90 – 100% заданий (14-15 правильных ответов)</p> | <p>Обучающийся правильно выполнил 70 - 90% заданий (10-13 правильных ответов)</p> | <p>Обучающийся правильно выполнил 50 - 70% заданий (7-9 правильных ответов)</p> |
| <p>II. Владение основными приемами арт-технологии «лоскутное шитьё». Практическое занятие по изготовлению изделия из предложенных элементов (квадратов, полосок, треугольников).</p> | <p>- обучающийся самостоятельно выполняет все задачи на высоком уровне. - соблюдает правильную технологию последовательно сти работы в технике «лоскутное шитьё» - Выкраивание лоскутных</p> | <p>- обучающийся справляется с поставленными перед ним задачами, но прибегает к помощи учителя. - соблюдает правильную последовательн ость работы в технике «лоскутное шитьё»</p> | <p>- обучающийся не справляется с поставленной перед ним задачей, постоянно прибегает к помощи учителя. - с ошибками выполняет последовательно сти работы в технике</p> |

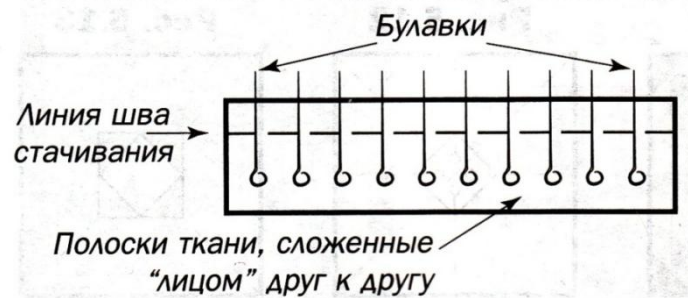
| | | | |
|---|--|---|---|
| | <p>деталей, - Стачивание лоскутных деталей, - Влажно-тепловая обработка. – изделие выполнено качественно и аккуратно.</p> | <p>- Выкраивание лоскутных деталей, - Стачивание лоскутных деталей, - Влажно-тепловая обработка. –изделие выполнено, но допустил неточности при выполнении.</p> | <p>«лоскутное шитьё» - Выкраивание лоскутных деталей, - Стачивание лоскутных деталей, - влажно-тепловая обработка. – для завершения изделия необходима постоянная помощь учителя.</p> |
| <p>III. Умение самостоятельно применять основные приёмы арт-технологии «лоскутное шитьё». Практическая работа по изготовлению шаблонов.</p> | <p>обучающийся самостоятельно выполнил задание, - сделал припуски со всех сторон, - аккуратно вырезал шаблон, - экономно</p> | <p>- обучающийся самостоятельно выполнил задание, - сделал припуски со всех сторон, - не аккуратно вырезал шаблон, - не экономно</p> | <p>- обучающийся с помощью учителя выполнил задание, - сделал припуски со всех сторон, - не аккуратно вырезал шаблон,</p> |

| | | | |
|--|-----------------------|-----------------------|--|
| | расходовал картон. | расходовал картон. | - не экономно расходовал картон. |
|--|-----------------------|-----------------------|--|

Приложение Б

Тестовое задание по выявлению уровня знаний теоретических и практических основ арт-технологии «лоскутное шитьё».

1. Лоскутное шитьё это...

- а) изобразительное искусство
- б) декоративное искусство
- в) отделка швейных изделий

2. В России лоскутное шитьё стало развиваться с

- а) 18 века
- б) 17 века
- в) 19 века

3. Лоскутное шитьё зародилось

- а) в городской среде
- б) в крестьянской среде
- в) в рабочей среде

4. При предварительной обработке ткани различного волокнистого состава перед их стачиванием следует подвергать?

- а) утюжке
- б) стирке
- в) сушке

5. Предмет домашнего обихода, который долгое время считался частью приданного

- а) лоскутное одеяло
- б) коврики из лоскутов
- в) коврики из уголков

6. Разновидностями лоскутного шитья являются

а) лоскутная мозаика

б) вышивка

в) аппликация

7. В этой стране лоскутное шитьё имеет статус национального искусства

а) в Америке

б) в Англии

в) в России

8. Эти формы лоскутов используют в лоскутном шитье

а) полосы, многоугольники

б) квадраты, треугольники

в) круг, квадрат

г) треугольники, овалы

9. Лоскуты для изделия подбираются

а) по цвету

б) по волокнистому составу

в) по толщине

г) все перечисленное выше

10. В лоскутном шитье шаблоны из картона используются для

а) раскроя элементов изделия

б) соединения деталей между собой

в) для соединения с подкладкой

11. Эти материалы можно применять для изготовления изделий в технике лоскутное шитьё.

а) льняные, хлопчатобумажные

б) шерстяные, вискозные

в) синтетические, искусственные

г) все перечисленное выше

12. Для ускорения работы над изделием в технике лоскутное шитье детали можно стачивать

а) ленточкой

б) цепочкой

в) цветочком

13. Самые распространенные техники в лоскутном шитье

а) шитье из полос

б) шитье из цветов

в) шитье из кругов

г) шитье из квадратов

д) шитье из треугольников

14. Схемы по которым собираются изделия из полос, называются

а) «елочка»

б) «пашня»

в) «паутинка»

15. Схемы, по которым собираются изделия из квадратов, называются

а) «полосочка»

б) «шахматка»

в) «колодец»

Приложение Б

Результаты исследования «Владение приемами арт-технологии «лоскутное шитьё»».

Знание арт-технологии «лоскутное шитьё».

Тестовое задание для обучающихся среднего школьного возраста.

+ 1. Лоскутное шитьё это...

- а) изобразительное искусство
- б) декоративное искусство
- в) отделка швейных изделий

+ 2. В России лоскутное шитьё стало развиваться с

- а) 18 века
- б) 17 века
- в) 19 века

+ 3. Лоскутное шитьё зародилось

- а) в городской среде
- б) в крестьянской среде
- в) в рабочей среде

+ 4. При предварительной обработке ткани различного волокнистого состава перед их стачиванием следует подвергать

- а) утюжке
- б) стирке
- в) сушке

+ 5. Предмет домашнего обихода, который долгое время считался частью приданного

- а) лоскутное одеяло
- б) коврик из лоскутов
- в) коврик из уголков

+ 6. Разновидностями лоскутного шитья являются

- а) лоскутная мозаика
- б) вышивка
- в) аппликация

+ 7. В этой стране лоскутное шитьё имеет статус национального искусства

- а) в Америке
- б) в Англии
- в) в России

+ 8. Эти формы лоскутов используют в лоскутном шитье

- а) полоски, многоугольники
- б) квадраты, треугольники
- в) круг, квадрат
- г) треугольники, овалы

Рисунок 1 – Выполненное задание по адаптированной методике Е.В. Моисеевой на высоком уровне.

Приложение Б



Рисунок 2– Выполненное задание по адаптированной методике Е.В. Моисеевой на высоком уровне.

Приложение Б

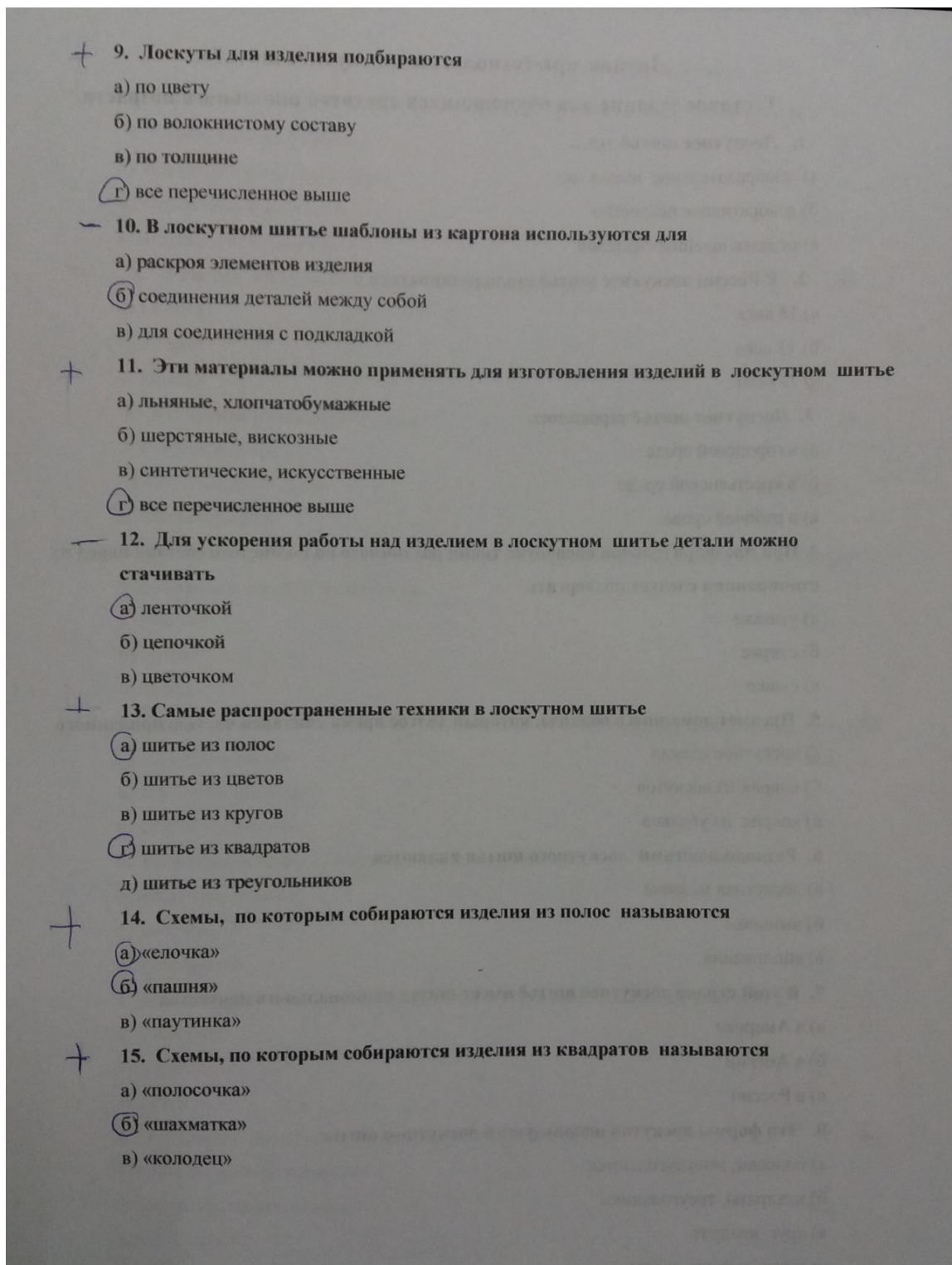

Рисунок 3 - Выполненное задание по адаптированной методике Е.В. Моисеевой на среднем уровне.

Приложение Б

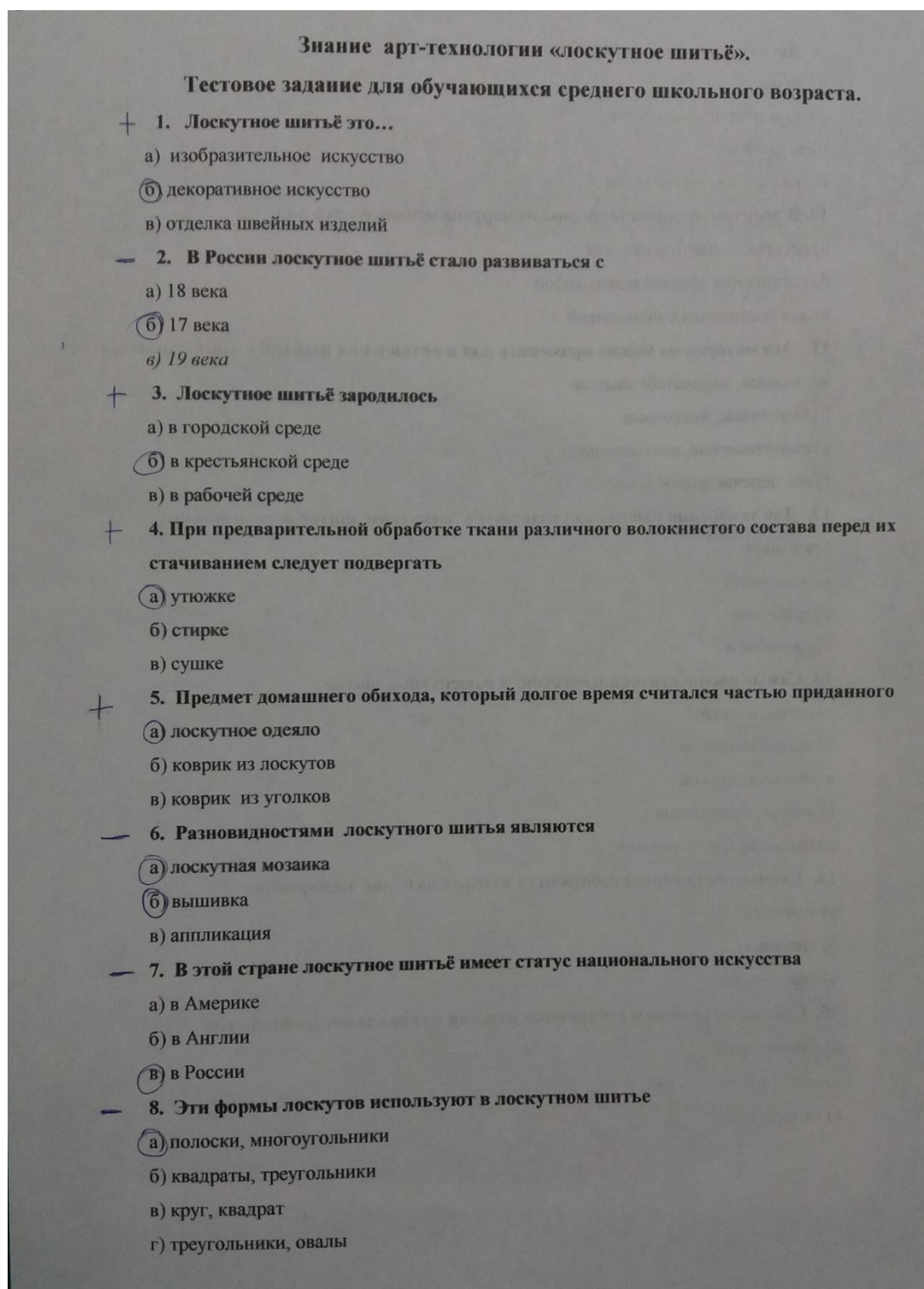

Рисунок 4 - Выполненное задание по адаптированной методике Е.В. Моисеевой на среднем уровне.

Приложение Б

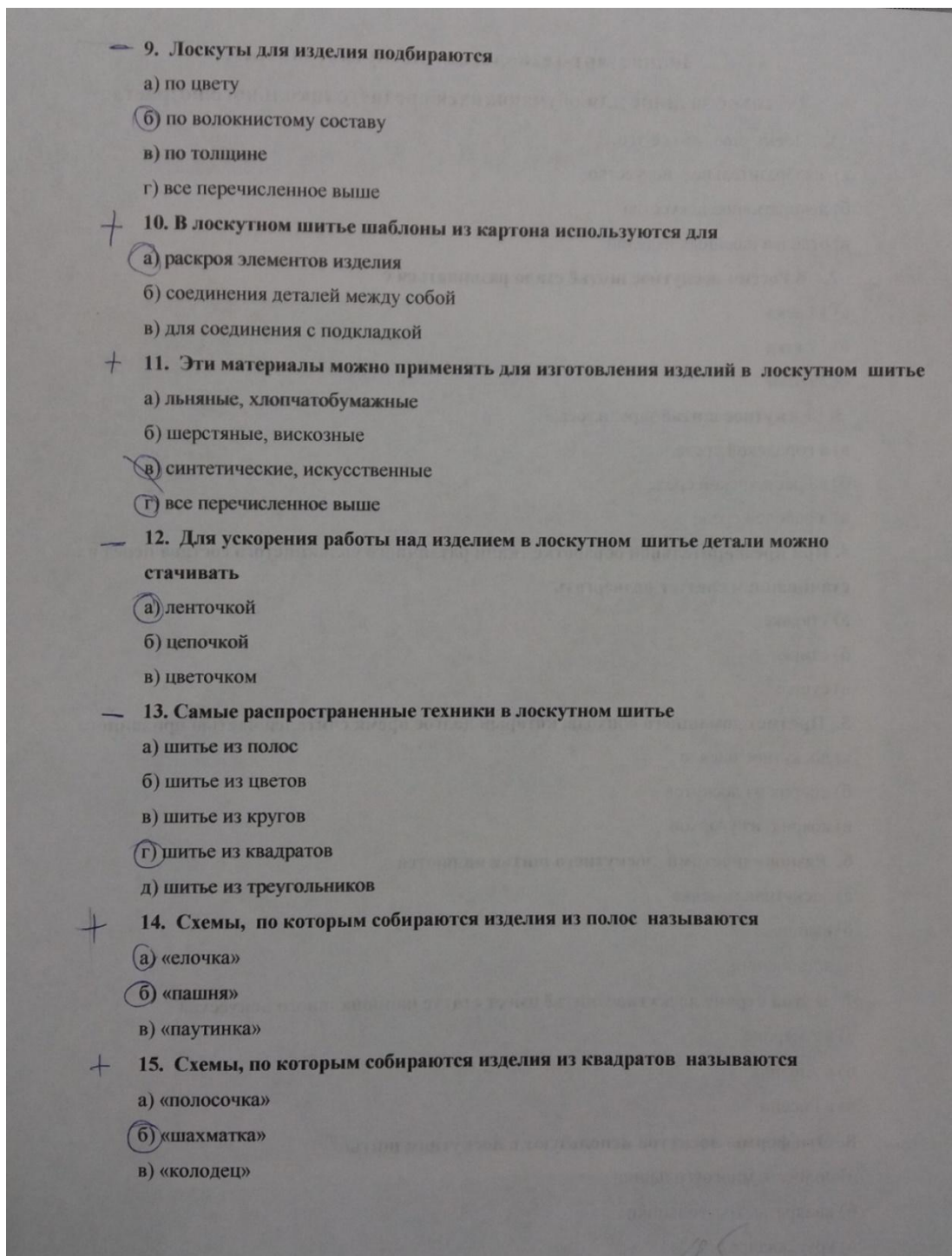

Рисунок 5 - Выполненное задание по адаптированной методике Е.В. Моисеевой на низком уровне.

Приложение Б

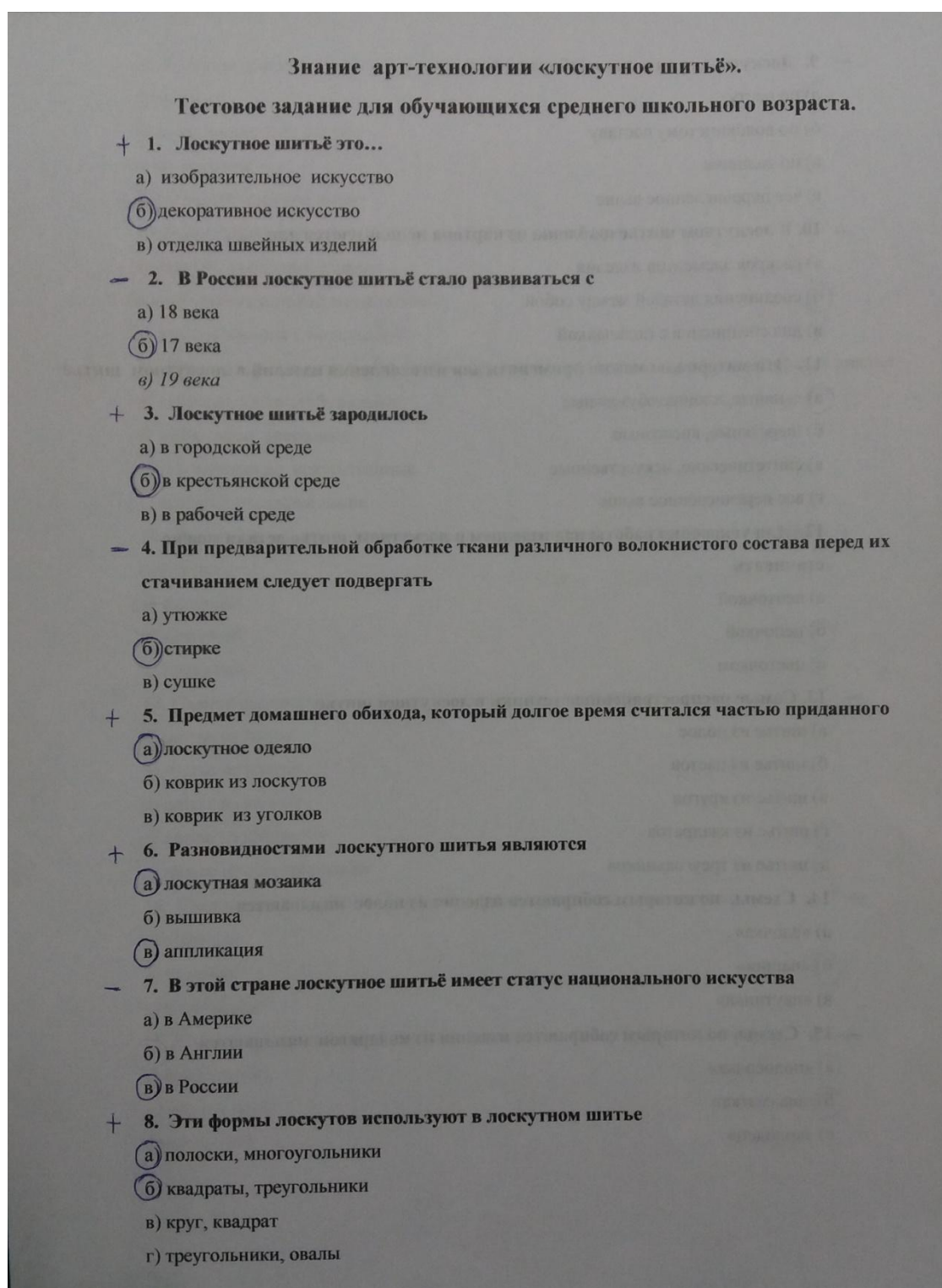

Рисунок 6 - Выполненное задание по адаптированной методике Е.В. Моисеевой на низком уровне.

Приложение Б

Таблица 2 – Распределение обучающихся по уровням знаний теоретических и практических основ арт-технологии «лоскутное шитьё».

| Уровень | Количество | |
|---------|------------|----|
| | человек | % |
| Высокий | 2 | 18 |
| Средний | 3 | 27 |
| Низкий | 6 | 55 |

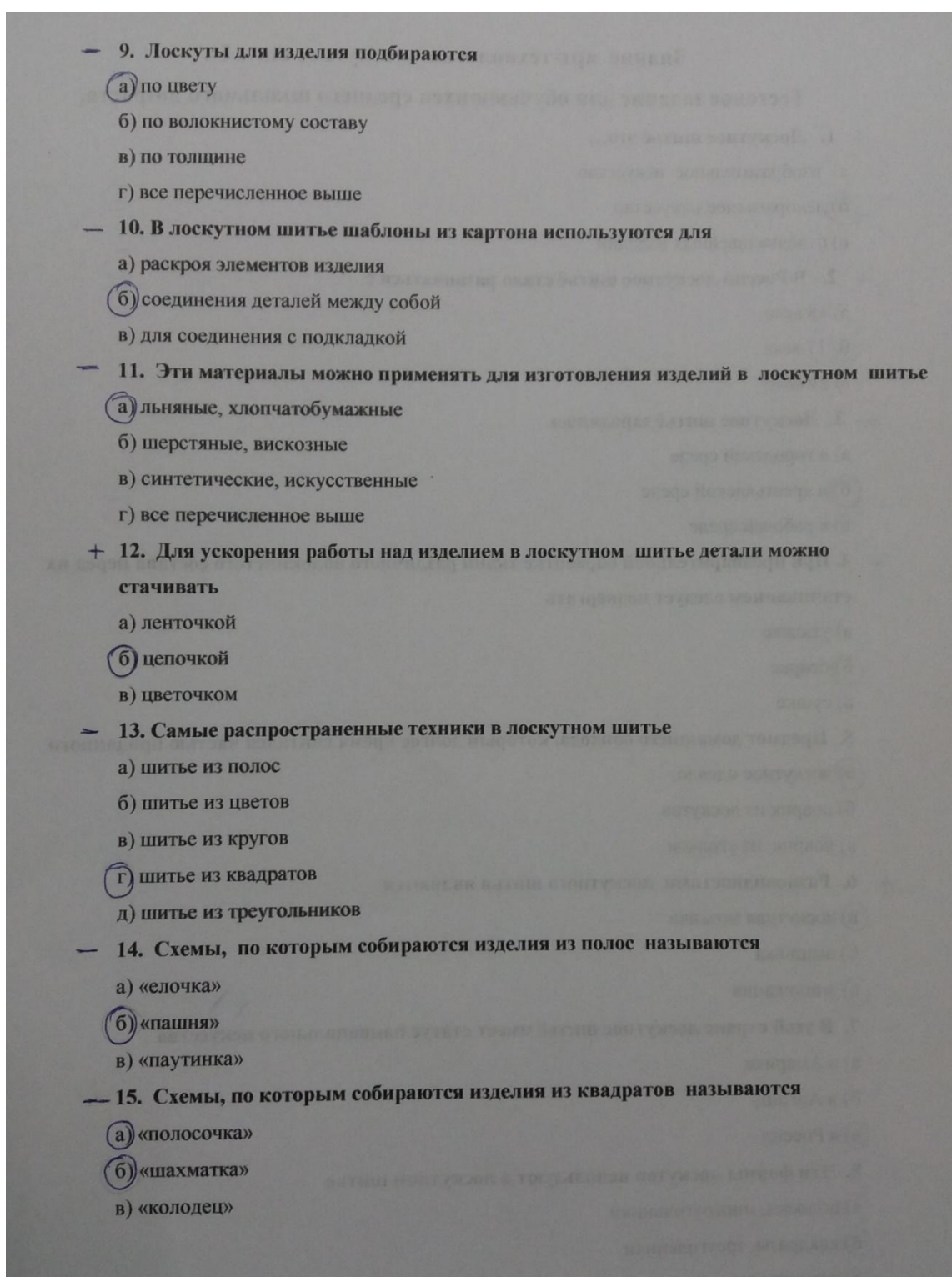
Приложение Б



Рисунок 7 – Выполненное задание по адаптированной методике В.Д. Симоненко на высоком уровне.



Рисунок 8 – Выполненное задание по адаптированной методике В.Д. Симоненко на среднем уровне.



Рисунок 9 – Выполненное задание по адаптированной методике В.Д. Симоненко на низком уровне.

Приложение Б

Таблица 3 – Распределение обучающихся по уровням практического занятия по изготовлению изделий из предложенных элементов (квадратов, полосок, треугольников).

| Уровень | Количество | |
|---------|------------|----|
| | человек | % |
| Высокий | 1 | 9 |
| Средний | 6 | 55 |
| Низкий | 4 | 36 |

Приложение Б



Рисунок 10 - Выполненное задание по адаптированной методике
Н.Е. Кочешковой.



Рисунок 11 – Выполненное задание по адаптированной методике
Н.Е. Кочешковой.

Приложение Б

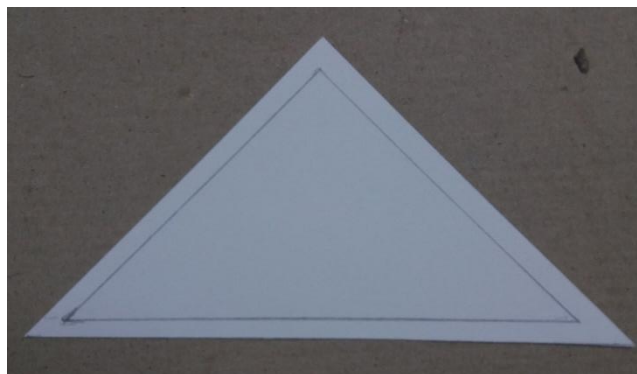
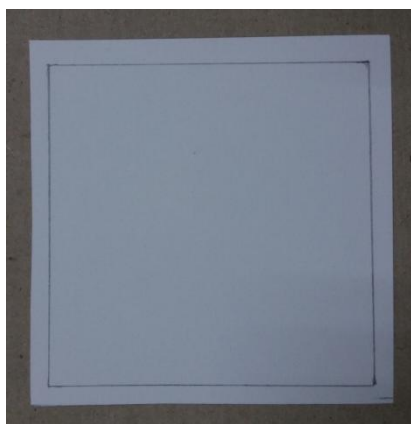
Таблица 4 – Распределение обучающихся по уровням умения самостоятельно применять основные приёмы арт-технологии «лоскутное шитьё».

| Уровень | Количество | |
|---------|------------|----|
| | человек | % |
| Высокий | 3 | 27 |
| Средний | 5 | 46 |
| Низкий | 3 | 27 |

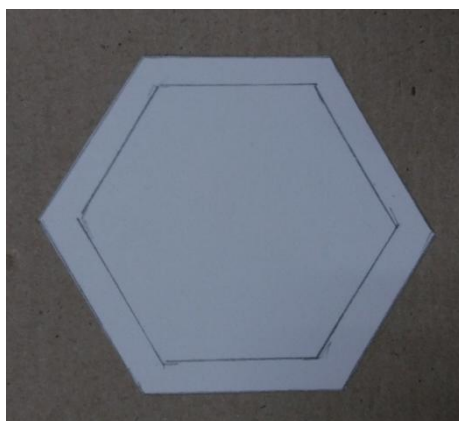
Таблица 5 - Результаты выявления общего уровня освоения арт-технологии «лоскутное шитьё» у обучающихся среднего школьного возраста.

| Имя | Критерии | | |
|----------|----------|----|-----|
| | I | II | III |
| Алена | С | Н | С |
| Ира | В | С | Н |
| Ульяна | Н | С | С |
| Даша | Н | Н | С |
| Даша | В | Н | В |
| Настя | Н | С | С |
| Виталина | С | В | В |
| Таня | Н | С | Н |
| Вероника | С | С | В |
| Лера | Н | Н | С |
| Таня | Н | С | Н |

Приложение Б

Таблица 6 – Сводные результаты констатирующего эксперимента по выявлению актуального уровня освоения арт-технологии «лоскутное шитьё» обучающимися среднего школьного возраста.

| Уровень | Количество % |
|---------|--------------|
| Высокий | 18 |
| Средний | 43 |
| Низкий | 39 |

Приложение В

Конспект занятия № 1

Школа: МБОУ «Агинская СОШ №2»

Класс: 7

Тема: История развития ремесла. Знакомство с различными техниками лоскутного шитья.

Вид занятия: Комбинированный

Вид деятельности: рассказ, беседа, визуальное восприятие, практическая работа.

Цель: Познакомить учащихся с историей развития лоскутной техники, с видами узоров.

Задачи:

Образовательная: Получить и углубить знания о истории возникновения и развития лоскутного шитья;

дать представление о различных видах лоскутного шитья.

Развивающая: развивать наглядно-образное и пространственное мышление.

Воспитательная: уважение к людям труда.

План занятия:

1. Организационный этап
2. Актуализация знаний, мотивация, определение темы
3. Открытие нового знания
4. Физкультминутка.
5. Практический этап.
6. Рефлексивно-оценочный этап

Ход занятия:

1. Организационный этап.

Приветствие. Проверка готовности детей к занятию.

2. Актуализация знаний, мотивация, определение темы.

Предлагает выполнить задание: разгадать кроссворд, чтобы определить тему занятия. Подводит учащихся к постановке цели и задачи.

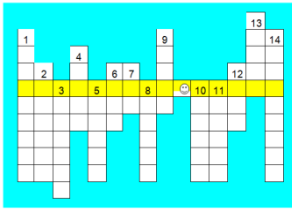

3. Открытие нового знания.

Учитель знакомит с историей лоскутного шитья.

- Сейчас я вам расскажу немного истории лоскутного шитья, где оно возникло.

- Самое древнее изделие лоскутной мозаики датируется 980г до н.э. и было найдено в Египте. В Англии и Франции бережливые женщины, выкроив из дорогого ситца одежду, стали использовать его остатки для создания других изделий. Таким образом, первоначально лоскутная техника возникла в результате нехватки материалов и их дороговизны. А в России шить из лоскутков стали во II половине 19 века. В это время появился в продаже дорогой заморский ситец. Идеей для создания лоскутной техники послужили обыкновенные заплаты. Заплаты имели разнообразные формы и расцветки. Это помогло мастерицам прийти к мысли о возможности создания изделий из лоскутов – лоскутные одеяла, дорожки, вышивка. Среди городского населения изделия из лоскутов считались признаком бедности. Лишь в 70-е годы 20 века, когда в моду вошел фольклорный стиль, вновь возник интерес к лоскутному шитью.

- Знакомит с изделиями, выполненными в лоскутной технике.

- Знакомит с техниками узоров лоскутного шитья.

- Ребята, мы с вами познакомились всего лишь с малой частью техник лоскутного шитья. Перед вами на партах лежат пронумерованные карточки с лоскутными изделиями, давайте попробуем с вами определить, в какой технике сшито изделие.

4. Физкультминутка

5. Практический этап

- Предлагает выполнить узор «Волшебные треугольники» на бумаге цветными карандашами.
- Разъясняет задачи практической работы, контролирует выполнение обучающимися работы.

6. Рефлексивно-оценочный этап

Предлагает оценить достижения цели урока, поделиться мнениями об уроке.

Продолжите фразу:

1. Сегодня я узнал(а)...
2. Было интересно...
3. Было трудно...
4. Я приобрел(а)...
5. Я смог(а)...
6. У меня получилось...
7. Мне захотелось...

Приложение В
Конспект занятия № 2

Школа: МБОУ «Агинская СОШ №2»

Класс: 7

Тема: Цвет и композиция в лоскутной технике.

Вид занятия: Комбинированный.

Вид деятельности: рассказ, беседа, практическая работа.

Цель: Освоить с обучающимися основы цветоведения.

Задачи:

Образовательная: Научить понимать цветовые сочетания в композиции, гармонию цвета, различать холодные и теплые цвета; знать цветосочетание и использовать эти знания при выполнении практической работы.

Развивающая: развивать колористическое видение.

Воспитательная: воспитывать художественный вкус, способность видеть и понимать прекрасное.

План занятия

1. Организационный этап
2. Актуализация знаний, мотивация, определение темы
3. Открытие нового знания
4. Физкультминутка.
5. Практический этап.
6. Рефлексивно-оценочный этап

Ход занятия

1. Организационный этап.

Приветствует, проверяет готовность к занятию.

2. Актуализация знаний, мотивация, определение темы.

Подводит учащихся к теме и цели занятия.

Читает стихотворения, ведет учебный диалог.

- В. Г. Абрамова «Скажи, скажи, художник».

Вы мне скажите, дети:

Какого цвета ветер?

Какого цвета облако

На небе голубом?

Какого цвета песня?

Какого цвета вечер?

Какого цвета радость,

Когда с другом вдвоём?

Я думаю, вы скажете,

Что это всё оранжевое,

И красное, и жёлтое,

Зелёное порой.

И я отвечу просто вам,

Что всё такое разное,

Прекрасное, чудесное

Лишь потому, что мир вокруг

Для нас вдруг стал цветной

(слайд 2).

- Как вы думаете, о чём пойдёт речь на этом занятии?

Правильно, мы будем говорить о цвете, о тайне, которую он скрывает.

Из разнообразных лоскутков можно создать удивительные вещи, настоящие произведения декоративно-прикладного творчества, которые будут нас окружать в повседневной жизни. Лоскутная техника очень проста и поэтому доступна каждому. Для этого вида рукоделия нужны всего лишь оставшиеся после раскроя кусочки ткани. Чтобы правильно подобрать лоскутики для будущего изделия, необходимо учитывать сочетания цветов, знать, как они

взаимодействуют друг с другом. Для этого надо понять, что такое цветовая гармония, т.е. согласованность в сочетании цветов (слайд 3).

3. Открытие нового знания

Мир, окружающий нас, разнообразен и многоцветен. Чтобы лучше ориентироваться в многочисленных цветах и их оттенках, следует иметь некоторое представление о свойствах цвета и ознакомиться с законами гармоничных сочетаний.

Чтобы управлять таким количеством цветов существует целая наука. И называется она - цветоведение.

- И тема нашего занятия звучит: «Цвет и композиция в лоскутной технике.

Для простоты и наглядности был придуман цветовой круг, как геометрический порядок множества цветов. Три основных цвета размещены в треугольнике. На его сторонах построены треугольники составных цветов. Вокруг вершин полученного шестиугольника очерчено кольцо уже из двенадцати цветов, полученных путем смешения соседствующих, и мы сразу видим, что это цвета радуги. В цветовом круге дополнительные цвета находятся строго напротив друг другу (слайд 4). Изделия из лоскутов должны быть выполнены в гармоничной цветовой гамме. Можно комбинировать лоскуты сочетая темные и светлые оттенки или соединяя цвета одной цветовой области. Можно сочетать противоположные цвета по принципу дополнения. Воздействие цветов необходимо уравнивать - количество лоскутов одного цвета должно преобладать над количеством лоскутов дополнительного цвета. Цвета условно распределили на две группы: "тёплые" - красный, оранжевый, жёлтый - напоминают о солнце и тепле. "Холодные" - зелёный, голубой, синий и фиолетовый - напоминают о холоде, так же существует нейтральная группа цветов - чёрный, белый и серый (слайд 5). Цвета секторов, расположенных напротив друг друга, считаются контрастными и при этом гармоничными: красный-зелёный, оранжевый - синий, жёлтый - фиолетовый. Более изысканным и сложным

цветовым сочетанием принято считать цвета секторов, расположенных один от другого через сектор: красный - жёлтый - синий; зелёный - фиолетовый - оранжевый и т. д. Цвета соседних секторов вносят дисгармонию, и не стоит их соединять вместе: красный - оранжевый и т.д. (слайд 6).

- Мы с вами изучили группы цветов. А теперь вы из предложенных изображений на слайд-шоу, выберите те, которые выполнены в теплых цветах или те, которые выполнены в холодных цветах (слайды 7-17).

4. *Физкультминутка.*

5. *Практический этап.*

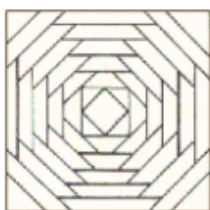

Предложенный эскиз для изделия в лоскутной технике раскрасить в теплых и холодных цветах.

Класс делит на две группы. Первая группа красит теплым цветом, вторая – холодным.

6. *Рефлексивно-оценочный этап.*

В процессе просмотра работ учитель организует обсуждение цветовой композиции. Организует беседу по вопросам:

- В каких цветах выполнена композиция?
- Каким правилом вы пользовались при составлении цветового сочетания?
- Какое цветовое сочетание наиболее удачное на ваш взгляд?
- Дайте оценку полученному результату, всё ли правильно сделано,
- Ребята, сравните полученные результаты, какому из эскизов вы отдали бы предпочтение?

Приложение В

Конспект занятия № 3

Школа: МБОУ «Агинская СОШ №2»

Класс: 7

Тема: Составление эскиза и изготовление шаблонов для авторских работ.

Вид занятия: Комбинированный

Вид деятельности: рассказ, беседа, практическая работа.

Цель: Научить изготавливать шаблон и разрабатывать эскиз авторского изделия.

Задачи:

Образовательная: формирование умения сочетать знания и навыки, которые обеспечивают успешное выполнение деятельности;

Воспитательная: воспитывать творческое мышление.

План занятия:

1. Организационный этап
2. Актуализация знаний, мотивация, определение темы.
3. Открытие нового знания.
4. Физкультминутка.
5. Практический этап.
6. Рефлексивно-оценочный этап.

Ход занятия:

1. Организационный этап

Взаимное приветствие. Настрой на работу.

2. Актуализация знаний, мотивация, определение темы.

Как вы думаете, что мы с вами должны узнать и чему научиться, для того чтобы сшить лоскутное изделие?

- Научиться разрабатывать эскиз изделий.
- Научиться изготавливать шаблоны.
- И сегодня на занятие мы с вами этим и будем заниматься.

3. Открытие нового знания.

- Изготовление лоскутного изделия начинают с подготовки шаблонов, по которым кроят. Они могут быть самых различных форм и размеров: квадратные, треугольные, в виде ромбов. Так как одними и теми же шаблонами приходится пользоваться не один раз, их делают из прочных материалов: толстого картона, пластика, оргстекла.

Шаблон делают так: вычерчивают на картоне нужный, контур без припуска на шов и проводят линию. Благодаря шаблону достигается большая аккуратность работы, так как он позволяет обозначить на ткани линию, по которой сшивают лоскутики. Точно рассчитан шаблон – изделие красивое и аккуратное!

А сейчас мы с вами составим эскиз (рисунок) авторского изделия.

Практическая работа: «Составление эскиза». Учащиеся, пользуясь простыми карандашами и линейками, составляют эскиз изделия.

4. Физкультминутка.

5. Практический этап. Изготовление шаблона

1) Инструктаж по технике безопасности при работе с ножницами.

2) Изготовление шаблонов из картона.

(Учащиеся, пользуясь своим эскизом, изготавливают шаблоны из картона).

6. Рефлексивно-оценочный этап.

- Подумайте и продолжите предложения!

- Я узнал(а)...

- Я научился(лась)...

- Мне было трудно...

- Я смогу использовать...

Приложение В

Конспект занятия № 4

Школа: МБОУ «Агинская СОШ №2»

Класс: 7

Тема: Подбор материалов и раскрой деталей.

Вид занятия: Комбинированный.

Вид деятельности: рассказ, беседа, практическая работа.

Цель занятия: Развитие творческого мышления и воображения через подбор материалов для лоскутного изделия.

Задачи:

Образовательные: Ознакомить учащихся с правилами подбора материала, сформировать навыки подбора лоскутков по цвету, рисунку и фактуре.

Развивающие: развить у учащихся творческие способности, познавательную активность художественное воображение, креативное мышление, внимательность; развивать наглядно-образное мышление, память, самостоятельность, навыки правильной организации рабочего места.

Воспитательные: воспитать аккуратность, самостоятельность; требовательность к качеству выполнения своей работы, ответственности за свою работу; эстетический и художественный вкус.

План занятия:

1. Организационный этап
2. Актуализация знаний, мотивация, определение темы
3. Открытие нового знания
4. Физкультминутка
5. Практический этап
6. Рефлексивно-оценочный этап

Ход занятия:

1. *Организационный этап.*

Приветствие, проверка готовности учащихся к уроку. Создает эмоциональный настрой на совместную работу.

2. Актуализация знаний, мотивация, определение темы

- На прошлом уроке вы научились составлять эскиз и изготавливать шаблоны для нашей будущей работы, а сегодня мы будем с вами закройщиками и тема нашего урока звучит: «Подбор материалов и раскрой деталей». - Какими профессиональными качествами должны обладать люди этой профессии?

- С какой технологической операции начинаются раскройные работы?

3. Открытие нового знания

Перед раскроем изделия надо подготовить ткань к раскрою. Многие ткани обладают свойством усадки. Чтобы изделие в процессе носки не потеряло своей первоначальной формы и размера, ткань следует декатировать.

Декатировка - это влажно-тепловая обработка ткани для принудительной усадки ткани с целью ее исключения. Суть декатирования заключается в увлажнении, обработке паром и в последующем просушивании ткани.

Раскладка деталей выкройки на ткани (шерсть, бархат, синтетические) увлажнять нельзя, так как на них остаются пятна или морщины, который не исчезают и после утюжки. Поэтому прежде чем декатировать ткань, надо проверить на кусочке, как она реагируют на увлажнение.

При раскладке выкроек надо учитывать некоторые свойства ткани. Из жестких, упругих тканей выкраивать проще, чем из легких, сыпучих и скользящих. Особое внимание при раскладке обратите на ткани с односторонним направлением рисунка. Здесь надо следить, чтобы на всех деталях изделия рисунок был направлен в одну сторону. В ворсовых тканях проверяют направление ворса и оттенка. При раскрое из вельвета и бархата детали выкроек раскладывают последовательно в направлении ворса снизу вверх. При раскрое изделий из фланели или байки детали выкроек расположите в направлении ворса сверху вниз, тогда во время использования изделия ворс не будет подниматься.

4. *Физкультминутка.*

5. *Практический этап.*

В процессе анализа работы учитель организует беседу по вопросам:

1. Для чего требуется декатировка ткани?

2. Что такое деталь выкройки?

Давайте выработаем общий алгоритм действий при выполнении практической работы: выбрать ткани для нашего изделия, обращая внимание на следующее:

- гармоничное сочетание тканей,
- выполнение декатировки ткани,
- наколоть выкроек на ткань,
- отложить припусков,
- обвести детали,
- аккуратно вырезать.

Контролирует правильность приемов работы, и последовательность.

6. *Рефлексивно-оценочный этап*

- Давайте совместно разработаем критерии оценивания нашей работы
- Оцените сами себя. Дайте оценку о своей проделанной работе.

Приложение В
Конспект занятия № 5

Школа: МБОУ «Агинская СОШ №2»

Класс: 7

Тема: Сшивание лоскутов и сборка изделия.

Вид деятельности: рассказ, беседа, практическая работа.

Цель: Изучение и применение способов сборки изделия.

Задачи:

Образовательная: воспитывать требовательность к качеству выполнения своей работы, ответственности за свою работу.

Воспитательная: воспитывать требовательность к качеству выполнения своей работы.

Развивающая: развить у учащихся творческие способности, познавательную активность, художественное воображение, креативное мышление, внимательность, самостоятельность.

План занятия:

1. Организационный этап
2. Актуализация знаний, мотивация, определение темы
3. Открытие нового знания
4. Физкультминутка
5. Практический этап
6. Рефлексивно-оценочный этап

Ход занятия:

1. Организационный этап.

Приветствие, проверка готовности учащихся к занятию. Создает эмоциональный настрой на совместную работу.

2. Актуализация знаний, мотивация, определение темы

Давайте выясним, чем мы сегодня будем заниматься.

Хотите узнать?

- Давайте попробуем сформулировать тему занятия.
- Размышляют, высказывают предположения. Озвучивают тему занятия.

3. Открытие нового знания

Сшивание лоскутов выполняется на швейной машине. Строчка должна быть идеально ровной. Для этого детали предварительно сметывают также можно пользоваться булавками, которыми скрепляют две ткани. Булавки вкалывают перпендикулярно будущему шву. И в процессе шитья выдёргивают их перед лапкой машины. Перед началом работы необходимо поставить регулятор строчки на 2 мм. Детали складывают лицом к лицу и стачивают, шириной шва 0,7 см.

Большое количество деталей сшивается при непрерывной подаче деталей под лапку машины, лоскуты как бы «нанизываются» на нить, а затем цепочка разрезается. Поточный метод сборки деталей значительно ускоряет работу. При стачивании двух деталей, одна из которых имеет косой срез, её располагают так, чтобы она была внизу и проходила по зубчатому транспортёру машины.

4. Физкультминутка.

5. Практический этап. Перед выполнением практической части давайте вспомним правила безопасного труда при работе с ручным инструментом и на швейной машине.

- Вспоминают правила ТБ.

Учащиеся выполняют сборку изделия.

6. Рефлексивно-оценочный этап

- Проверь себя. Отметь правильный ответ.

Электроприбор для влажно-тепловой обработки изделий

- Лампа
- Утюг
- Выжигатель

Режущий инструмент для обработки ткани

- Ножницы
- Нож
- Бритва

Картонные фигурки для раскроя деталей

- Лекало
- Выкройка
- Шаблоны

Анализируют урок, отмечают типичные ошибки, определяют пути их исправления.

Приложение В

Конспект занятия № 6

Школа: МБОУ «Агинская СОШ №2»

Класс: 7

Тема: Окончательная отделка авторских изделий.

Тип занятия: Урок изучения нового материала

Вид деятельности: рассказ, беседа, практическая работа.

Цель: Научить учащихся основным операциям, используемым при окантовке изделия.

Задачи:

Образовательная: Научить учащихся основным операциям, используемым при окантовке изделия.

Воспитательная: Совершенствовать эстетическое воспитание. Продолжить формирование творческого начала у учащихся.

План занятия:

1. Организационный этап
2. Актуализация знаний, мотивация, определение темы
3. Открытие нового знания
4. Физкультминутка
5. Практический этап
6. Рефлексивно-оценочный этап

Ход занятия:

1. Организационный этап

Приветствие, проверка готовности учащихся к занятию.

2. Актуализация знаний, мотивация, определение темы

Ребята, а кто скажет, чем мы сегодня будем с вами изучать?

- Правильно, сегодня вам предстоит закончить ваши авторские изделия.
- Вы попробуете сами составить алгоритм технологии отделки изделия и завершения работы над ним.

- Работа на отдельных листочках.

3. Открытие нового знания

Придать произведению законченный вид и обрамить лоскутную часть изделия можно с помощью каймы и окантовки. Кайма подбирается по цвету в строгой гармонии с лоскутным узором. Кроме того, размер изделия зависит от ширины каймы, и, варьируя ее, можно расширить или удлинить одеяла и покрывала до нужного размера. Кайма может быть широкой или узкой, одноцветной или наборной из полосок, клиньев, треугольников и других геометрических элементов. Богато смотрится кайма, состоящая из 2-3 рядов различных тканей.

Иногда в изделии не требуется выделять края, тогда после простегивания сделать узкую окантовку в тон тканей, прилегающих к краю полотна, только для того, чтобы закрыть срезы.

В тех случаях, когда кайма в настенных панно имитирует раму и имеет небольшую ширину, окантовка по периметру не пришивается.

Оформляют кайму в зависимости от заделки углов. Самый простой вариант - полосы каймы перекрывают друг друга, то есть ложатся внахлест. Он подходит для однотонных тканей и тканей с мелким рисунком. Углы могут быть оформлены квадратами, треугольниками, ромбами. В этом случае можно использовать любой цвет ткани.

Окантовка является завершающим этапом в изготовлении изделия и обычно выполняется после стежки, если изделие состоит из трех слоев: подкладки, прокладочного материала и лицевой части. Окантовка делает край тверже, прочнее, по цвету она может сочетаться с каймой или быть выполнена из контрастной ткани. В крупных изделиях ширина окантовки в готовом виде составляет 1,3-1,5 см (для такого канта требуется полоса шириной 6,5-7 см). Для небольших изделий применяется узкая окантовка, шириной 1 см (окантовочные полосы выкраивают шириной 5 см). Окантовочные полосы кроют по долевой нити, а для изделий с

закругленными уголками — по косой. Для изготовления косой полоски (бейки) необходимо сложить кусок ткани по диагонали под углом 45° , заутюжить сгиб и от него разметить полосы необходимой ширины. Скроенные полосы сшивают в сплошную ленту, скалывая их лицевыми сторонами внутрь, под прямым углом друг к другу, так чтобы с каждой стороны выступали острые углы. Сшивают, разутюживают швы и срезают уголки.

4. *Физкультминутка.*

5. *Практический этап*

- Перед выполнением практической части давайте вспомним правила безопасного труда при работе с ручным инструментом и на швейной машине.

- Выполняется окантовка изделия.

6. *Рефлексивно-оценочный этап*

-Что вам понравилась сегодня на занятии?

-Что вы запомнили важного и главного для себя?

-Что вам могло бы пригодиться в жизни.

Выставка просмотр авторских изделий.

Приложение Г
Творческие работы обучающихся



Сергей Б. 13 лет



Валерия Н. 13 лет



Женя Б. 12 лет



Дима Т. 13 лет.